



Dell V525w Kullanci Kılavuzu

Ocak 2012

www.dell.com | support.dell.com

Makine türleri:

4448

Model(ler):

4d1, 4dE

Ticari Markalar

Bu belgedeki bilgiler önceden haber vermeksizin deęiřtirilebilir.

Dell Inc.'in yazılı iznini almadan, bu belgenin herhangi bir biçimde yeniden basılması kesinlikle yasaktır. Bu metinde kullanılan ticari markalar: *Dell* ve *DELL* logosu Dell Inc.'in ticari markalarıdır; *Microsoft* ve *Windows*, Microsoft Corporation'ın kayıtlı ticari markalarıdır. Bu belgede, markaları ve adları sahiplenene veya ürünlerine gönderme yapmak için dięer ticari markalar ve firma adları kullanılmış olabilir. Dell Inc., kendi ticari markaları ve ticari adları dışındaki ticari markalar ve ticari adlar üzerinde herhangi bir hak ve ilgi iddiasını reddeder.

İçindekiler

Güvenlik bilgileri.....	7
Yazıcınız hakkında.....	8
Bu yazıcıyı seçtiğiniz için teşekkür ederiz!.....	8
Yazıcınızın çevre üzerindeki etkisini en aza indirme.....	8
Yazıcı hakkında bilgi bulma.....	9
Yazıcının parçalarını öğrenme.....	11
Sarf malzemeleri sipariş etme ve değiştirme.....	14
Mürekkep kartuşu sipariş etme.....	14
Mürekkep kartuşlarını değiştirme.....	15
Dell ürünlerini geri dönüşüme sokma.....	16
Yazıcı kontrol paneli düğme ve menülerini kullanma.....	18
Dil kaplamasını değiştirme.....	18
Yazıcının kontrol panelini kullanma.....	20
Uyku zaman aşımı süresini değiştirme.....	22
Kağıt ve enerji tasarrufu.....	22
Varsayılan fabrika ayarlarını geri yükleme.....	22
Yazıcı yazılımını kullanma.....	24
Minimum sistem gereksinimleri.....	24
Windows yazıcı yazılımını kullanma.....	24
Macintosh yazıcı yazılımını kullanma.....	26
İsteğe bağlı yazılımlar bulma ve yükleme.....	27
PCL ve PS sürücüleri indirme (yalnızca Windows).....	27
Yazıcı yazılımını tekrar yükleme.....	27
Kağıt ve özgün belge yerleştirme.....	29
Kağıt yükleme.....	29
Kağıt ayarlarını kaydetme.....	32
Özgün belgeleri tarayıcı camına yerleştirme.....	32
ADF'ye özgün belge yükleme.....	33

Yazdırma.....	34
Yazdırma ipuçları.....	34
Temel belgeleri yazdırma.....	34
Özel ortamlara yazdırma.....	37
Fotoğraflarla çalışma.....	39
Kağıdın iki yüzüne yazdırma (önlü arkalı yazdırma).....	42
Yazdırma işlerini yönetme.....	44
Kopyalama.....	49
Kopyalama ipuçları.....	49
Kopyalar oluşturma.....	49
Kimlik kartı kopyalama.....	50
Görüntüleri büyütme veya küçültme.....	50
Kopyalama kalitesini ayarlama.....	51
Kopyanın rengini açma veya koyulaştırma.....	51
Yazıcının kontrol panelini kullanarak kopyaları harmanlama.....	51
Kopyalar arasına ayırma sayfaları yerleştirme.....	52
Bir yaprağa birden fazla sayfa kopyalama.....	52
Her sayfaya bir kaplama mesajı yerleştirme.....	52
Bir kopyanın arka planını kaldırma.....	53
İki taraflı (önlü arkalı) kopya yapma.....	53
Kopyalama işlerini iptal etme.....	54
Tarama.....	55
Tarama ipuçları.....	55
Yerel bilgisayara tarama.....	55
Ağ bilgisayarına tarama.....	56
Flash sürücü ya da bellek kartına tarama.....	56
Düzenleme için fotoğrafları tarama.....	57
Düzenlenecek belgeleri tarama.....	58
Yazıcı yazılımını kullanarak doğrudan e-postaya tarama.....	59
PDF'ye tarama.....	59
Tarama ile ilgili SSS.....	60
Tarama işlerini iptal etme.....	61

E-posta gönderme.....	62
Yazıcıyı e-posta göndermek için ayarlama.....	62
E-posta gönderme.....	63
E-posta iptal etme.....	64
Faks gönderme ve alma.....	65
Yazıcıyı faks göndermek için ayarlama.....	65
Faks ayarlarını yapılandırma.....	76
Kişi listesi yaratma.....	78
Faks gönderme.....	80
Faks alma.....	82
Faks ile ilgili SSS.....	83
Ağda çalışma.....	90
Yazıcıyı kablosuz ağ üzerinde kurma.....	90
Gelişmiş kablosuz kurulum.....	97
Ağ Bağlantısı İle İlgili SSS.....	105
Yazıcının bakımı.....	118
Mürekkep kartuşlarının bakımını yapma.....	118
Yazıcının dışını temizleme.....	119
Tarayıcı camını temizleme.....	120
Yazıcıyı başka bir yere taşıma.....	120
Sorun Giderme.....	122
Sorun gidermeden önce.....	122
Sorun giderme işlemi sonucunda sorununuzu çözemezseniz.....	122
Kurulum sorunlarını giderme.....	122
Yazıcı mesajlarını anlama.....	127
Kağıt sıkışması ve yanlış besleme sorunlarını giderme.....	135
Yazdırma sorunlarını giderme.....	141
Kopyalama ve tarama sorunlarını giderme.....	144
Faks sorunlarını giderme.....	146
Ağ sorunlarını giderme.....	151
Bildirimler.....	162
Ürün bilgileri.....	162

Sürüm bildirimi..... 162

Güç tüketimi..... 164

Dizin..... 169

Güvenlik bilgileri

Güç kablosunu, ürünün yakınında bulunan doğru topraklanmış ve kolayca erişilebilen bir elektrik prizine takın.

Bu ürünü su veya nemli yerlerde tutmayın veya kullanmayın.

⚠ DİKKAT—YARALANMA TEHLİKESİ: Bu ürünün içindeki lityum pil değiştirilemez. Lityum piller yanlış değiştirildiği takdirde patlayabilir. Lityum pili yeniden şarj etmeyin, parçalamayın veya yakmayın. Kullanılmış lityum pilleri üretici tarafından verilen yönergelere ve yerel düzenlemelere göre elden çıkarın.

Yalnızca bu ürünle birlikte verilen güç kaynağını ve güç kablosunu ya da üreticinin izin verdiği yedek kabloyu kullanın.

⚠ DİKKAT—YARALANMA TEHLİKESİ: Bu ürünü kamusal anahtarlama telefon şebekesine bağlarken yangın riskini an aza indirmek için yalnızca bu ürünle birlikte sağlanan telekomünikasyon (RJ-11) kablosu veya UL listesinde yer alan 26 AWG veya daha geniş telekomünikasyon kablosu kullanın.

⚠ DİKKAT—ELEKTRİK ÇARPMA TEHLİKESİ: Tüm dış bağlantıların (Ethernet ve telefon sistem bağlantıları gibi) işaretli eklenti bağlantı noktalarına doğru yapılmış olduğundan emin olun.

Bu ürün, üreticiye ait parçalar kullanılarak sıkı küresel güvenlik standartlarına uygun olacak şekilde tasarlanmış, test edilmiş ve bu standartlara uygun olduğu onaylanmıştır. Bazı parçaların güvenlik özellikleri daima açık olmayabilir. Üretici, başka yedek parçaların kullanılmasından sorumlu değildir.

⚠ DİKKAT—YARALANMA TEHLİKESİ: Güç kablosunu kesmeyin, bükmeyin, eğmeyin, çarpmayın veya üzerine ağır nesnelere koymayın. Güç kablosunu aşınma veya baskıya maruz bırakmayın. Güç kablosunu mobilya ve duvarlar gibi nesnelere arasına sıkıştırmayın. Bunlardan herhangi biri söz konusu olursa, yangın veya elektrik çarpması riski oluşabilir. Bu gibi sorunlar olup olmadığını kontrol etmek için güç kablosunu düzenli olarak inceleyin. İncelemeden önce güç kablosunu elektrik prizinden çıkarın.

Bu elkitabında açıklananlar dışındaki hizmet ve onarımlar için yetkili servise başvurun.

⚠ DİKKAT—ELEKTRİK ÇARPMA TEHLİKESİ: Yazıcının dış yüzeyini temizlerken elektrik çarpması riskini önlemek için, devam etmeden önce güç kablosunu prizden çıkarın ve yazıcının tüm kablolarını sökün.

⚠ DİKKAT—ELEKTRİK ÇARPMA TEHLİKESİ: Faks özelliğini fırtınalı havalarda kullanmayın. Fırtınalı havalarda bu ürünü kurmayın veya faks özelliği, güç kablosu ya da telefon kablosu gibi herhangi bir elektrik veya kablo bağlantısı yapmayın.

BU YÖNERGELERİ SAKLAYIN.

Yazıcınız hakkında

Bu yazıcıyı seçtiğiniz için teşekkür ederiz!

Bu ürünün gereksinimlerinizi karşılayacağından emin olmak için çok çalıştık.

Yazıcınızı hemen kullanmaya başlamak için, yazıcınız ile birlikte gelen kurulum malzemelerini kullanın ve temel görevlerin nasıl yapıldığını öğrenmek için *Kullanıcı Kılavuzu*'na göz atın. Yazıcınızdan en iyi şekilde faydalanmak için, *Kullanıcı Kılavuzu*'nu dikkatle okuyun ve Web sitemizdeki en yeni güncellemeleri denetlediğinizden emin olun.

Kendimizi yazıcılarımızla performans ve değer katmaya adanmış ve sizin memnun olduğunuzdan emin olmak istiyoruz. Ürünü kullanırken herhangi bir sorunla karşılaşırsanız, geniş bilgi birikimine sahip destek temsilcilerimizden biri en kısa sürede işinizin başına dönmenize yardımcı olmaktan memnuniyet duyacaktır. Ve daha iyisini yapabileceğimizi düşündüğünüz bir şeyler varsa, lütfen bize bildirin. Her şeyden önce, yaptığımız şeyi yapmamızın nedeni sizsiniz ve önerileriniz daha iyisini yapmamıza yardımcı olur.

Yazıcınızın çevre üzerindeki etkisini en aza indirme

Kendimizi çevreyi korumaya adanmış ve yazıcılarımızı sürekli olarak çevre üzerindeki etkilerini azaltacak şekilde geliştiriyoruz. Belirli yazıcı ayarlarını ya da görevlerini seçerek yazıcınızın çevre üzerindeki etkisini daha da azaltabilirsiniz.

Enerji tasarrufu yapma

- **Eko Modunu etkinleştirin.** Bu özellik ekranın parlaklık düzeyini düşürür ve yazıcıyı 10 dakika boşta kaldıktan sonra Uyku moduna geçecek şekilde ayarlar.
- **En düşük Uyku zaman aşımı süresini seçin.** Yazıcı belirlenen bir süre zarfında boşta kaldıktan sonra (Uyku zaman aşımı), Uyku özelliği yazıcıyı minimum güç bekleme moduna geçirir.
- **Yazıcınızı paylaşın.** Kablosuz/ağ yazıcıları tek bir yazıcıyı birden fazla bilgisayar arasında paylaşırmanızı ve dolayısıyla da enerjiden ve diğer kaynaklardan tasarruf etmenizi sağlar.

Kağıt tasarrufu yapma

- **Kağıdın bir yüzüne birden fazla sayfa görüntüsü yazdırın.** Yaprak Başına Sayfa Sayısı özelliği bir yaprağa birden fazla sayfa yazdırmanıza olanak sağlar. Kağıdın bir yüzüne 16 adede kadar sayfa görüntüsü yazdırabilirsiniz.
- **Önlü arkalı yazdırın.** Önlü arkalı yazdırma özelliği elle ya da otomatik olarak (yazıcınızın modeline bağlı olarak değişir), kağıdın her iki yüzüne yazdırmanıza olanak sağlar.
- **Yazdırmadan önce yazdırma işlerini önizleyin.** Baskı Önizleme iletişim kutusu ya da yazıcı ekranında bulunan önizleme özelliklerini kullanın (yazıcınızın modeline bağlı olarak değişir).
- **Geri dönüşümlü kağıt kullanın.**
- **Yazdırılacak belgelerin kenar boşluklarını azaltın.**
- **Tarayın ve kaydedin.** Birden fazla kopya yazdırmaktan kaçınmak için, belgeleri ya da fotoğrafları tarayabilir ve bunları sunum için bir bilgisayar programı, uygulama ya da flash sürücüyü kaydedebilirsiniz.

Mürekkep tasarrufu yapma

- **Hızlı Baskı ya da Taslak Modunu kullanın.** Bu modlar belgeleri normalden daha az mürekkep kullanarak yazdırmak için kullanılabilir ve çoğunlukla metin içeren belgeleri yazdırmak için idealdir.
- **Daha az mürekkep gerektiren yazı tiplerini ve yazı tipi ayarlarını kullanın.** Çoğu programlar veya uygulamalar renklerin koyuluğunu ayarlamanıza izin verir.
- **Yüksek verimli kartuşlar kullanın.** Bu kartuşlar daha fazla sayfa yazdırmanıza olanak sağlar.



Geri dönüşüm



- **Ürün ambalajını geri dönüşüme sokun.**
- **Eski yazıcınızı atmak yerine geri dönüşüme sokun.**
- **Atılmış yazdırma işlerinden gelen kağıtları geri dönüşüme sokun.**
- **Geri dönüşümlü kağıt kullanın.**

Not: Satın aldığınız yazıcının özelliklerine bağlı olarak, bu programlardan bazıları veya bu programlardaki işlemlerden bazıları yazıcınızla birlikte verilmeyebilir.

Yazıcı hakkında bilgi bulma

Yayınlar

Ne arıyorsunuz?	Burada bulun
<p>Başlangıç kurulum yönergeleri:</p> <ul style="list-style-type: none"> • Yazıcıyı bağlama • Yazıcı yazılımını yükleme 	<p>Kurulum belgeleri Yazıcı ile birlikte gelen kurulum belgeleri.</p> 
<p>Yazıcıyı kullanmak için ek kurulum ve yönergeler:</p> <ul style="list-style-type: none"> • Kağıt ve özel ortam seçme ve depolama • Kağıt yükleme • Yazıcı modelinize bağlı olarak yazdırma, kopyalama, tarama ve faks görevleri gerçekleştirme • Yazıcı ayarlarını yapılandırma • Belgeleri ve fotoğrafları görüntüleme ve yazdırma • Yazıcı yazılımını kurma ve kullanma • Yazıcı modelinize bağlı olarak yazıcıyı ağ üzerinde kurma ve yapılandırma • Yazıcının bakımını yapma • Sorun giderme ve sorunları çözme 	<p><i>Kullanıcı Kılavuzu</i> <i>Kullanıcı Kılavuzu</i> yükleme yazılımı CD'sinde bulunmaktadır.</p>  <p>Güncellemeler için http://support.dell.com adresindeki web sitemizi ziyaret edin.</p>

Ne arıyorsunuz?	Burada bulun
Yazıcı yazılımını kullanma konusunda Yardım	Windows Yardım Bir yazıcı yazılım programı ya da uygulaması açın ve Yardım 'ı tıklatın. Bağlama duyarlı bilgileri görüntülemek için  simgesini tıklatın. Notlar: <ul style="list-style-type: none"> • Yardım, yazıcı yazılımı ile birlikte otomatik olarak yüklenir. • İşletim sisteminize bağlı olarak, yazıcı yazılımı yazıcı program klasöründe ya da masaüstünde bulunur.
En son tamamlayıcı bilgiler, güncellemeler ve çevrimiçi teknik destek: <ul style="list-style-type: none"> • Sorun giderme ipuçları • Sık sorulan sorular • Belgeler • Sürücü indirmeleri • Canlı destek • E-posta desteği • Telefon desteği 	Dell Destek Web sitesi— http://support.dell.com Not: Uygun destek sitesini görüntülemek için önce bölgenizi, ardından da ürününüzü seçin. Ülkeniz ya da bölgeniz için geçerli destek telefon numaraları ve çalışma saatlerini Destek Web sitesinde bulabilirsiniz. Size daha hızlı hizmet verebilmeleri için destek hattına başvurduğunuzda, aşağıdaki bilgileri hazır bulundurun: <ul style="list-style-type: none"> • Servis Etiketi • Hızlı Servis Kodu Not: Servis Etiketi ve Hızlı Servis Kodunu yazıcınızın üzerindeki etiketlerde bulabilirsiniz.
<ul style="list-style-type: none"> • Yazılım ve Sürücüler—Yazıcınız için sertifikalı sürücüler ve Dell yazıcı yazılımı için sertifikalı yükleyiciler • Benioku dosyaları—Deneyimli kullanıcılar veya teknisyenler için son dakikada oluşan teknik değişiklikler veya gelişmiş teknik başvuru malzemesi 	Yükleme yazılımı CD'si Not: Dell bilgisayarınızı ve yazıcınızı aynı anda aldıysanız, yazıcınızın belgeleri ve sürücülerini zaten bilgisayarınızda yüklüdür.
<ul style="list-style-type: none"> • Yazıcınız için sarf malzemeleri ve aksesuarlar • Yedek kartuşlar 	Dell Yazıcı Sarf Malzemeleri Web sitesi— http://dell.com/supplies Çevrimiçi olarak, telefonla veya seçili satış mağazalarından yazıcı sarf malzemeleri satın alabilirsiniz.
<ul style="list-style-type: none"> • Yazıcınızı çalıştırmaya hazırlanmak için güvenlik bilgileri • Düzenleyici bilgiler • Garanti bilgileri 	<i>Ürün Bilgileri Kılavuzu</i>  Not: Ülke veya bölgenizde <i>Ürün Bilgi Kılavuzu</i> bulunmayabilir.

Not: Satın aldığınız yazıcının özelliklerine bağlı olarak, bu programlardan bazıları veya bu programlardaki işlevlerden bazıları yazıcınızla birlikte verilmeyebilir.

Yazıcının parçalarını öğrenme

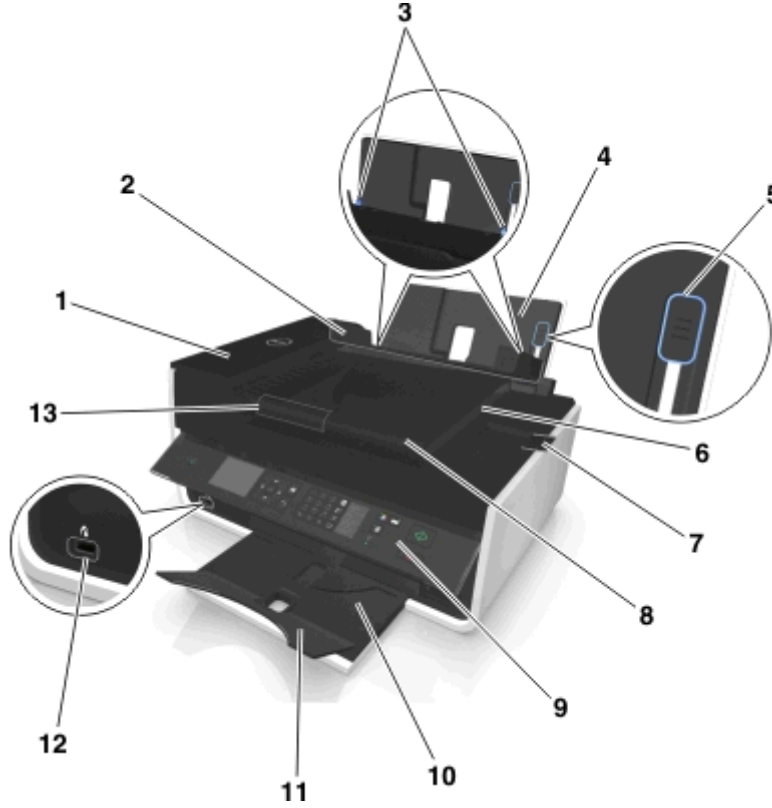

Öge	İşlem
1 Otomatik Belge Besleyicisi (ADF)	Çok sayfalı letter, legal ve A4 boyutunda belgeler tarayın, kopyalayın veya faks ile gönderin.
2 Kağıt besleme koruyucusu	Öğelerin kağıt yuvasına düşmesini engelleyin.
3 Kağıt kılavuzları	Kağıdın beslenirken düzgün durmasını sağlayın.
4 Kağıt desteği	Kağıt yükleyin.
5 Kağıt kılavuzu ayar kolu	Kağıt kılavuzlarını ayarlayın.
6 ADF çıkış tepsisi	ADF'den çıkan belgeleri tutun.
7 ADF çıkış tepsisi uzatması	Legal boyutta kağıdı ADF'den çıkar çıkmaz yakalayın.
8 ADF tepsisi	Özgün belgeleri ADF'ye yükleyin. Notlar: <ul style="list-style-type: none"> ADF'yi çok sayfalı belgeleri tarama, kopyalama ya da faks ile yollama için kullanılır. ADF'ye kartpostal, fotoğraf, küçük öğeler veya magazin kupürleri gibi ince kağıtları yüklemeyin. Bu öğeleri tarayıcı camına yerleştirin.
9 Yazıcı kontrol paneli	Yazıcıyı kullanın.
10 Kağıt çıkış tepsisi	Çıkan kağıdı tutun.
11 Tepsi uzatması	Kağıt çıktığında tutar.

	Öge	İşlem
12	PictBridge ve USB bağlantı noktası	Yazıcıya PictBridge etkinleştirilmiş dijital fotoğraf makinesi veya flash sürücü bağlayın.
13	ADF kağıt kılavuzu	Kağıdın ADF'ye beslenirken düzgün durmasını sağlayın. Not: ADF tepsisindeki kağıt kılavuzunu, özgün belgenin kenarlarına dayanacak şekilde ayarlayın.

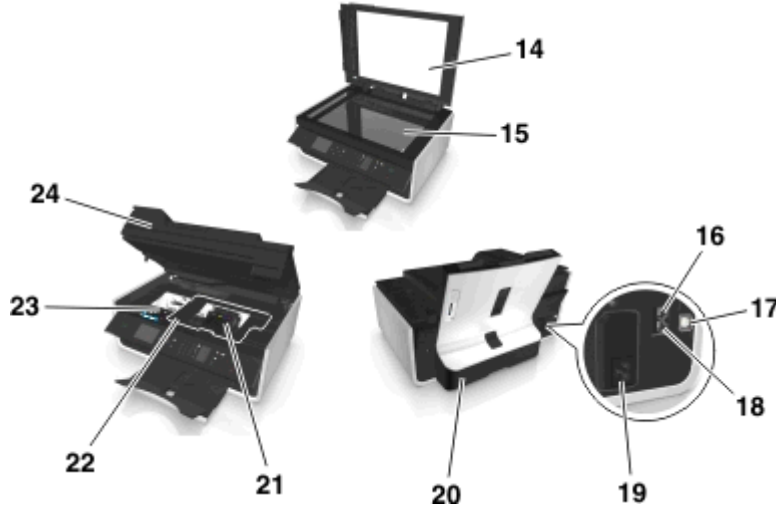

	Öge	Yapılacak İşlem
14	Tarayıcı kapağı	Tarayıcı camına erişin.
15	Tarayıcı camı	Fotoğraf ve belgeleri tarayın veya kopyalayın.
16	EXT bağlantı noktası	Yazıcıya ve telefon hattına ek cihazlar (telefon ya da telesekreter bağlayın). Yazıcı için ayrı bir faks hattınız yoksa ve bu bağlantı yöntemi ülkenizde ya da bölgenizde destekleniyorsa bu bağlantı noktasını kullanın. Not: Bağlantı noktasına erişmek için kapağı çıkarın.
17	USB bağlantı noktası	Yazıcıyı USB kablosuyla bilgisayara bağlayın. Uyarı—Hasar Tehlikesi: USB kablosunu veya kurulum kablosunu takıp çıkarma işlemleri dışında USB bağlantı noktasına dokunmayın.
18	LINE bağlantı noktası	Faks gönderip almak için, standart bir duvar prizi (RJ-11), DSL filtresi veya VoIP adaptörü veya telefon hattınıza erişmenizi sağlayan herhangi bir adaptör yoluyla yazıcıyı çalışan telefon hattına bağlayın.
19	Bağlantı noktalı güç kaynağı	Yazıcıyı güç kablosuna bağlayın.
20	Önlü arkalı ünite	<ul style="list-style-type: none"> Kağıdın her iki yüzüne de yazdırın. Kağıt sıkışmalarını giderin.
21	Baskı kafası erişim alanı	Yazıcı kafasını takın. Not: Yazıcıda baskı kafası takılı değilken, taşıyıcı, baskı kafası erişim alanına hareket eder.

	Öge	Yapılacak İşlem
22	Sıkışma giderme kapağı	Kağıt sıkışıklıklarına erişin ve temizleyin.
23	Mürekkep kartuşu erişim alanı	Mürekkep kartuşlarını takın, değiştirin veya çıkarın.
24	Tarayıcı ünitesi	<ul style="list-style-type: none">• Mürekkep kartuşlarına ve yazıcı kafasına erişin.• Kağıt sıkışmalarını giderin.

Sarf malzemeleri sipariř etme ve deęiřtirme

Mürekkep kartuřu sipariř etme

Sayfa verim deęerlerini www.dell.com/supplies adresinde bulabilirsiniz. En iyi sonuları elde etmek için, yalnızca Dell mürekkep kartuřlarını kullanın.

Öge	Lisanslı kartuř ¹	Normal kartuř
Siyah kartuř	Series 31	Yok
Sarı kartuř	Series 31	Yok
Camgöbeęi kartuř	Series 31	Yok
Macenta renkli kartuř	Series 31	Yok
Yüksek verimli siyah kartuř ²	Series 33	Series 33R
Yüksek verimli sarı renkli kartuř ²	Series 32, Series 33	Series 33R
Yüksek verimli camgöbeęi renkli kartuř ²	Series 32, Series 33	Series 33R
Yüksek verimli macenta renkli kartuř ²	Series 32, Series 33	Series 33R

¹ Yalnızca tek kullanım için lisanslanmıřtır. Kullandıktan sonra yeniden üretim, yeniden dolum ve geri dönüşüm için Dell'e geri gönderin. Dell ürünlerini geri dönüşüme sokma konusunda daha fazla bilgi için, www.dell.com/recycling sayfasını ziyaret edin.

² Sadece www.dell.com/supplies adresindeki Dell Web sitesinde bulunur.

Notlar:

- Daha fazla mürekkebe sahip olmak için, yüksek verimli mürekkep kartuřları sipariř edin.
- Ülkenize veya bölgenize baęlı olarak mürekkep kartuřlarını tek tek veya paketler halinde alabilirsiniz.
- İhtiyacınıza göre standart mürekkep kartuřlarını ve yüksek verimli kartuřları karıřık olarak alabilirsiniz.
- Belgeleri yazdırmak için kullanılan kartuřlar fotoğraf yazdırma amacıyla da kullanılabilir.
- Yeni mürekkep kartuřlarının depolanması sırasında, açılmamıř olduklarından ve düz yanlarının yere geldięinden emin olun.
- Mürekkep kartuřlarının ambalajlarını *yalnızca* yazıcıya takacaęınız zaman çıkarın.

Mürekkep kartuřlarını deęiřtirme

Bařlamadan önce elinizde yeni mürekkep kartuřu ya da kartuřları olduęundan emin olun. Eski kartuřları ıkardıktan sonra yeni kartuřları derhal takmanız gerekir; aksi taktirde, yazıcı kafası püskürtme uçlarında kalan mürekkep kuruyabilir.

Mürekkep kartuřlarını ıkarma

- 1 Yazıcınızı açın.
- 2 Yazıcıyı açın.



Not: Yazıcı kafası kartuř takma konumuna geer.

- 3 Ama koluna basın ve kullanılmıř mürekkep kartuřunu veya kartuřlarını ıkarın.



Mürekkep kartuřlarını takma

- 1 Mürekkep kartuřunu paketinden ıkardıktan sonra, koruyucu kapaęı da ıkarın.

Mürekkep kartuşunuzun çevirmeli kapağı varsa, kapağı çıkarın.

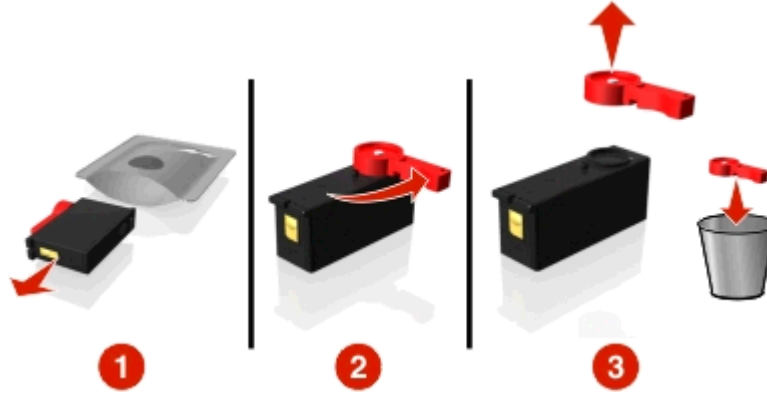

2 Mürekkep kartuşlarını takın. Kartuş yerine *oturuncaya* kadar parmağınızı mürekkep kartuşu üzerinden geçirin.

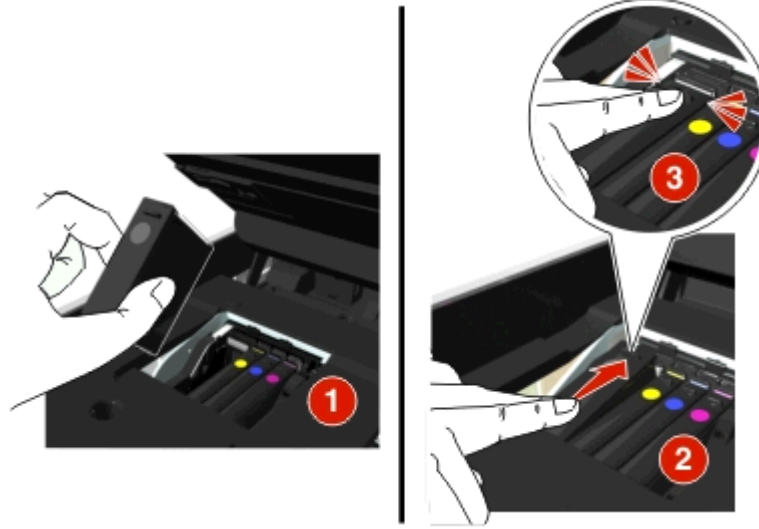

Notlar:

- Önce renkli kartuşları sonra siyah kartuşu takın.
- Mürekkebin havaya maruz kalmasını önlemek için koruyucu kapağı çıkardıktan sonra yeni mürekkep kartuşlarını hemen takın.

3 Yazıcıyı kapatın.

Dell ürünlerini geri dönüşüme sokma

Dell ürünlerini geri dönüşüme sokmak üzere Dell'e göndermek için:

- 1  veya **Başlat'**ı tıklatın.
- 2 **Tüm Programlar** veya **Programlar'**ı tıklatın ve ardından listeden yazıcı program klasörünü seçin.
- 3 **Yazıcı Ana Sayfası'**nı seçin.
- 4 Yazıcı açılır listesinden yazıcınızı seçin.

5 Bakım sekmesinde **Sarf malzemeleri sipariř et'i** tıklatın.

6  düęmesini tıklatın.

7 Bilgisayar ekranındaki yönergeleri izleyin.

Yazıcı kontrol paneli düğme ve menülerini kullanma

Dil kaplamasını değiştirme

Yazıcı kontrol panelinin düğmelerini etiketlemek için bir dil kaplaması kullanılır. Dil kaplamaları, hangi dili kullanmak istediğinize bağlı olarak istediğiniz zaman değiştirilebilir. Bazı diller yalnızca belirli yazıcı modellerinde bulunur.

Not: Yazıcınız, ülkenize veya bölgenize bağlı olarak İngilizce dil kaplaması takılmış olarak gelir.

- 1 Dil kaplamasını yazıcınızla birlikte gelen belge dosyasından çıkarın.
- 2 Gerekirse kağıt çıkış tepsisini yazıcıya takın.
- 3 Açmak için yazıcı kontrol panelinin altındaki mandala bazın ve sonra paneli nakliye konumuna geri itin.



- 4 Yazıcıyı açın.
- 5 Dil kaplaması tutucusunu yazıcı kontrol panelinden çıkarın.



6 Tercih edilen dil kaplamasını dil kaplaması tutucusuna yerleştirin ve tutucuyu yazıcı kontrol paneline takın.

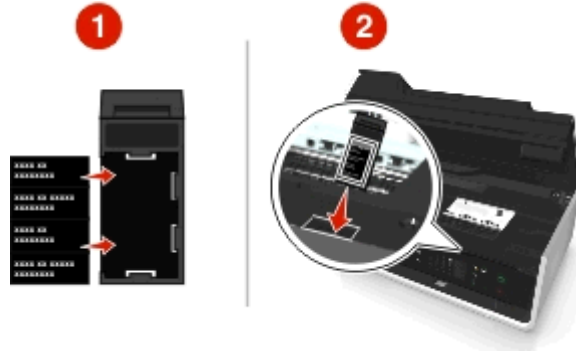







7 Yazıcı kontrol panelini, yerine oturuncaya kadar kaldırın.

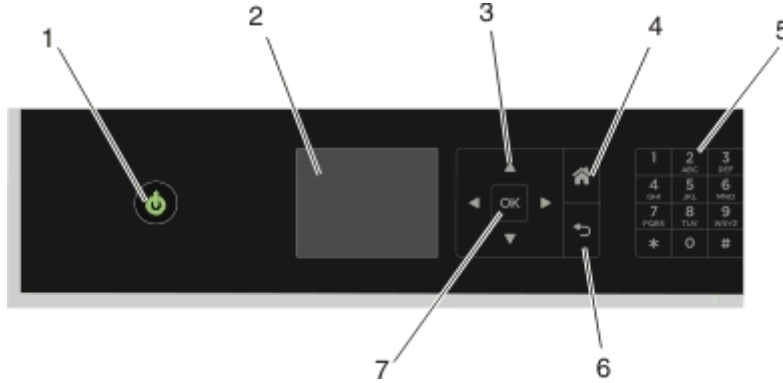









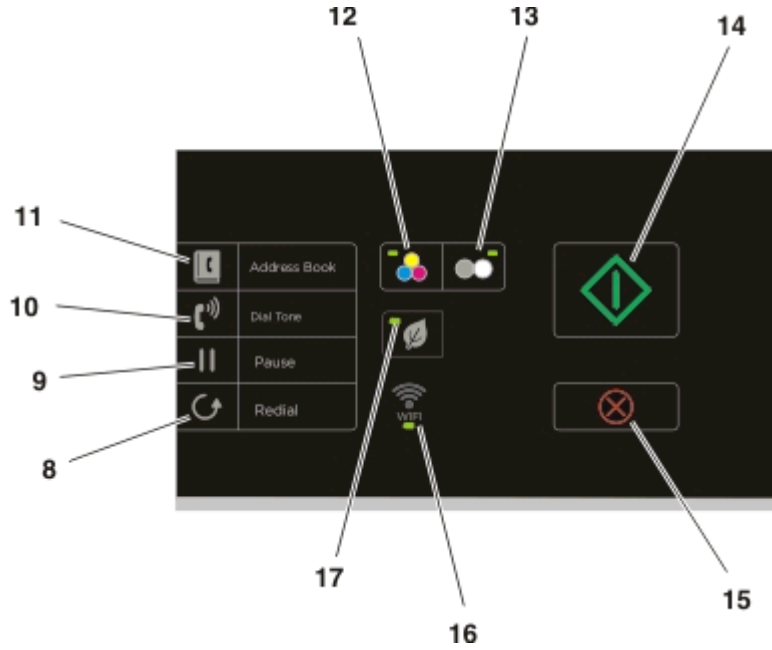

8 Yazıcıyı kapatın ve sonra kağıt çıkış tepsisini tam olarak çıkarın.

Yazıcının kontrol panelini kullanma



	Öğe	İşlem
1	Güç 	<ul style="list-style-type: none"> • Yazıcıyı açın ve kapatın. • Uyku moduna geçin. <p>Not: Yazıcı açıkken, Uyku moduna geçirmek için  düğmesine basın. Yazıcıyı kapatmak için  düğmesini üç saniye basılı tutun.</p>
2	Görüntüle Not: Ekran, Uyku modunda kapalıdır.	Şunları görüntüleyin: <ul style="list-style-type: none"> • Yazıcı durumu • Mesajlar • Menüler
3	Ok düğmeleri	Ekranı görüntülenen menü öğeleri arasında dolaşın.
4	Ana Ekran 	Ana ekrana dönün.
5	Klavye	Kopyalama modu veya Fotoğraf modunda: Yapmak istediğiniz kopya veya baskı sayısını girin. Faks modunda: <ul style="list-style-type: none"> • Faks numaralarını girin. • Otomatik yanıtlama sistemi içinde çalışın. • Hızlı Arama listesi oluştururken, harfleri seçin. • Ekranı görüntülenen saat ve tarih bilgilerini girmek veya düzenlemek için sayıları girin.
6	Geri 	<ul style="list-style-type: none"> • Önceki ekrana dönün. • Bir menü düzeyinden bir üst menü düzeyine çıkın.
7	Seçin 	<ul style="list-style-type: none"> • Menü seçenekleri arasından seçim yapın. • Ayarları kaydedin.



	Öge	İşlem
8	Yeniden Ara 	Çevrilen son numarayı görüntüleyin. Çevrilen son beş numarayı görmek için sol veya sağ ok düğmesine basın.
9	Duraklat 	Dış hatta beklemek veya otomatik yanıtlama sisteminden geçmek için, faks numarasına üç saniyelik bekleme süresi ekleyin. Bekleme süresini, sadece numarayı girmeye başladıktan sonra ekleyin.
10	Çevir Sesi 	Faksı göndermeden önce tuş takımını kullanarak telefon numarasını elle çevirin.
11	Adres Defteri 	Kayıtlı numaralar listesinden faks numaralarına erişin.
12	Renk 	Renkli moda geçin.
13	Siyah 	Siyah beyaz moda geçin.
14	Başlat 	Seçilen moda bağlı olarak, bir iş başlatın.
15	İptal 	<ul style="list-style-type: none"> Devam etmekte olan yazdırma, kopyalama, tarama veya faks işini iptal edin. Geçerli ayarları veya hata mesajlarını silin ve önceki ayarlara dönün.
16	Wi-Fi göstergesi 	Yazıcınızın kablosuz durumunu kontrol edin.

	Öğe	İşlem
17	Eko Modu 	<ul style="list-style-type: none"> • Yazıcı on dakika boşta kaldıktan sonra Uyku moduna geçirin. • Ekran parlaklığını azaltın.

Uyku zaman aşımı süresini değiştirme

Uyku zaman aşımı süresi, yazıcının boşta kaldığında Uyku moduna geçmek için bekleyeceği süredir. Uyku özelliği yazıcının güç tüketimini azaltarak enerji tüketimini optimize eder. En üst düzeyde enerji tasarrufu yapmak için en kısa Uyku zaman aşımı ayarını seçin.

1 Yazıcı kontrol panelinden şuraya gidin:

 > **Kurulum** >  > **Aygıt Kurulumu** >  > **Uyku** > 

2 Uyku zaman aşımı değerini girmek için tuş takımını seçmek veya kullanmak için yukarı ve aşağı ok düğmelerine basın ve sonra  düğmesine basın.

Kağıt ve enerji tasarrufu

Kağıt kullanımını ve kağıt israfını büyük ölçüde azaltmak için, önlü arkalı yazdırmayı etkinleştirin:

1 Yazıcı kontrol panelinden şuraya gidin:

 > **Kurulum** >  > **Yazdırma Modu Kurulumu** >  > **2 Taraflı Kopya, Bağımsız** > 

2 **Açık** ögesine gitmek için yukarı veya aşağı ok düğmesine basın ve sonra  ögesine basın.

Enerji tüketimini optimize etmek için Uyku zaman aşımı ve Ekran Parlaklığı'nı azaltın:

1 Yazıcı kontrol panelinden şuraya gidin:

 > **Kurulum** >  > **Aygıt Kurulumu** >  > **Uyku** > 

2 Uyky zaman aşımı değerini girmek için tuş takımını seçmek veya kullanmak için yukarı ve aşağı ok düğmelerine basın ve sonra  düğmesine basın.

3 Yazıcı kontrol panelinden şuraya gidin:

 > **Kurulum** >  > **Aygıt Kurulumu** >  > **Ekran Parlaklığı** > 

4 **Karart** ögesine gitmek için yukarı veya aşağı ok düğmelerine basın ve sonra  düğmesine basın.

Not: 2 Taraflı Kopya, Bağımsız'i seçerseniz, yazıcı modelinize bağlı olarak Windows ve Macintosh'ta yapılan yazdırma ve kopyalama ve faks işlerinde, yazıcı kağıdın her iki yüzüne (önlü arkalı) yazdırır.

Varsayılan fabrika ayarlarını geri yükleme

Varsayılan fabrika ayarlarına sıfırlama daha önce seçtiğiniz tüm yazıcı ayarlarını siler.

1 Yazıcı kontrol panelinden şuraya gidin:

 > **Kurulum** >  > **Fabrika Varsayılanlarını Geri Yükle** > 

2 **Tüm Yazıcı Ayarlarını Geri Yükle** seçeneğinin üzerine gelene kadar yukarı veya aşağı ok düğmesine basın ve ardından  düğmesine basın.

3 Evet'e gitmek için sol veya sağ ok düğmesine basın ve sonra **OK** düğmesine basın.

Fabrika varsayılan ayarlarına sıfırladıktan sonra yazıcı otomatik olarak yeniden başlatılır.

4 Sizden yazıcınızın ilk ayarlarını yapmanız istendiğinde, seçimlerinizi yazıcı kontrol paneli düğmelerini kullanarak yapın.

Ekranda **İlk Kurulum Tamamlandı** mesajı görüntülenir.

Yazıcı yazılımını kullanma

Minimum sistem gereksinimleri

Yazıcı yazılımı en fazla 500 MB boş disk alanı gerektirir.

Desteklenen işletim sistemleri

- Microsoft Windows 7 (SP1)
- Microsoft Windows Server 2008 (R2 SP1)
- Microsoft Windows Server 2008 (SP1)
- Microsoft Windows Server 2003 (SP2)
- Microsoft Windows Vista (SP1)
- Microsoft Windows XP (SP3)
- Macintosh Intel OS X sürüm 10.7.0 veya daha üstü
- Macintosh Intel OS X sürüm 10.6.0 veya daha üstü
- Macintosh Intel OS X sürüm 10.5.0 veya daha üstü
- Macintosh Intel OS X sürüm 10.4.4 veya daha üstü
- Macintosh PowerPC OS X sürüm 10.5.0 veya daha üstü
- Macintosh PowerPC OS X sürüm 10.4.0 veya daha üstü
- Ubuntu Linux 11.10, 11.04, 10.10 ve 10.04*
- Red Hat Enterprise Linux WS 6, WS 5 ve WS 4*
- Red Flag Linux Desktop 6.0*
- SUSE Linux Enterprise Server 11 ve 10*
- SUSE Linux Enterprise Desktop 11 ve 10*
- Linux openSUSE 11.4, 11.3 ve 11.2*
- Linpus Linux Desktop 9.6*
- Fedora 14*
- Debian GNU/Linux 6.0 ve 5.0*
- Mint 10 ve 9*
- PCLinux OS 2010.12 ve 2010.10*

* Bu işletim sistemi için yazıcı sürücüsü <http://support.dell.com> adresinden bulunabilir.

Windows yazıcı yazılımını kullanma

Yazıcı kurulumu sırasında yüklenen yazılım

Yazıcı kurulum CD'sini kullanarak yazıcıyı kurduğunuzda, gerekli tüm yazılımlar yüklenir. Bazı ek programlar da yüklemiş olabilirsiniz. Aşağıdaki tabloda çeşitli yazılım programları ile bu programların size ne şekilde yardımcı olabileceği ile ilgili genel bilgiler yer almaktadır.

İlk kurulum sırasında bu ek programları yüklemeyerseniz, kurulum yazılımı CD'sini yeniden takın, kurulum yazılımını çalıştırın ve sonra **Gelişmiş Seçenekler > Ek Yazılım Yükle** öğelerini tıklayın.

Yazıcı yazılımı

Öge	İşlem
Dell Yazıcı Ana Sayfası (Yazıcı Ana Sayfası olarak anılır)	<ul style="list-style-type: none"> • Uygulamaları ve programları başlatın. • Fotoğraf veya belge tarayın veya e-posta ile gönderin. • Taranmış belgeleri düzenleyin. • Belgeleri PDF biçimine tarayın. • Yazıcı ayarlarını düzenleyin. • Sarf malzemesi sipariş edin. • Mürekkep kartuşlarının bakımını yapma. • Yazıcıyı kaydedin. • Teknik destek hattına başvurun. • <i>Kullanıcı Kılavuzu'na</i> erişin.
Dell Mürekkep Yönetim Sistemi	Mürekkep sipariş edin.
Dell Telefon Defteri (Telefon Defteri olarak anılır)	Faks kişilerinizi yönetin.
Abbyy Sprint OCR	Belgeyi tarayın ve bir sözcük işlem programında düzenleyebileceğiniz bir metin üretin.
Dell Wireless Setup Utility (Wireless Setup Utility olarak anılır)	<ul style="list-style-type: none"> • Kablosuz yazıcıyı kablosuz ağ üzerinde kurun. • Yazıcının kablosuz ayarlarını değiştirin. <p>Not: Yazıcıda kablosuz özelliği varsa, bu program yazıcı yazılımıyla birlikte otomatik olarak kurulur.</p>
Dell Office Araçları	Microsoft Office 2007'deki sık kullanılan ayarlarınıza erişin.
Yazıcı Kurulumu Yardımcı Programı	Yazıcınızın faks ve e-posta ayarlarını yapılandırın.
Durum Mesajı	Karşılaşılan yazdırma sorunları hakkında daha fazla bilgi edinin.
Durum İzleme Merkezi	<ul style="list-style-type: none"> • Yazıcınızın sarf malzemeleri durumunu kontrol edin. • Çevrimiçi sarf malzemesi sipariş etme.
Ürün Güncellemesi	Yeni güncellemeler olduğunda yazıcı yazılımınızın güncelleme bildirimlerini otomatik olarak alın.

Öge	İşlem
Yazdırma Tercihleri	<p>Bir belge açıkken, Dosya > Yazdır > Özellikler öğelerini tıklattığınızda, Yazdırma Tercihleri iletişim kutusu görüntülenir. İletişim kutusu size aşağıdakiler gibi yazdırma işi seçenekleri arasından seçim yapma olanağı verir:</p> <ul style="list-style-type: none"> • Yazdırılacak kopya sayısını seçin. • Çift taraflı kopya yazdırın. • Kağıt türünü seçin. • Bir filigran ekleyin. • Görüntüleri geliştirin. • Ayarları kaydedin. <p>Not: Yazdırma Tercihleri, yazıcı yazılımı ile birlikte otomatik olarak yüklenir.</p>

Not: Satın aldığınız yazıcının özelliklerine bağlı olarak, bu programlardan bazıları veya bu programlardaki işlevlerden bazıları yazıcınızla birlikte verilmeyebilir.

Macintosh yazıcı yazılımını kullanma

Yazdırma iletişim kutusunu başlatma

Yazdırma iletişim kutusunu yazdırma ayarlarını ayarlamak ve yazdırma işlerini zamanlamak için kullanın. Belge ya da fotoğraf açıkken, **Dosya > Yazdır** öğelerini seçin.

Uygulamayı başlatma

- 1 Finder'dan şuraya gidin:
Applications (Uygulamalar) > yazıcı klasörünüzü seçin
- 2 Kullanmak istediğiniz uygulamayı çift tıklatın.

Öge	Yapılacak İşlem
Yazıcı Ayarları	<ul style="list-style-type: none"> • Faks işleri ayarlarını özelleştirin. • Kişiler listesi oluşturun ve düzenleyin. • E-posta bağlantı ayarlarını yapılandırın. • Dili, ülkeyi, tarihi ve saati yapılandırın.
Kısayollar	Yazıcınızla yaptığınız rutin işleri hızlandırın.
Kablosuz Kurulum Yardımcısı	Yazıcıyı kablosuz ağ üzerinde kurun. Not: Yazıcıda kablosuz özelliği varsa, bu uygulama yazıcı yazılımıyla birlikte otomatik olarak kurulur.
Kaldırıcı	Yazıcı yazılımını bilgisayarınızdan kaldırın.

Notlar:

- Satın aldığınız yazıcının özelliklerine veya yazıcıyı yüklerken seçtiğiniz yükleme türüne (standart veya özel) göre yazıcınızda bu uygulamalar olmayabilir.
- Yazıcınızın özelliklerinin tümünden yararlanabilmek için, yükleme sırasında özel yükleme seçeneğini seçin ve sonra listelenen tüm paketleri seçin.

İsteğe bağlı yazılımlar bulma ve yükleme

Windows kullanıcıları için

- 1  veya **Başlat'**ı tıklatın.
- 2 **Tüm Programlar** veya **Programlar'**ı tıklatın ve ardından listeden yazıcı program klasörünü seçin.
- 3 Aşağıdaki konuma gidin:
Yazıcı Ana Sayfası > yazıcınızı seçin > **Destek** > **Çevrimiçi destek**
- 4 Web sitesinden, yazıcınızı seçin ve sonra sürücüyü indirin.
- 5 Ek ya da isteğe bağlı yazılımı yükleyin.

Macintosh kullanıcıları için

- 1 Finder'dan şuraya gidin:
Uygulamalar > yazıcı klasörünüzü seçin > **Web Bağlantıları** > **Yazılım Güncellemeleri**
- 2 Web sitesinden, yazıcınızı seçin ve sonra sürücüyü indirin.
- 3 Ek ya da isteğe bağlı yazılımı yükleyin.

PCL ve PS sürücüleri indirme (yalnızca Windows)

Evrensel Yazdırma Sürücüleri (PCL 5 emülasyonu, PCL XL emülasyonu ve PS emülasyonu) Web sitemizden indirilebilir. Uyumlu sürücüleri görüntülemek için yazıcı modelinizi aramanız gerekir.

Yazıcı yazılımını tekrar yükleme

Yazıcı kurulum CD'sini kullanarak yazıcıyı kurduğunuzda, gerekli tüm yazılımlar yüklenir. Yükleme sırasında sorunla karşılaşırsanız veya yazıcınız yazıcılar klasöründe görünmüyor ya da yazdırma işi gönderdiğinizde yazıcı seçenekleri arasında bulunmuyorsa, yazıcı yazılımı yüklemesini kaldırıp yeniden yüklemeyi deneyin.

Yazıcı yazılımını kaldırma

Windows kullanıcıları için

- 1  veya **Başlat'**ı tıklatın.
- 2 **Tüm Programlar** veya **Programlar'**ı tıklatın ve ardından listeden yazıcı program klasörünü seçin.
- 3 Kaldırıcıyı tıklatın.
- 4 Bilgisayar ekranındaki yönergeleri izleyin.
- 5 Kaldırma işlemi tamamlandıktan sonra, bilgisayarınızı yeniden başlatın.

Macintosh kullanıcıları için

- 1 Açık tüm uygulamaları kapatın.
- 2 Finder'dan şuraya gidin:
Uygulamalar > yazıcı klasörünüzü seçin
- 3 **Kaldırıcı**'yı çift tıklayın.
- 4 Bilgisayar ekranındaki yönergeleri izleyin.

Yazıcı yazılımını yükleme

Not: Yazıcı yazılımını bu bilgisayara daha önce yüklediniz ama yazılımı yeniden yüklemeniz gerekiyorsa, önce mevcut yazılımı kaldırın.

Windows kullanıcıları için

- 1 Açık tüm yazılım programlarını kapatın.
- 2 Yükleme yazılımı CD'sini yerleştirin.
Bir dakika içinde yükleme iletişim kutusu ekranı görüntülenmezse, CD'yi el ile başlatın:
 - a  düğmesini tıklayın veya **Başlat** düğmesini tıklayın ve sonra **Çalıştır** öğesini tıklayın.
 - b Arama Başlat ya da Çalıştır iletişim kutusunda, **D:\setup.exe** yazın (**D**, CD veya DVD sürücünüzün harfidir).
 - c **Enter** tuşuna basın veya **Tamam** düğmesini tıklayın.
- 3 **Yükle** seçeneğini tıklayın ve sonra bilgisayar ekranındaki yönergelere uyun.

Macintosh kullanıcıları için

Not: Yazıcınızın özelliklerinin tümünden yararlanabilmek için, özel yükleme seçeneğini seçin ve sonra listelenen tüm paketleri seçin.

- 1 Açık tüm uygulamaları kapatın.
- 2 Yükleme yazılımı CD'sini yerleştirin.
Yükleme iletişim kutusu bir dakika içinde görüntülenmezse, masaüstündeki CD simgesini tıklayın.
- 3 Yazılım yükleyici paketini çift tıklayın ve sonra bilgisayar ekranındaki yönergeleri izleyin.

Internet'i kullanma

Güncellenen yazıcı yazılımını <http://support.dell.com> adresinde bulabilirsiniz.

Kağıt ve özgün belge yerleştirme

Kağıt yükleme

1 Kağıtları ileri geri esnetip gevşetin.

Kağıtları katlamayın veya buruşturmayın. Yığının kenarlarını düz bir yüzeyde düzleştirin.

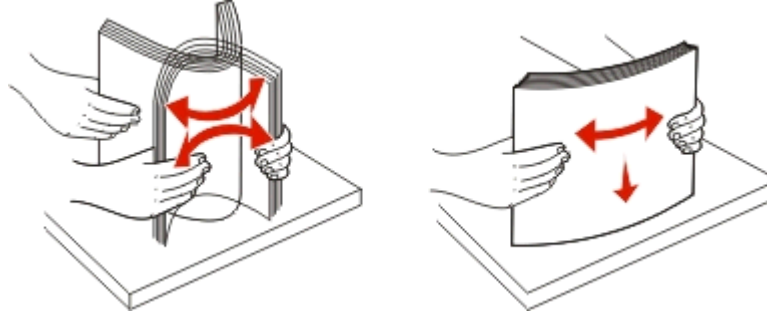

2 Kağıt besleme koruyucusunu açın.

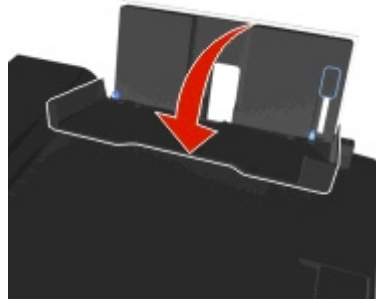

3 Kağıdı kağıt desteğinin ortasına yerleştirin.

Not: Daha küçük boyutta kağıt yüklerken kağıt desteğindeki göstergeleri kullanın.

4 Kağıt kılavuzlarını kağıdın kenarlarına dayanacak şekilde ayarlayın.

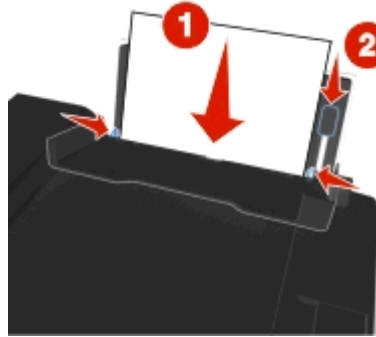

Not: Kağıdı yazıcının içine zorla itmeyin. Kağıt, kağıt desteğinin üzerinde düz durmalı ve kenarlar her iki kağıt kılavuzuyla da aynı hizada olmalıdır.

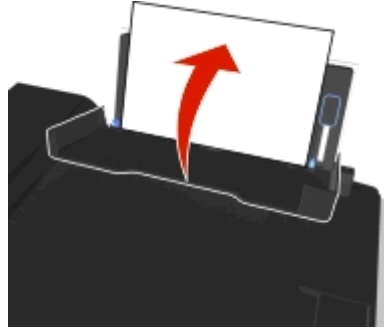

5 Kağıt besleme koruyucusunu kapatın.

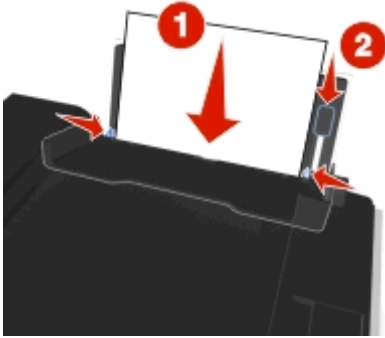

6 Yazıcı kontrol panelinden kağıt ayarlarınızı seçin veya onaylayın.

Kağıt ve özel ortam kılavuzları

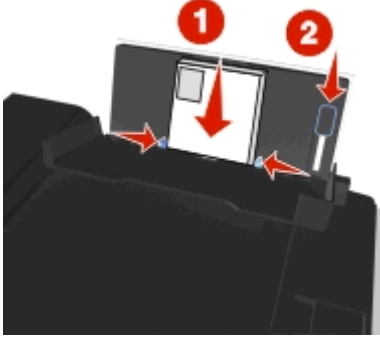
Maksimum yükleme	Şunlara dikkat edin
<p>100 adet düz kağıt</p> 	<ul style="list-style-type: none">• Kağıt kılavuzları kağıdın kenarlarına dayanmalıdır.• Antetli kağıdı basılabilir yüzü yukarı bakacak ve yazıcıya önce antetli kısmı girecek şekilde yerleştirdiniz.
<p>25 adet ağır, mat kağıt</p>	<ul style="list-style-type: none">• Kağıdın bastırılabilir tarafı yukarı dönük.• Kağıt kılavuzları kağıdın kenarlarına dayanmalıdır. <p>Not: Taslak modu kullanılabilir ama ağır mat, etiket, fotoğraf kağıdı ve parlak kağıt gibi pahalı kağıtlarla kullanılması önerilmez.</p>

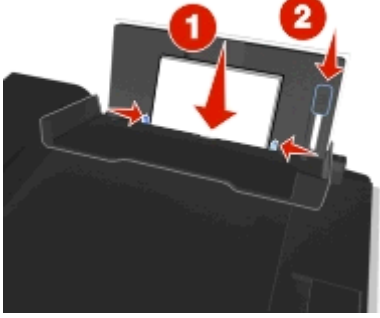
Maksimum yükleme	Şunlara dikkat edin
<p>10 zarf</p> 	<ul style="list-style-type: none"> • Zarfın bastırılabilir tarafı yukarı dönük ve kapak solda. • Kağıt kılavuzları zarfların kenarlarına dayanmalıdır.  <ul style="list-style-type: none"> • Zarfı kağıt desteğinin ortasına yerleştirin. • Doğru zarf boyutunu seçin. Zarfınızın tam boyutu listede yoksa bir sonraki en büyük boyutu seçin. • Zarfları yatay olarak yazdırın. <p>Uyarı—Hasar Tehlikesi: Metal kopçaları, yayları veya metal katlama şeritleri olan zarfları kullanmayın.</p> <p>Notlar:</p> <ul style="list-style-type: none"> – Üzerinde delik, tırtık veya kabartma olan zarfları yüklemeyin. – Yapışkan kenarları açık zarflar kullanmayın.
<p>25 sayfa etiket</p>	<ul style="list-style-type: none"> • Etiketın bastırılabilir tarafı yukarı dönük. • Kağıt kılavuzları kağıdın kenarlarına dayanmalıdır. <p>Not: Taslak modu kullanılabilir ama ağır mat, etiket, fotoğraf kağıdı ve parlak kağıt gibi pahalı kağıtlarla kullanılması önerilmez.</p>
<p>25 tebrik kartı, dizin kartı, kartpostal veya fotoğraf kartı</p> 	<ul style="list-style-type: none"> • Kartın bastırılabilir tarafı yukarı dönük. • Fotoğraf kartını, tepsinin ortasına yerleştirin. • Kağıt kılavuzları kartların kenarlarına dayanmalıdır. <p>Notlar:</p> <ul style="list-style-type: none"> – En iyi sonuçları elde etmek için fotoğrafları üst üste koymadan, sergilemeden ya da depolamadan önce en azından 24 saat kurumalarını bekleyin. – Taslak modu kullanılabilir ama ağır mat, etiket, fotoğraf kağıdı ve parlak kağıt gibi pahalı kağıtlarla kullanılması önerilmez.

Maksimum yükleme	Şunlara dikkat edin
25 adet fotoğraf/parlak kağıt	<ul style="list-style-type: none"> • Kağıdın bastırılabilir veya parlak tarafı yukarı dönük olarak yüklenir. Hangi yüze yazdırılacağı konusunda emin değilseniz, kağıt ile birlikte gelen yönergelere bakın. • Kağıt kılavuzları kağıdın kenarlarına dayanmalıdır. • Baskılarınızın kalitesini etkileyebilecek leke veya izlerin oluşmasını önlemek için yazdırılmamış kağıdın parlak yüzüne <i>dokunmamaya ya da çizmemeye</i> dikkat edin. <p>Notlar:</p> <ul style="list-style-type: none"> – En iyi sonuçları elde etmek için fotoğrafları üst üste koymadan, sergilemeden ya da depolamadan önce en azından 24 saat kurumalarını bekleyin. – Taslak modu kullanılabilir ama ağır mat, etiket, fotoğraf kağıdı ve parlak kağıt gibi pahalı kağıtlarla kullanılması önerilmez.
10 mulaj kağıdı	<ul style="list-style-type: none"> • Mulaj kağıdı paketinin üzerindeki yükleme yönergelerine uyuyorsunuz. • Transferin bastırılabilir tarafı yukarı dönük. • Kağıt kılavuzları mulaj kağıdının kenarlarına dayalı. <p>Not: En iyi sonucu almak için mulaj kağıdını her seferinde bir tane yerleştirin.</p>
50 asetat	<ul style="list-style-type: none"> • Asetatların mat yüzü yukarı dönük. • Kağıt kılavuzları asetatların kenarlarına dayanmalıdır. • Asetatları yüklemeye başlamadan önce tüm destek sayfalarını çıkarın. • A4 veya letter boyutlu asetatlar yükleyin. • Asetatlarda sökülebilir şeritler varsa, bu şeritler yukarı dönük. <p>Not: Asetatların kuruması için daha uzun süre gereklidir. Mürekkebin bulaşmasını önlemek için, asetatı çıkar çıkmaz alın ve üst üste koymadan ve saklamadan önce kurumalarını bekleyin.</p>

Kağıt ayarlarını kaydetme

Yazdırma ve kopyalama işlerinizin ayarlarını yazıcıya yüklediğiniz kağıt boyu ve türü ile eşleşecek şekilde düzeltebilirsiniz.

1 Yazıcı kontrol panelinde,  düğmesine basın.

2 Ayarları gerektiği şekilde değiştirin:

- Kağıt boyutunu ayarlamak istiyorsanız şuraya gidin:

Kur >  > **Kağıt Ayarları** >  > **Kağıt Boyutu** >  > varsayılan kağıt boyutunu seç > 

- Kağıt türünü ayarlamak istiyorsanız şuraya gidin:

Kur >  > **Kağıt Ayarları** >  > **Kağıt Türü** >  > varsayılan kağıt türünü seç > 

Özgün belgeleri tarayıcı camına yerleştirme

1 Tarayıcı kapağını açın ve belgeyi baskı yüzü aşağı bakacak şekilde tarayıcı camına yerleştirin.

2 Tarayıcı kapağını kapatın.

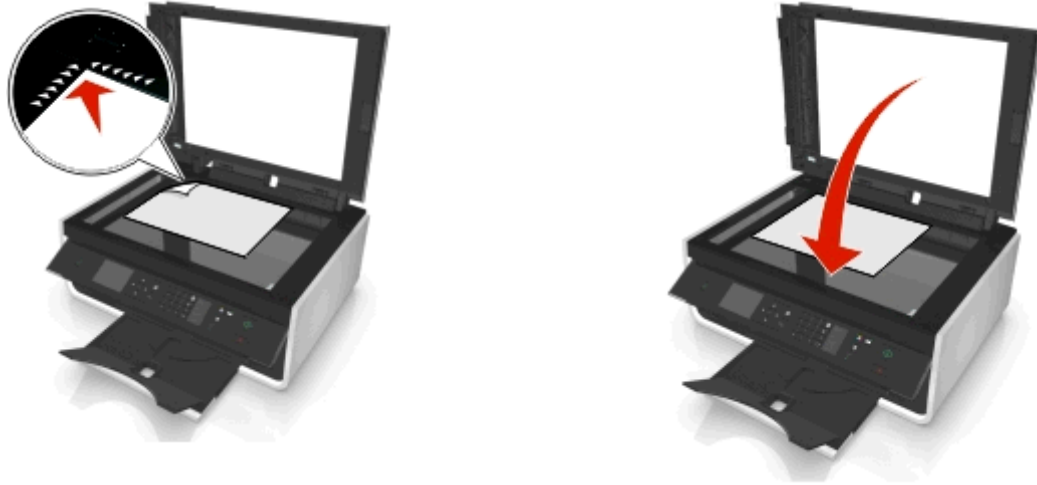

ADF'ye özgün belge yükleme

Tarama, kopyalama ve faks için özgün belgenin en fazla 35 yaprağını ADF'ye yükleyebilirsiniz. ADF'ye A4, letter ya da legal boyutunda kağıt yükleyebilirsiniz.

- 1 ADF tepesindeki kağıt kılavuzunu, özgün belgenin kenarlarına dayanacak şekilde ayarlayın.
- 2 Özgün belgeyi, bir ses veya ADF'den bir ses duyuncaya dek ön yüzü yukarı dönük ve üst kenarı önce beslenecek şekilde ADF'ye yükleyin.



Yazdırma

Yazdırma ipuçları

- Yazdırma işinize uygun kağıdı kullanın.
- Daha iyi baskılar almak için daha yüksek bir baskı kalitesi ayarı seçin.
- Mürekkep kartuşlarında yeterli miktarda mürekkep olduğundan emin olun.
- Fotoğraf yazdırırken ya da özel ortamlarla çalışırken, her yaprağı yazdırılır yazdırılmaz alın.
- Etkin şekilde yazdırma işlemi yaparken önlü arkalı mandala veya mandallara *dokunmayın*.

Temel belgeleri yazdırma

Belge yazdırma

Windows kullanıcıları için

- 1 Belge açıkken, **Dosya > Yazdır**'ı tıklatın.
- 2 **Özellikler, Tercihler, Seçenekler** veya **Ayarlar** öğesini tıklatın.
- 3 Baskı kalitesi, yazdırılacak kopya sayısı, kullanılacak kağıt türü ve sayfaların nasıl yazdırılacağını seçin.
- 4 Yazıcı yazılımı iletişim kutularını kapatmak için **Tamam** düğmesini tıklatın.
- 5 **Tamam** veya **Yazdır** düğmesini tıklatın.

Macintosh kullanıcıları için

- 1 Bir belge açıkken, **Dosya > Sayfa Ayarları**'nı seçin.
- 2 Sayfa Ayarları iletişim kutusundan, yazıcıyı, kağıt boyutunu ve yönlendirmeyi ayarlayın.
- 3 **Tamam** düğmesini tıklatın.
- 4 Menü çubuğundan, **Dosya > Yazdır**'ı seçin.
- 5 Yazıcı açılan menüsünden, yazıcınızı seçin.
- 6 Yazdırma seçenekleri menüsünde baskı kalitesi, yazdırılacak kopya sayısı, kullanılacak kağıt türü ve sayfaların nasıl yazdırılacağını seçin.
- 7 **Yazdır** öğesini tıklatın.

Yazdırılan kopyaları harmanlama

Bir belgenin birden fazla kopyasını yazdırırken, her bir kopyayı bir set (harmanlanmış) olarak veya sayfa grupları (harmanlanmamış) olarak yazdırabilirsiniz.

Harmanlanmış**Harmanlanmamış****Notlar:**

- Harmanla seçeneği, yalnızca birden fazla sayıda kopya yazdırırken kullanılabilir.
- Fotoğraf yazdırırken mürekkep bulaşmasını önlemek için fotoğrafları yazıcıdan çıkar çıkmaz alın ve üst üste koymadan önce kurumalarını bekleyin.

Windows kullanıcıları için

- 1 Belge açıkken, **Dosya > Yazdır**'ı tıklatın.
- 2 **Özellikler, Tercihler, Seçenekler** veya **Ayarlar** öğesini tıklatın.
- 3 Aşağıdaki konuma gidin:
Düzen sekmesi > Kopyalar alanı
- 4 Yazdırmak istediğiniz kopya sayısını girin ve sonra **Harmanla**'yı seçin.
- 5 Yazıcı yazılımı iletişim kutularını kapatmak için **Tamam** düğmesini tıklatın.
- 6 **Tamam** veya **Yazdır** düğmesini tıklatın.

Macintosh kullanıcıları için

- 1 Bir belge açıkken, **Dosya > Sayfa Ayarları**'nı seçin.
- 2 Sayfa Ayarları iletişim kutusundan, yazıcıyı, kağıt boyutunu ve yönlendirmeyi ayarlayın.
- 3 **Tamam** düğmesini tıklatın.
- 4 Menü çubuğundan, **Dosya > Yazdır**'ı seçin.
- 5 Yazıcı açılan menüsünden, yazıcınızı seçin.
- 6 Kopyalar alanında, yazdırmak istediğiniz kopya sayısını girin ve **Harmanlanmış** öğesini seçin.
- 7 **Yazdır** öğesini tıklatın.

Sayfaların yazdırma sırasını değiştirme**Windows kullanıcıları için**

- 1 Belge açıkken, **Dosya > Yazdır** öğelerini tıklatın.
- 2 **Özellikler, Tercihler, Seçenekler** veya **Kur** öğesini tıklatın.
- 3 Aşağıdaki konuma gidin:
Düzen sekmesi > Kopyalar alanı
- 4 Geçerli yazdırma sayfasını değiştirmek için, **Ters sayfa sırası** onay kutusunu işaretleyin.

5 Yazıcı yazılımı iletişim kutularını kapatmak için **Tamam** düğmesini tıklatın.

6 **Tamam** veya **Yazdır** düğmesini tıklatın.

Macintosh kullanıcıları için

1 Belge açıkken, **Dosya > Sayfa Ayarları**'nı seçin.

2 Sayfa Ayarları iletişim kutusundan, yazıcıyı, kağıt boyutunu ve yönlendirmeyi ayarlayın.

3 **Tamam** düğmesini tıklatın.

4 Menü çubuğundan, **Dosya > Yazdır**'i seçin.

5 Yazıcı açılan menüsünden, yazıcınızı seçin.

6 Yazdırma seçenekleri açılan menüden, **Kağıt İşleme** öğesini seçin.

7 Sayfa Sırası açılan menüsünden, bir sayfa sırası seçin:

- Önce ilk sayfayı yazdırmak için, **Normal**'i seçin.
- Önce son sayfayı yazdırmak için, **Ters**'i seçin.

8 **Yazdır** öğesini tıklatın.

Tek bir kağıda birden fazla sayfa yazdırma

Windows kullanıcıları için

1 Belge açıkken, **Dosya > Yazdır**'i tıklatın.

2 **Özellikler, Tercihler, Seçenekler** veya **Ayarlar** öğesini tıklatın.

3 Aşağıdaki konuma gidin:

Düzen sekmesi > Sayfa Düzenleri alanı > **Her yüze birden fazla sayfa (Aynı sayfada çoklu baskı)** öğesini tıklatın

4 Her bir tarafa yazdırılacak sayfa görüntüsü sayısını seçin.

5 Diğer ayarları gerektiği şekilde değiştirin.

6 Yazıcı yazılımı iletişim kutularını kapatmak için **Tamam** düğmesini tıklatın.

7 **Tamam** veya **Yazdır** düğmesini tıklatın.

Macintosh kullanıcıları için

1 Bir belge açıkken, **Dosya > Sayfa Ayarları**'nı seçin.

2 Sayfa Ayarları iletişim kutusundan, yazıcıyı, kağıt boyutunu ve yönlendirmeyi ayarlayın.

3 **Tamam** düğmesini tıklatın.

4 Menü çubuğundan, **Dosya > Yazdır**'i seçin.

5 Yazıcı açılan menüsünden, yazıcınızı seçin.

6 Yazdırma seçenekleri açılan menüsünden, **Düzen** öğesini seçin.

7 Yaprak Başına Sayfa açılan menüsünden, her sayfaya yazdırmak istediğiniz sayfa görüntülerinin sayısını seçin.

- 8 Diğer ayarları gerektiği şekilde değiştirin.
- 9 **Yazdır** ögesini tıklatın.

Özel ortamlara yazdırma

Zarf yazdırma

Windows kullanıcıları için

- 1 Belge açıkken, **Dosya** > **Yazdır**'ı tıklatın.
- 2 **Özellikler**, **Tercihler**, **Seçenekler** veya **Ayarlar** ögesini tıklatın.
- 3 Aşağıdaki konuma gidin:
Kağıt/Son İşlem sekmesi > Kağıt boyutu listesi > zarf boyutunuzu seçin
Hiçbir boyut zarf boyutuyla eşleşmiyorsa, **Özel Boyutları Yönet** ögesini tıklatın ve özel bir boyut ayarlayın.
- 4 Aşağıdaki konuma gidin:
Kağıt türü listesi > **Zarf** ögesini seçin
- 5 Aşağıdaki konuma gidin:
Düzen sekmesi > Sayfa Yönlendirme alanı > bir yönlendirme seçin
- 6 Yazıcı yazılımı iletişim kutularını kapatmak için **Tamam** düğmesini tıklatın.
- 7 **Tamam** veya **Yazdır** düğmesini tıklatın.

Macintosh kullanıcıları için

- 1 Bir belge açıkken, **Dosya** > **Sayfa Ayarları**'nı seçin.
- 2 "Biçim" açılan menüsünden, yazıcınızı seçin.
- 3 Kağıt Boyutu açılan menüsünden, zarf boyutunuzu seçin.
Zarf boyutu ile eşleşen bir boyut yoksa, özel bir boyut seçin.
- 4 Bir yönlendirme seçin ve **Tamam**'ı tıklatın.
- 5 Menü çubuğundan, **Dosya** > **Yazdır**'ı seçin.
- 6 Yazıcı açılan menüsünden, yazıcınızı seçin.
- 7 **Yazdır** ögesini tıklatın.

Notlar:

- Birçok zarf yatay olarak yazdırılır.
- Uygulamada da aynı hizalama ayarının seçili olmasına dikkat edin.

Etiketlere yazdırma

Notlar:

- Önce etiket sayfasının üst tarafının yazıcıya beslendiğinden emin olun.
- Zarfların üzerindeki yapışkan kenarların, etiketin kenarından itibaren 1 mm'yi aşmadığından emin olun.
- Kağıt kılavuzu veya kağıt kılavuzlarının, etiket sayfasının kenarlarına dayalı olduğundan emin olun.
- Eksiksiz etiket sayfaları kullanın. Eksik etiket bulunan sayfalar (eksik etiketler nedeniyle açıkta kalan bölümler) yazdırma işlemi sırasında etiketlerin çıkmasına ve kağıt sıkışmasına neden olabilir.

Windows kullanıcıları için

- 1 Belge açıkken, **Dosya** > **Yazdır** öğelerini tıklatın.
- 2 **Özellikler**, **Tercihler**, **Seçenekler** veya **Ayarlar** öğesini tıklatın.
- 3 Aşağıdaki konuma gidin:
Kağıt/Son İşlem sekmesi > **Özel Boyutları Yönet** > **Yeni**
- 4 Bir ad yazın ve ayarları, özel boyut oluşturmak için gereken şekilde değiştirin ve sonra **Tamam**'ı tıklatın.
- 5 Aşağıdaki konuma gidin:
Kağıt türü listesi > oluşturulan özel türü seçin
- 6 Yazıcı yazılımı iletişim kutularını kapatmak için **Tamam** düğmesini tıklatın.
- 7 **Tamam** veya **Yazdır** düğmesini tıklatın.

Macintosh kullanıcıları için

- 1 Belge açıkken, **Dosya** > **Sayfa Ayarları**'ni seçin.
- 2 "Biçim" açılan menüsünden, yazıcınızı seçin.
- 3 Kağıt Boyutu açılan menüsünden, kağıt boyutunuzu seçin.
Etiket sayfasının boyutları ile eşleşen bir kağıt boyutu yoksa, özel bir boyut seçin.
- 4 Bir yönlendirme seçin ve **Tamam**'ı tıklatın.
- 5 Menü çubuğundan, **Dosya** > **Yazdır**'i seçin.
- 6 Yazıcı açılan menüsünden, yazıcınızı seçin.
- 7 Yazdırma seçenekleri açılan menüsünden, **Kalite ve Ortam** öğesini seçin.
- 8 Kağıt Türü açılan menüsünden, **Etiketler**'i seçin.
- 9 Baskı Kalitesi menüsünden, Hızlı Baskı veya Taslak dışındaki baskı kalitelerinden birini seçin.
- 10 **Yazdır** öğesini tıklatın.

Özel boyutlu kağıda yazdırma

Windows kullanıcıları için

- 1 Belge açıkken, **Dosya** > **Yazdır**'i tıklatın.
- 2 **Özellikler**, **Tercihler**, **Seçenekler** veya **Ayarlar** öğesini tıklatın.

3 Aşağıdaki konuma gidin:

Kağıt/Son İşlem sekmesi > **Özel Boyutları Yönet** > **Yeni**

4 Bir ad yazın ve ayarları, özel boyut oluşturmak için gereken şekilde değiştirin ve sonra **Tamam**'ı tıklayın.

5 **Kapat**'ı tıklayın ve sonra açık yazıcı yazılımı iletişim kutusu varsa kapatmak için **Tamam**'ı tıklayın.

6 **Tamam** veya **Yazdır** düğmesini tıklayın.

Macintosh kullanıcıları için

1 Bir belge açıkken, **Dosya** > **Sayfa Ayarları**'nı seçin.

2 "Biçim" açılan menüsünden, yazıcınızı seçin.

3 Kağıt Boyutu açılan menüsünden, **Özel Boyutluları Yönet** öğesini seçin.

4 Ayarları, özel boyut oluşturmak için gereken şekilde değiştirin ve sonra **Tamam**'ı tıklayın.

5 **Tamam** düğmesini tıklayın.

6 Menü çubuğundan, **Dosya** > **Yazdır**'i seçin.

7 Yazıcı açılan menüsünden, yazıcınızı seçin.

8 **Yazdır** öğesini tıklayın.

Fotoğraflarla çalışma

Desteklenen dosya türleri

- .jpg, .jpeg, .jpe (Joint Photographic Experts Group)
- .tiff, .tif (Etiketlenmiş Resim Dosyası Biçimi)

Yazıcıyla flash sürücü kullanma

Flash sürücünün yazıcının desteklediği dosyaları içerdiğinden emin olun. Daha fazla bilgi için, bkz. "Desteklenen dosya türleri", sayfa 39.

1 USB bağlantı noktasına bir flash sürücü takın.



Notlar:

- Flash sürücü PictBridge fotoğraf makinesi kablosu için kullanılan aynı bağlantı noktasını kullanır.
- Flash sürücünüz bağlantı noktasına doğrudan uymuyorsa adaptör gerekebilir.



Uyarı—Hasar Tehlikesi: Bellek cihazından yazdırırken, okurken ya da bellek cihazına yazarken kabloları, ağ bağdaştırıcısına, konektörlere, bellek cihazına ya da yazıcıda belirtilen diğer alanlara dokunmayın. Veri kaybı oluşabilir.

2 Yazıcı ekranındaki yönergeleri izleyin veya diğer tarama seçeneklerinden seçin.

Not: Yazıcı bellek aygıtını tanımazsa, kartı çıkartıp yeniden takın.

Fotoğrafları bir flash sürücüden yazdırma

- 1 Fotoğraf kartını yerleştirin.
- 2 Yiğın depolama moduna ayarlı bir flash sürücü veya dijital fotoğraf makinesi takın.
- 3 Fotoğraf yazdırma seçenekleri arasından seçim yapmak için yukarı ve aşağı ok düğmelerini kullanın ve ardından **OK** düğmesine basın.
 - **Seç ve Yazdır**, bir düzen, sayfa başına fotoğraf sayısı, kağıt ayarları, fotoğraf boyutu, fotoğraf kalitesi seçmenizi ve grafik kalitesini keskinleştirmenizi sağlar.
 - **Fotoğrafları Yazdır** seçeneği, tüm fotoğrafları, fotoğraf aralığına göre seçilen fotoğrafları yazdırmanıza olanak sağlar ve fotoğrafları önceden tanımlanan fotoğraf boyutu şablonlarını kullanarak yazdırır.
- 4 Yazdırma ayarlarını düzeltmek için, yukarı veya aşağı ok düğmesine basarak düzeltmek istediğiniz seçeneğe ve sonra sol veya sağ ok düğmesine basarak istediğiniz ayara ilerleyin. Gerekirse, bir seçim yapmak için **OK** ögesine basın.
- 5 **◀** düğmesine basın.

Not: En iyi sonuçları elde etmek için, baskıları üst üste koymadan, sergilemeden ya da depolamadan önce en azından 24 saat kurumalarını bekleyin.

PictBridge etkin dijital fotoğraf makinesinden fotoğraf yazdırma

PictBridge bazı dijital fotoğraf makinelerinde bulunan ve fotoğraflarınızı bilgisayar kullanmadan, doğrudan dijital fotoğraf makinenizden yazdırmanıza olanak sağlayan bir teknolojidir.

1 USB kablosunun bir ucunu fotoğraf makinesine bağlayın.

Not: Yalnızca fotoğraf makinesiyle verilen USB kablosunu kullanın.

2 Kablonun diğer ucunu yazıcının ön tarafındaki PictBridge bağlantı noktasına bağlayın.



Notlar:

- Dijital fotoğraf makinesinin doğru USB moduna ayarlanmış olmasına dikkat edin. Fotoğraf makinesi USB seçimi yanlışsa, fotoğraf makinesi bir flash sürücü olarak algılanır ve yazıcının kontrol panelinde bir hata mesajı görüntülenir. Daha fazla bilgi için, fotoğraf makinesi ile birlikte gelen belgelere başvurun.
- Yazıcı her seferinde yalnızca bir bellek aygıtını okur.



Uyarı—Hasar Tehlikesi: Bellek cihazından yazdırırken, okurken ya da bellek cihazına yazarken açık konektörlere, bellek cihazına ya da yazıcıda belirtilen diğer alanlara dokunmayın. Veri kaybı oluşabilir.

3 PictBridge bağlantısı başarıyla kurulursa, ekranda şu mesaj görüntülenir: **Fotoğrafları seçmek ve yazdırmak için PictBridge Cihazını kullanın. Yazıcının varsayılan ayarlarını seçmek için Tamam düğmesine basın.**

4 Varsayılan yazdırma ayarlarını değiştirmek isterseniz:

a PictBridge menüsüne erişmek için **OK** düğmesine basın.

b Kağıt kaynağını, kağıt ayarlarını, fotoğraf boyutunu, sayfa başına fotoğraf sayısını ve yazdırma kalitesini seçmek için ok düğmelerine basın. Grafiklerin kalitesini de geliştirebilirsiniz. Her seçim yapışınızda, **OK** düğmesine basın.

Not: Fotoğraf makinesinden yazdırma ayarlarını değiştirmeniz, yazıcı varsayılan yazdırma ayarlarını kullanacaktır.

5 Yazdırmaya başlamak için fotoğraf makinesiyle gelen belgelere bakın.

Not: PictBridge etkin fotoğraf makinesinin USB kablosunu yazıcı başka bir iş gerçekleştirirken takarsanız, fotoğraf makinesinden yazdırmadan önce işin tamamlanmasını bekleyin.

Kağıdın iki yüzüne yazdırma (önlü arkalı yazdırma)

Otomatik olarak kağıdın her iki tarafına da yazdırma (önlü arkalı yazdırma)

Notlar:

- Otomatik önlü arkalı yazdırma ünitesi A4 ve letter kağıt boyutlarını destekler. Ayrıca, düz, premium düz, ColorLok sertifikalı düz, ağır düz ve antetli kağıt türlerini de destekler.
- Yazdırma işlemi tamamlanana kadar sayfayı *kaldırmayın*.

Uyarı—Hasar Tehlikesi: Etkin şekilde yazdırma işlemi yaparken önlü arkalı mandala veya mandallara *dokunmayın*.

Windows kullanıcıları için

1 Belge açıkken, **Dosya** > **Yazdır** öğelerini tıklatın.

2 **Özellikler**, **Tercihler**, **Seçenekler** veya **Kurulum** öğesini tıklatın.

3 Aşağıdaki konuma gidin:

Düzen sekmesi > İki Yüze Yazdırma (Önlü Arkalı) alanı > **Her iki yüze yazdır**

- Sayfanın uzun kenarı boyunca ciltlenmiş sayfaları olan yazdırma işleri için **Uzun kenar**'ı tıklatın.
- Sayfanın kısa kenarı boyunca ciltlenmiş sayfaları olan yazdırma işleri için **Kısa kenar**'ı seçin.

4 **Kağıt/Son İşlem** sekmesini tıklatın ve sonra desteklenen bir kağıt türü seçin.

5 Yazıcı yazılımı iletişim kutularını kapatmak için **Tamam** düğmesini tıklatın.

6 **Tamam** veya **Yazdır** düğmesini tıklatın.

Tek taraflı yazdırmaya geri dönmek için, adım 1 ve 2'yi tekrarlayın ve sonra şuraya gidin:

Düzen sekmesi > İki Yüze Yazdırma (Önlü Arkalı) alanı > **Yalnızca tek tarafa yazdır**

Macintosh kullanıcıları için

1 Belge açıkken, **Dosya** > **Sayfa Ayarları**'ni seçin.

2 Sayfa Ayarları iletişim kutusundan, yazıcıyı, kağıt boyutunu ve yönlendirmeyi ayarlayın.

- 3 **Tamam** düğmesini tıklatın.
- 4 Menü çubuğundan, **Dosya > Yazdır**'ı seçin.
- 5 Yazıcı açılan menüsünden, yazıcınızı seçin.
- 6 Yazdırma seçenekleri açılan menüsünden **Kalite & Ortam** ögesini seçin.
- 7 Kağıt Türü açılan menüsünden, desteklenen bir kağıt türü seçin.
- 8 Yazdırma seçenekleri açılan menüsünden, **Düzen** ögesini seçin.
- 9 İki Taraflı açılır menüsünden, **Uzun Kenar ciltleme** veya **Kısa Kenar ciltleme**'yi seçin.
 - Uzun Kenar ciltleme için sayfalar sayfanın uzun kenarı boyunca ciltlenir (dikey için sol kenar, yatay için üst kenar).

Dikey



Yatay



- Kısa Kenar ciltleme için sayfalar sayfanın kısa kenarı boyunca ciltlenir (dikey için üst kenar, yatay için sol kenar).

Dikey



Yatay



- 10 **Yazdır** ögesini tıklatın.

Önlü arkalı yazdırma kuruma süresini ayarlama

Kontrol panelini kullanma

- 1 Yazıcı kontrol panelinden şuraya gidin:

🏠 > Kurulum > **OK** > Yazdırma Modu Kurulumu > **OK** > Sayfa Kuruma Süresi > **OK**

- 2 İstedığınız sayfa koruma süresine gitmek için yukarı veya aşağı ok düğmelerine basın ve sonra **OK** düğmesine basın.

Not: Kuruma süresi, yazdırma işi için seçilen yazdırma kalitesine bağlı olarak değişir. Baskılarınız için kuruma süresini uzatmak için **Uzatılmış** ögesini seçin.

Yazıcı yazılımını kullanma

Windows kullanıcıları için

- 1 **Dosya** > **Yazdır** öğelerini tıklatın.
- 2 **Özellikler, Tercihler, Seçenekler** veya **Ayarlar** öğesini tıklatın.
- 3 Aşağıdaki konuma gidin:
Düzen sekmesi > İki Yüze Yazdırma (Önlü Arkalı) alanı > bir kuruma süresi ayarı seçin
Not: Yüksek nemli koşullarda ya da normal kuruma süresi mürekkebin tamamen kurumasına izin vermiyorsa **Uzatılmış** seçeneğini seçin.
- 4 **Tamam** düğmesini tıklatın.

Macintosh kullanıcıları için

- 1 Apple menüsünden, şunlara gidin:
Sistem Tercihleri > **Yazdır ve Faks** > yazıcınızı seçin
- 2 Aşağıdaki konuma gidin:
Yazdırma Kuyruğunu Aç > **Yazıcı Kurulumu** > **Sürücüler** sekmesi
veya
Yazıcı Kurulumu > **Kurulabilir Seçenekler**
- 3 İki Taraflı Yazdırma Kuruma Süresi açılır menüsünden, bir kuruma süresi ayarı seçin.
Not: Yüksek nemli koşullarda ya da normal kuruma süresi mürekkebin tamamen kurumasına izin vermiyorsa **Uzatılmış** seçeneğini seçin.
- 4 **Tamam** veya **Değişiklikleri Uygula**'yı seçin.

Yazdırma işlerini yönetme

Yazıcınız için yazdırma sırasını bulma

Yazdırma sırası bilgisayarınıza bağlı yazıcıyı temsil eder. Yazdırma sırası adı, genellikle yazıcı modeli veya yazıcı yüklerken veya eklerken atanan yazıcı takma adıdır.

Not: Yazıcının nasıl bağlandığına bağlı olarak birden fazla yazdırma sırası listede görünebilir (USB, Ethernet, kablosuz). Doğru yazdırma sırasını seçebilmek için yazıcınızın bilgisayara nasıl bağlandığını bildiğinizden emin olun.

Windows kullanıcıları için

- 1 Yazıcılar klasörünü açın.
 - a  düğmesini tıklatın veya **Başlat** düğmesini tıklatın ve sonra **Çalıştır** öğesini tıklatın.
 - b Arama Başlat veya Çalıştır kutusuna **control printers** yazın.
 - c **Enter** tuşuna basın veya **Tamam** düğmesini tıklatın.
- 2 Yazıcınızın yazdırma sırasını bulun (Ağ veya USB).

3 Yazdırma sırası listede yoksa, yeni bir yazdırma sırası oluşturun.

Macintosh kullanıcıları için

- 1 Apple menüsünden, şunlara gidin:
Sistem Tercihleri > Yazdır ve Faks > yazıcınız için yazdırma sırası
- 2 Yazdırma sırası listede yoksa, yeni bir yazdırma sırası oluşturun.

Bir yazdırma sırası oluşturma

Windows kullanıcıları için

- 1 Yazıcı Görevleri alanında, **Yazıcı ekle** ögesini tıklatın.
- 2 Bilgisayar ekranındaki yönergeleri izleyin.
Daha fazla bilgi için, işletim sisteminizle birlikte gelen belgelere de başvurabilirsiniz.

Macintosh kullanıcıları için

- 1 Yazdır ve Faks Gönder alanında **+** ögesini tıklatın.
- 2 Gerekirse, **Varsayılan** veya **Varsayılan Tarayıcı** sekmesini tıklatın.
- 3 Listedeki yazıcınızı seçin.

Not: Ağa bağlı veya yerel olarak bir USB kablosuyla bağlı yazıcılar aynı varsayılan yazıcı adına sahip olabilir. Gerekirse, yazıcıyı yeniden adlandırmak için Ad alanını kullanın.

- 4 **Ekle** seçeneğini tıklatın.

Yazıcınızı varsayılan yazıcınız olarak ayarlama

Bir yazdırma işi gönderdiğinizde, yazıcınız Yazdır iletişim kutusunda otomatik olarak seçilmelidir. Yazıcınızı elle seçmek zorunda kalıyorsanız, yazıcınız varsayılan yazıcı değil demektir.

Varsayılan yazıcı olarak ayarlamak için:

Windows kullanıcıları için

- 1  düğmesini tıklatın veya **Başlat** düğmesini tıklatın ve sonra **Çalıştır** ögesini tıklatın.
- 2 Arama Başlat veya Çalıştır kutusuna **control printers** yazın.
- 3 **Enter** tuşuna basın veya **Tamam** düğmesini tıklatın.
Yazıcılar klasörü açılacaktır.
- 4 Yazıcıyı sağ tıklatın ve ardından **Varsayılan Yazıcı Olarak Ayarla**'yı seçin.

Macintosh kullanıcıları için

- 1 Apple menüsünde, şunlara gidin:
Sistem Tercihleri > Yazdır ve Faks
- 2 Yazıcıyı Varsayılan Yazıcı açılır menüsünden seçin ya da yazıcıyı seçip, **Varsayılan Yap**'ı tıklatın.

Varsayılan yazdırma modunu deęiřtirme

Mürekkep tasarrufu yapmak için, tüm yazdırma işleri için varsayılan yazdırma modunu Taslak veya Hızlı Baskı olarak deęiřtirebilirsiniz. Daha az mürekkep kullanır ve içerisinde sadece metin bulunan belgeleri yazdırmak için önerilir. Fotoęraf ya da dięer yüksek kaliteli belgeleri yazdırmak için farklı bir yazdırma moduna gemeniz gerekiyorsa, yazdırma işini göndermeden önce Yazdır iletişim kutusunda farklı bir mod seçebilirsiniz.

Windows kullanıcıları için

- 1 Belge açıkken, **Dosya > Yazdır**'ı tıklatın.
- 2 **Özellikler, Tercihler, Seçenekler** veya **Ayarlar** öğesini tıklatın.
- 3 Ařaęıdaki konuma gidin:
Kalite sekmesi > bir yazdırma kalitesi seçin > **Tamam**

Macintosh kullanıcıları için

- 1 Belge açıkken, **Dosya > Yazdır** öğelerini seçin.
- 2 Yazıcı açılan menüsünden, yazıcınızı seçin.
- 3 Yazdırma seçenekleri açılan menüsünden, **Kalite ve Ortam** öğesini seçin.
- 4 Yazdırma Kalitesi açılan menüsünden, bir yazdırma kalitesi seçin.
- 5 **Tamam** düęmesini tıklatın.

Yazdırma işlerini duraklatma

Windows kullanıcıları için

- 1  düęmesini tıklatın veya **Başlat** düęmesini tıklatın ve sonra **Çalıştır** öğesini tıklatın.
- 2 Arama Başlat veya Çalıştır kutusuna **control printers** yazın.
- 3 **Enter** tuşuna basın veya **Tamam** düęmesini tıklatın.
Yazıcılar klasörü açılacaktır.
- 4 Yazıcıyı sağ tıklatıp ardından **Seç** veya **Yazdırılana bak** öğesini seçin.
- 5 Yazdırma işini duraklatın:
 - Belirli bir yazdırma işini duraklatmak istiyorsanız, belge adını sağ tıklatıp, ardından **Duraklat** öğesini seçin.
 - Sırada bekleyen tüm yazdırma işlerini duraklatmak istiyorsanız, **Yazıcı**'yı tıklatın ve **Yazdırmayı Duraklat** öğesini seçin.

Macintosh kullanıcıları için

- 1 Dock'taki yazıcı simgesini tıklatın.
Yazdır kuyruęu iletişim kutusu görüntülenir.
- 2 Yazdırma işini duraklatın:
 - Belirli bir yazdırma işini duraklatmak istiyorsanız, belge adını seçip, ardından **Beklet**'i tıklatın.
 - Kuyruktaki tüm yazdırma işlerini duraklatmak istiyorsanız, **Yazıcıyı Duraklat** ya da **İşleri Durdur**'u tıklatın.

Yazdırma işlerini sürdürme



Windows kullanıcıları için

- 1  düğmesini tıklatın veya **Başlat** düğmesini tıklatın ve sonra **Çalıştır** ögesini tıklatın.
- 2 Arama Başlat veya Çalıştır kutusuna **control printers** yazın.
- 3 **Enter** tuşuna basın veya **Tamam** düğmesini tıklatın.
Yazıcılar klasörü açılacaktır.
- 4 Yazıcıyı sağ tıklatıp ardından **Seç** veya **Yazdırılana bak** ögesini seçin.
- 5 Yazdırma işini sürdürün:
 - Belirli bir yazdırma işini sürdürmek istiyorsanız, belge adını sağ tıklatıp ardından **Sürdür** veya **Yeniden Başlat** ögesini seçin.
 - Sırada bekleyen tüm yazdırma işlerini sürdürmek istiyorsanız, **Yazıcı'yı** tıklatın ve Yazdırmayı Duraklat seçeneğinin yanındaki onay işaretini silin.

Macintosh kullanıcıları için

- 1 Apple menüsünde, şunlara gidin:
Sistem Tercihleri > Yazdır ve Faks > yazıcınızı seçin
- 2 **Yazdırma Kuyruğunu Aç** veya **Yazıcıları Kur**'u tıklatın.
Yazdır kuyruğu iletişim kutusu görüntülenir.
- 3 Yazdırma işini sürdürün:
 - Belirli bir yazdırma işini sürdürmek istiyorsanız, belge adını seçip, ardından **Sürdür**'ü tıklatın.
 - Kuyruktaki tüm yazdırma işlerini sürdürmek istiyorsanız, **Yazıcıyı Sürdür** ya da **İşleri Başlat**'ı tıklatın.

Yazdırma işlerini iptal etme

Yazdırma işini yazıcı kontrol panelinden iptal etmek için önce  düğmesine ve ardından  düğmesine basın. yazdırma işlemi durur ve yazıcı ana ekrana geri döner.

Bir yazdırma işini bilgisayardan iptal etmek için, şunları yapın:

Windows kullanıcıları için

- 1  düğmesini tıklatın veya **Başlat** düğmesini tıklatın ve sonra **Çalıştır** ögesini tıklatın.
- 2 Arama Başlat veya Çalıştır kutusuna **control printers** yazın.
- 3 **Enter** tuşuna basın veya **Tamam** düğmesini tıklatın.
Yazıcılar klasörü açılacaktır.
- 4 Yazıcıyı sağ tıklatıp ardından **Seç** veya **Yazdırılana bak** ögesini seçin.
- 5 Yazdırma işini iptal edin:
 - Belirli bir yazdırma işini iptal etmek istiyorsanız, belge adını sağ tıklatıp, ardından **İptal et**'i tıklatın.
 - Kuyruktaki tüm yazdırma işlerini iptal etmek istiyorsanız, **Yazıcı > Tüm Belgeleri İptal Et** ögelerini tıklatın.

Macintosh kullanıcıları için

- 1 Dock'taki yazıcı simgesini tıkladın.
Yazdır kuyruğu iletişim kutusu görüntülenir.
- 2 İptal etmek istediğiniz işi seçin ve sonra **Sil**'i tıkladın.



Kopyalama

ADF	Tarayıcı camı
 <p>Çok sayfalı belgeler için ADF'yi kullanın.</p> <p>Not: ADF sadece belirli yazıcı modellerinde bulunmaktadır. ADF ünitesi olmayan bir yazıcı satın aldıysanız, özgün belgeleri ya da fotoğrafları tarayıcı camına yükleyin.</p>	 <p>Tek sayfalar, küçük öğeler (kartpostal veya fotoğraf gibi), asetatlar, fotoğraf kağıdı veya ince kağıtlar (gazete kupürleri gibi) için tarayıcı camını kullanın.</p>

Kopyalama ipuçları

- Özgün belgeyi yazdırılacak yüzü yukarı dönük olacak şekilde ADF'ye veya yüzü aşağı dönük olacak şekilde tarayıcı yerleştirme köşesine koyun.
- ADF'yi kullanırken, kağıt kılavuzunu özgün belgenin kenarlarına dayanacak şekilde ayarlayın.
- Tarayıcı camını kullanırken taranan görüntüde koyu kenarlardan kaçınmak için tarayıcı kapağını kapatın.
- ADF'ye kartpostal, fotoğraf, küçük öğeler, asetatlar, fotoğraf kağıdı veya gazete kupürleri gibi ince kağıtları *yüklemeyin*. Bu öğeleri tarayıcı camına yerleştirin.
- Kağıt çıkışı tepsisinin tam olarak uzatıldığından emin olun.
- Kopyalanacak bölge istediniz ayarlara sahip olduğunda, kopyalamayı başlatmak için  ögesine basın.

Kopyalar oluşturma

- 1 Kağıt yükleyin.
- 2 Özgün belgeyi yukarı dönük olarak ADF'ye veya aşağı dönük olarak tarayıcı camına yerleştirin.
- 3 Yazıcı kontrol panelinden şuraya gidin:
 > **Kopya** >  > **Kopyalar**
- 4 Kopya sayısını seçmek için sol veya sağ ok düğmesine basın.
- 5 Kopya menü ekranından, ayarlamak istediğiniz seçeneğe kaydırmak için yukarı ve aşağı oklara basın ve sonra istediğiniz ayara kaydırmak için sol veya sağ oka basın. Gerekirse, bir seçim yapmak için  ögesine basın.

6 Kopya modunu seçin:

- Renkli moduna geçmek için  düğmesine basın.
- Siyah beyaz moduna geçmek için  düğmesine basın.

Renkli ya da sadece siyah yazdırmayı seçtiğinizde seçiminize karşılık gelen ışık yanar.

7  düğmesine basın.

Not: Yazıcıda iki dakika süresince bir işlem yapılmazsa seçili kopya ayarları fabrika varsayılan ayarlarına sıfırlanır.

Kimlik kartı kopyalama

1 Düz A4 veya letter boyutta kağıt yükleyin.

2 Yazıcı kontrol panelinden şuraya gidin:

 > **Kopya** >  > **Kimlik Kartı Kopyası**

3  öğesine basın ve sonra kimlik kartının ön tarafı aşağı bakacak şekilde tarayıcı camının köşesine yerleştirin.

4  düğmesine basın.

5 Kimlik kartının arka tarafının kopyalanıp kopyalanmayacağı sorulduğunda, sol veya sağ ok düğmesine basarak **Evet** seçeneğine ilerleyin ve sonra  öğesine basın.

6 Kimlik kartının arka tarafı aşağı bakacak şekilde tarayıcı camının köşesine yerleştirin ve sonra  düğmesine basın.

Görüntüleri büyütme veya küçültme

1 Kağıt yükleyin.



2 Özgün belgeyi tarayıcı camına ön yüzü aşağı dönük olacak şekilde yerleştirin.

3 Yazıcı kontrol panelinden şuraya gidin:

 > **Kopyala** >  > **Ölçeklendir**

4 İsteddiğiniz Ölçek ayarına gitmek için sol veya sağ ok düğmesine basın.

Notlar:

- Özel % öğesini seçerseniz, özel yüzde değerini seçmek için önce  düğmesine, ardından sol ya da sağ ok düğmesine basın. Ayarı kaydetmek için  düğmesine basın.
- Kenarlıksız'ı seçerseniz, yazıcı seçtiğiniz kağıt boyutuna kenarlıksız kopyayı yazdırmak için gerekli olacak şekilde, belge veya fotoğrafı küçültecek veya büyütecektir. Bu ayarla en iyi sonuçları elde etmek için, fotoğraf kağıdı kullanın ve kağıt türünü Fotoğraf olarak ayarlayın.
- Sayfaya Sığdır'ı seçerseniz, yazıcı belge veya fotoğrafı tek sayfaya sığdırmak için orantısal olarak ölçeklendirir.

5  düğmesine basın.

Kopyalama kalitesini ayarlama

- 1 Kağıt yükleyin.
- 2 Özgün belgeyi yukarı dönük olarak ADF'ye veya aşağı dönük olarak tarayıcı camına yerleştirin.
- 3 Yazıcı kontrol panelinden şuraya gidin:
🏠 > **Kopya** > **OK** > **Kalite**
- 4 Kopya kalitesini ayarlamak için sol veya sağ ok düğmesine basın.
- 5  düğmesine basın.

Kopyanın rengini açma veya koyulaştırma

- 1 Kağıt yükleyin.
- 2 Özgün belgeyi yukarı dönük olarak ADF'ye veya aşağı dönük olarak tarayıcı camına yerleştirin.
- 3 Yazıcı kontrol panelinden şuraya gidin:
🏠 > **Kopya** > **OK** > **Koyuluk**
- 4 Sol veya sağ ok düğmesine basarak yazıcınızın koyuluğunu ayarlayın.
 - Sol ok düğmesine basıldığında kopya daha açık olur.
 - Sağ ok düğmesine basıldığında kopya daha koyu olur.
- 5  düğmesine basın.

Yazıcının kontrol panelini kullanarak kopyaları harmanlama

Bir belgenin birden fazla kopyasını yazdırıyorsanız, her bir kopyayı bir set (harmanlanmış) olarak veya sayfa grupları (harmanlanmamış) olarak yazdırabilirsiniz.

Harmanlanmış



Harmanlanmamış





- 1 Kağıt yükleyin.
- 2 Özgün belgeyi yukarı dönük olarak ADF'ye veya aşağı dönük olarak tarayıcı camına yerleştirin.
- 3 Yazıcı kontrol panelinden şuraya gidin:
🏠 > **Kopya** > **OK** > **Kopyalar**
- 4 Kopya sayısını seçmek için sol veya sağ ok düğmesine basın.
- 5 **Harmanla** görünene kadar yukarı ve aşağı ok düğmesine basın.
- 6 **Açık'a** gitmek için sol veya sağ ok düğmesine basın ve sonra  düğmesine basın.

Kopyalar arasına ayırma sayfaları yerleştirme

Bir ayırma sayfası seçilen ayarı esas alarak sayfaların, kopyaların veya işlerin arasına yerleştirilen kağıt sayfasıdır. Bu özellik asetat yazdırırken kullanışlıdır.

- 1 Kağıt yükleyin.
- 2 Özgün belgeyi yukarı dönük olarak ADF'ye veya aşağı dönük olarak tarayıcı camına yerleştirin.
- 3 Yazıcı kontrol panelinden şuraya gidin:

 > **Kopya** >  > **Ayrırma Sayfaları**

Not: Kopyaların arasına ayırma sayfalarının yerleştirilmesi için Harmanla ögesinin Açık olarak ayarlanması gerekir. Harmanla ögesi Kapalı olarak ayarlanırsa, ayırma sayfaları yazdırma işinin sonuna eklenir.

- 4 Bir ayırma sayfası ayarı seçmek için sol ya da sağ ok düğmesine, ardından da  düğmesine basın.

Bir yaprağa birden fazla sayfa kopyalama

Her bir sayfanın daha küçük görüntülerini yazdırarak, bir kağıda birden fazla sayfa kopyalayabilirsiniz. Örnek olarak, bu ayarı her kağıtta dört sayfa görüntüsü yazdıracak şekilde yaptıysanız, 20 sayfalık bir belgeyi beş sayfaya sıkıştırabilirsiniz.

- 1 Kağıt yükleyin.
- 2 Özgün belgeyi yukarı dönük olarak ADF'ye veya aşağı dönük olarak tarayıcı camına yerleştirin.
- 3 Yazıcı kontrol panelinden şuraya gidin:

 > **Kopya** >  > **Sayfa/Taraf**

- 4 Bir yaprak kağıda kopyalamak istediğiniz sayfa sayısını ve kağıt yönünü seçmek için sol veya sağ ok düğmesini kullanın. Bir yaprağa dört sayfa kadar görüntü yazdırabilirsiniz.
- 5  düğmesine basın.

Her sayfaya bir kaplama mesajı yerleştirme

- 1 Kağıt yükleyin.
- 2 Özgün belgeyi yukarı dönük olarak ADF'ye veya aşağı dönük olarak tarayıcı camına yerleştirin.
- 3 Yazıcı kontrol panelinden şuraya gidin:

 > **Kopya** >  > **Kaplama**



- 4 Kaplama ayarını seçmek için sol veya sağ ok düğmesine basın.

Not: Tuş takımı içeren seçili yazıcı modellerinde, özel metin düzeyini girmek için tuş takımını kullanın ve sonra  ögesine basın. Bir karakteri değiştirmek için, sol ok düğmesine basın. Bir boşluk eklemek için, 0 sayısına basın.

- 5  düğmesine basın.

Bir kopyanın arka planını kaldırma

Arka Planı Kaldırma özelliği bir kopyadaki görünür arka planın miktarını ayarlar.



- 1 Kağıt yükleyin.
- 2 Özgün belgeyi yukarı dönük olarak ADF'ye veya aşağı dönük olarak tarayıcı camına yerleştirin.
- 3 Yazıcı kontrol panelinden şuraya gidin:
🏠 > **Kopya** >  > **Arka Plan Kaldırma**
- 4 Kaldırılacak arka plan miktarını seçmek için sol veya sağ ok düğmesine basın.
- 5  düğmesine basın.

İki taraflı (önlü arkalı) kopya yapma

Otomatik olarak iki taraflı (önlü arkalı) kopyalama yapma

Otomatik önlü arkalı yazdırma ünitesi A4 ve letter kağıt boyutlarını destekler. Başka kağıt boyutlarını kullanarak iki taraflı kopyalama yapmanız gerekiyorsa, elle iki taraflı kopyalama yapma ile ilgili yönergelere başvurun.

Not: Zarf, kart destesi veya fotoğraf kartına iki taraflı kopyalama yapamazsınız.

- 1 Kağıt yükleyin.
- 2 Özgün belgeyi yukarı dönük olarak ADF'ye veya aşağı dönük olarak tarayıcı camına yerleştirin.
- 3 Yazıcı kontrol panelinden şuraya gidin:
🏠 > **Kopya** >  > **2 Taraflı Kopyalar**
- 4 Sol veya sağ ok düğmesine basarak iki taraflı bir kopyalama seçeneğini belirleyin:
 - Tek taraflı bir belge kopyalıyorsanız, **1 taraflıdan 2 taraflıya** seçeneğinin üzerine gitmek için ok düğmelerine basın.
 - İki taraflı bir belgeyi kopyalıyorsanız ve tarayıcı camını kullanıyorsanız, **2 taraflıdan 2 taraflıya** ögesine gitmek için ok düğmelerine basın.
 - Özgün belgenin ve kopyanın sayfa yönlendirmesini ve düzenini belirtmek istiyorsanız, **Gelişmiş** ögesine gitmek için ok düğmelerine basın. Her seçim yaptığınızda  ögesine basın ve sonra Kopyalama menüsü ekranına erişene kadar  düğmesine basın.

Notlar:

- Uzun kenar ciltleme için sayfalar sayfanın uzun kenarı boyunca ciltlenir (dikey yönlendirme için sol kenar ve yatay yönlendirme için üst kenar).
 - Kısa kenar ciltleme için sayfalar sayfanın kısa kenarı boyunca ciltlenir (dikey yönlendirme için üst kenar ve yatay yönlendirme için sol kenar).
- 5  düğmesine basın ve sonra ekrandaki yönergeleri izleyin.

Elle iki taraflı (önlü arkalı) kopyalama yapma

- 1 Kağıt yükleyin.
- 2 Özgün belgeyi yukarı dönük olarak ADF'ye veya aşağı dönük olarak tarayıcı camına yerleştirin.
- 3 Yazıcı kontrol panelinden şuraya gidin:
🏠 > **Kopya** > **OK** > **Kopyalar**
- 4 Kopya sayısını seçmek için sol veya sağ ok düğmesine basın.
- 5 Kopyalama menüsü ekranından, yukarı veya aşağı ok düğmesine basarak ayarlamak istediğiniz seçeneğe ve sonra sol veya sağ ok düğmesine basarak istediğiniz ayara ilerleyin. Gerekirse, bir seçim yapmak için **OK** öğesine basın.
- 6 Kopyalama modunu seçin:
 - Renkli moduna geçmek için 🌈 düğmesine basın.
 - Siyah beyaz moduna geçmek için ● düğmesine basın.
 Renkli ya da sadece siyah yazdırmayı seçtiğinizde seçiminize karşılık gelen ışık yanar.
- 7 Kağıdın tek yüzüne yazdırmak için ⬅️ düğmesine basın.
- 8 Belgenin sonraki sayfasını yükleyin.
 - Tek taraflı bir belge kopyalıyorsanız, bir sonraki sayfayı ön yüzü yukarı bakacak şekilde ADF'ye ya da ön yüzü aşağı bakacak şekilde tarayıcı camına yükleyin.
 - Çift taraflı bir belge kopyalıyorsanız, özgün belgeyi çevirin ve sayfayı ön yüzü yukarı bakacak şekilde ADF'ye ya da ön yüzü aşağı bakacak şekilde tarayıcı camına yükleyin.
- 9 Kağıdı kağıt çıkış tepsisinden alın ve sonra belgenin öteki tarafını yazdırmak üzere üst tarafı önce gelecek şekilde yeniden yükleyin.
Kağıdın yazdırılabilir tarafının yukarı baktığından emin olun.





- 10 ⬅️ düğmesine basın.

Kopyalama işlerini iptal etme

Bir kopya işini iptal etmek için, ❌ öğesine basın ve sonra **OK** öğesine basın.

Tarama işlemi durur ve yazıcı önceki menüye döner.

Tarama

ADF	Tarayıcı camı
 <p>Çok sayfalı belgeler için ADF'yi kullanın.</p> <p>Not: ADF sadece belirli yazıcı modellerinde bulunmaktadır. ADF ünitesi olmayan bir yazıcı satın aldıysanız, özgün belgeleri ya da fotoğrafları tarayıcı camına yükleyin.</p>	 <p>Tek sayfalar, küçük öğeler (kartpostal veya fotoğraf gibi), asetatlar, fotoğraf kağıdı veya ince kağıtlar (gazete kupürleri gibi) için tarayıcı camını kullanın.</p>

Tarama ipuçları

- Yazıcınız arkalı önlü taramayı desteklemiyorsa veya ADF özgün belge boyutunu desteklemiyorsa iki taraflı sayfaları tararken tarayıcı camını kullanın.
- ADF'yi kullanırken, kağıt kılavuzunu özgün belgenin kenarlarına dayanacak şekilde ayarlayın.
- Tarayıcı camını kullanırken taranan görüntüde koyu kenarlardan kaçınmak için tarayıcı kapağını kapatın.
- ADF'ye kartpostal, fotoğraf, küçük öğeler, asetatlar, fotoğraf kağıdı veya gazete kupürleri gibi ince kağıtları *yüklemeyin*. Bu öğeleri tarayıcı camına yerleştirin.
- Taranacak belge istediğiniz ayarlara sahip olduğunda, taramayı başlatmak için  öğesine basın.

Yerel bilgisayara tarama

1 Özgün belgeyi yukarı dönük olarak ADF'ye veya aşağı dönük olarak tarayıcı camına yerleştirin.

2 Yazıcı kontrol panelinden şuraya gidin:

 > **Tara** >  > **Bilgisayar** > **USB Bağlantılı Bilgisayar** > 

USB bağlantılı bilgisayar taramayı varsayılan olarak alır.

Not: Hedef bilgisayarda tarama yazılımının yüklü olduğundan emin olun.

3 Yukarı veya aşağı ok düğmesine basarak ayarlamak istediğiniz tarama seçeneğine ve sonra sol veya sağ ok düğmesine basarak istediğiniz ayara ilerleyin.

Renk, kalite, özgün görüntü boyutu ve diğer tarama seçeneklerini ayarlayın. Gerekirse, her seçim yapışınızda  öğesine basın.

4  düğmesine basın.

Ağ bilgisayarına tarama

- 1 Özgün belgeyi yukarı dönük olarak ADF'ye veya aşağı dönük olarak tarayıcı camına yerleştirin.
- 2 Yazıcı kontrol panelinden şuraya gidin:

🏠 > Tara >  > Bilgisayar

- 3 Hedef bilgisayarın adını elle seçmek için sol ya da sağ ok düğmesine, ardından da  düğmesine basın.

Notlar:

- Bilgisayara bir PIN kodu girilmesi gerekiyorsa, sizden PIN kodunu girmeniz istenebilir.
- Bilgisayara bir bilgisayar adı ve PIN kodu atamak için, işletim sisteminizle ilişkili yazıcı yazılımının Yardım dosyasına bakın.

- 4 Yukarı veya aşağı ok düğmesine basarak ayarlamak istediğiniz tarama seçeneğine ve sonra sol veya sağ ok düğmesine basarak istediğiniz ayara ilerleyin.

Renk, kalite, özgün görüntü boyutu ve diğer tarama seçeneklerini ayarlayın. Gerekirse, her seçim yapışınızda  öğesine basın.

- 5  düğmesine basın.

Not: Macintosh kullanıcıysanız, ağ yazıcısını kullanarak belgeleri taramak ve tarama çıktısını kaydetmek için Image Capture aracılığıyla bilgisayarınıza taramayı etkinleştirmeniz gerekebilir.

Flash sürücü ya da bellek kartına tarama

Notlar:

- Bazı özellikler yalnızca belirli yazıcı modellerinde bulunur.
- Flash sürücünüzün ya da bellek kartınızın yazmaya karşı korumalı olmadığından emin olun.

- 1 Özgün belgeyi yukarı dönük olarak ADF'ye veya aşağı dönük olarak tarayıcı camına yerleştirin.
- 2 Yazıcı kontrol panelinden şuraya gidin:

🏠 > Tara >  > Bellek Aygıtı

- 3 Flash sürücü ya da bellek kartını takıp, ardından da  düğmesine basın.

Not: Yazıcı her seferinde yalnızca bir bellek aygıtını okur.

- 4 Yukarı veya aşağı ok düğmesine basarak ayarlamak istediğiniz tarama seçeneğine ve sonra sol veya sağ ok düğmesine basarak istediğiniz ayara ilerleyin.

Renk, kalite, özgün görüntü boyutu ve diğer tarama seçeneklerini ayarlayın. Gerekirse, her seçim yapışınızda  öğesine basın.

- 5  düğmesine basın.

Yazıcı ekranındaki yönergeleri izleyin.

Düzenleme için fotoğrafları tarama

Windows kullanıcıları için

- 1 Fotoğraf ya da fotoğrafları ön yüzü aşağı gelecek biçimde tarayıcı camına yerleştirin.
- 2  veya **Başlat'**ı tıklatın.
- 3 **Tüm Programlar** veya **Programlar'**ı tıklatın ve ardından listeden yazıcı program klasörünü seçin.
- 4 Aşağıdaki konuma gidin:

Yazıcı Ana Sayfası > yazıcınızı seçin > **Tara**

- Tek bir fotoğraf ya da birden fazla fotoğrafı tek bir görüntü olarak taramak istiyorsanız, **Tek fotoğraf'**ı seçin.
- Aynı anda birden fazla fotoğraf taramak ve bunları ayrı görüntüler olarak kaydetmek istiyorsanız, **Birden çok fotoğraf'**ı seçin.

Not: Aynı anda birden fazla fotoğraf taramak ve bunları ayrı görüntüler olarak kaydetmek istiyorsanız, fotoğrafların arasında 1/4 inç boşluk bırakın.

Tarama işlemi başlar ve tarama ilerleme durumu iletişim kutusu görüntülenir.

- 5 Fotoğraf ya da fotoğrafları kaydedin ve düzenlemek için bir fotoğraf düzenleme uygulamasında açın.

Macintosh kullanıcıları için

- 1 Fotoğraf ya da fotoğrafları ön yüzü aşağı gelecek biçimde tarayıcı camına yerleştirin.
- 2 Finder'deki Uygulamalar klasöründen kullanmak istediğiniz uygulamayı başlatın.

Not: Görüntü Yakalama gibi yazıcınızı destekleyen ve fotoğraflarla çalışmanızı sağlayan bir uygulama kullanın.

- 3 Aygıtlar listesinden yazıcınızı seçin.

Not: Cihazlar listesini bulma hakkında daha fazla bilgi için, uygulama ile birlikte verilen belgeleri kontrol edin veya Yardım menüsünün Arama alanında **Görüntü tarama** için arama yapın.

- 4 Tarama ayarlarını gerektiği şekilde değiştirin.

Mümkünse, daha fazla bilgi için önizleme iletişim kutusundaki  ögesini tıklatın.

- 5 Tarama işini başlatın.

- 6 Taranan görüntüyü kaydedin ve düzenleme uygulamasını kullanarak düzenleyin.

Düzenlenecek belgeleri tarama

Optik Karakter Tanıma (OCR) uygulaması, taranan bir özgün metin belgesini düzenleyebilmenize olanak sağlar. Bunun çalışabilmesi için, yerel ya da ağ bilgisayarında bir OCR uygulaması yüklü olmalı ve taramayı ayarladığınızda, uygulamalar listesinden bu uygulamayı seçebilmelisiniz.

Tarama ayarlarını belirlerken, OCR uygulamasının yüklü olduğu yerel ya da ağ bilgisayarına tarama seçeneğini belirleyin.

Windows kullanıcıları için

- 1 Özgün belgeyi yukarı dönük olarak ADF'ye veya aşağı dönük olarak tarayıcı camına yerleştirin.
- 2  veya **Başlat'**ı tıklatın.
- 3 **Tüm Programlar** veya **Programlar'**ı tıklatın ve ardından listeden yazıcı program klasörünü seçin.
- 4 Aşağıdaki konuma gidin:
Yazıcı Ana Sayfası > yazıcınızı seçin > **Tara** > **Belge**
Tarama işlemi başlatılır ve tarama ilerleme durumu iletişim kutusu görüntülenir.
- 5 Tarama işlemi tamamlandığında, belgeyi kaydedin
Böylece dosya düzenlenebileceği bir biçime dönüşecektir.
- 6 Belgeyi düzenlemek üzere uygun uygulamada açın.

Macintosh kullanıcıları için

- 1 Özgün belgeyi yukarı dönük olarak ADF'ye veya aşağı dönük olarak tarayıcı camına yerleştirin.
- 2 Finder'deki Uygulamalar klasöründen kullanmak istediğiniz uygulamayı başlatın.
Notlar:
 - Yazıcınızı destekleyen ve OCR yazılımı, ABBYY FineReader ile çalışmanıza olanak sağlayan bir uygulama kullanın.
 - OCR yazılımı yoksa, yükleme yazılımı CD'sini takın. Yazıcı yazılımını özel yükleme seçeneğini kullanarak yeniden kurun, böylece listelenen tüm paketleri elle seçebilirsiniz.
- 3 Aygıtlar listesinden yazıcınızı seçin.
Not: Cihazlar listesini bulma hakkında daha fazla bilgi için, uygulama ile birlikte verilen belgeleri kontrol edin veya Yardım menüsünün Arama alanında **Görüntü tarama** için arama yapın.
- 4 Tarama ayarlarını gerektiği şekilde değiştirin.
Mümkünse, daha fazla bilgi için önizleme iletişim kutusundaki  ögesini tıklatın.
- 5 OCR yazılımını tarama hedefi olarak ayarlayın ve tarama işini başlatın.
- 6 Gerekirse, dosyayı dönüştürmek istediğiniz biçimi belirleyin.
- 7 Dosyayı kaydedin.
Not: Ayarlarınıza bağlı olarak, dosya uygun uygulamada hemen açılabilir, böylece düzenlemeye başlayabilirsiniz.

Yazıcı yazılımını kullanarak doğrudan e-postaya tarama

Başlatmadan önce e-posta ayarlarınızı oluşturduğunuzdan emin olun. Daha fazla bilgi için, *Kullanıcı Kılavuzu*'nda e-posta ile gönderme ile ilgili bölüme bakın.

Windows kullanıcıları için

- 1 Özgün belgeyi yukarı dönük olarak ADF'ye veya aşağı dönük olarak tarayıcı camına yerleştirin.
- 2  veya **Başlat'**ı tıklatın.
- 3 **Tüm Programlar** veya **Programlar'**ı tıklatın ve ardından listeden yazıcı program klasörünü seçin.
- 4 Aşağıdaki konuma gidin:
Yazıcı Ana Sayfası > yazıcınızı seçin > **Tara**
- 5 **Fotoğrafi e-posta ile gönder**, **Belgeyi e-posta ile gönder** veya **PDF'yi e-posta ile gönder** ögesini seçin.
Not: Yalnızca bilgisayarınızda bir OCR uygulaması varsa **Belgeyi e-posta ile gönder** ögesini seçebilirsiniz.
Tarama işlemi başlatılır ve tarama ilerleme durumu iletişim kutusu görüntülenir. Tarama işlemi bitince, taranan belgenin otomatik olarak eklendiği yeni bir e-posta mesajı oluşturulur.
- 6 E-posta mesajınızı yazın.

Not: E-posta programınız otomatik olarak açılmıyorsa, belgeyi bilgisayara tarayın ve eklenti olarak e-posta ile gönderin.

Macintosh kullanıcıları için

- 1 Özgün belgeyi yukarı dönük olarak ADF'ye veya aşağı dönük olarak tarayıcı camına yerleştirin.
- 2 Finder'deki Uygulamalar klasöründen kullanmak istediğiniz uygulamayı başlatın.
Not: Görüntü Yakalama gibi hem yazıcınızı hem de e-posta seçeneklerini destekleyen bir uygulama kullanın.
- 3 Aygıtlar listesinden yazıcınızı seçin.
Not: Cihazlar listesini bulma hakkında daha fazla bilgi için, uygulama ile birlikte verilen belgeleri kontrol edin veya Yardım menüsünün Arama alanında **Görüntü tarama** için arama yapın.
- 4 Tarama ayarlarını gerektiği şekilde değiştirin.
Mümkünse, daha fazla bilgi için önizleme iletişim kutusundaki  ögesini tıklatın.
- 5 E-posta uygulamasını tarama hedefi olarak ayarlayın ve tarama işini başlatın.
- 6 E-posta mesajınızı yazın.

PDF'ye tarama

Windows kullanıcıları için

- 1 Özgün belgeyi yukarı dönük olarak ADF'ye veya aşağı dönük olarak tarayıcı camına yerleştirin.
- 2  veya **Başlat'**ı tıklatın.

3 Tüm Programlar veya **Programlar**'ı tıklatın ve ardından listeden yazıcı program klasörünü seçin.

4 Aşağıdaki konuma gidin:

Yazıcı Ana Sayfası > yazıcınızı seçin > **Tara** > **PDF**

Tarama işlemi başlatılır ve tarama ilerleme durumu iletişim kutusu görüntülenir.

5 Belgeyi PDF olarak kaydedin.

Macintosh kullanıcıları için

1 Özgün belgeyi yukarı dönük olarak ADF'ye veya aşağı dönük olarak tarayıcı camına yerleştirin.

2 Finder'deki Uygulamalar klasöründen kullanmak istediğiniz uygulamayı başlatın.

Not: Yazıcınızı destekleyen bir uygulamayı kullanın.

3 Aygıtlar listesinden yazıcınızı seçin.

Not: Cihazlar listesini bulma hakkında daha fazla bilgi için, uygulama ile birlikte verilen belgeleri kontrol edin veya Yardım menüsünün Arama alanında **Görüntü tarama** için arama yapın.

4 Tarama ayarlarını gerektiği şekilde değiştirin.

Mümkünse, daha fazla bilgi için önizleme iletişim kutusundaki  öğesini tıklatın.

5 PDF biçimini destekleyen uygulamayı tarama hedefi olarak ayarlayın ve tarama işini başlatın.

6 Belgeyi PDF olarak kaydedin.

Tarama İle İlgili SSS

Taramanın kalitesini nasıl arttırabilirim?

- Özgün belgelerinizin iyi durumda olduklarından emin olun.
- Taranan belgeyi alan uygulamanın uygun bir uygulama olduğundan emin olun. Örneğin, düzenlemek üzere bir fotoğraf tarıyorsanız, taramayı alması için bir fotoğraf düzenleme uygulaması seçtiğinizden emin olun. Metni düzenlemek üzere bir belge tarıyorsanız, bir OCR uygulaması seçtiğinizden emin olun.
- Yüksek bir çözünürlük kullanın.

Nasıl siyah beyaz tarayabilirim?

Tüm taramalar için varsayılan ayar renklidir. Siyah beyaz taramak için, yazıcı kontrol panelindeki  düğmesine basın.



Benden neden PIN kodu isteniyor?

PIN kodları taranan bilgilerin belirli konumlara gitmesini sınırlandıran ya da taranan öğelerin başkaları tarafından görülmesini ya da kullanılmasını önleyen bir güvenlik önlemidir. Taradığınız ağ bilgisayarı bir PIN kodu girilmesini gerektiriyorsa, sizden bir PIN kodu girmeniz istenebilir.

Ağ bilgisayarlarına nasıl PIN kodları atandığını öğrenmek için, işletim sisteminizle ilgili yazıcı yazılımının Yardım dosyalarına başvurun.

Tarama işlerini iptal etme

Aşağıdakilerden birini veya daha fazlasını uygulayın:

- Yazıcı kontrol panelinde önce  düğmesine, ardından  düğmesine basın.
Tarama işlemi durur ve yazıcı önceki menüye döner.
- Tarana işini yazıcı yazılımını kullanarak göndermek için, yazılım iletişim penceresinden iptal edin.

E-posta gönderme

E-posta gönderebilmek için önce yazıcınızın ağ bağlantısını ve e-posta ayarlarını yapılandırmanız gerekir.

Yazıcıyı e-posta göndermek için ayarlama

E-posta işlevini ayarlama

Windows kullanıcıları için

- 1  veya **Başlat** ögesini tıklatın.
- 2 **Tüm Programlar** veya **Programlar**'ı tıklatın ve ardından listeden yazıcı program klasörünü seçin.
- 3 Aşağıdaki konuma gidin:
Yazıcı Ana Sayfası > yazıcınızı seçin > **Ayarlar** > **Yazıcıyı e-posta göndermek için ayarla**
E-posta Kurulum Sihirbazı açılır.
- 4 Bilgisayar ekranındaki yönergeleri izleyin.

Macintosh kullanıcıları için

- 1 Finder'dan şuraya gidin:
uygulamalar > yazıcı klasörünüzü seçin > **Yazıcı Ayarları** > **E-posta**
- 2 Bilgisayar ekranındaki yönergeleri izleyin ve **Ayarları Kaydet** seçeneğini belirleyin.

Bilgisayarı kullanarak bir e-posta kişi listesi oluşturma

Windows kullanıcıları için

- 1  veya **Başlat**'ı tıklatın.
- 2 **Tüm Programlar** veya **Programlar**'ı tıklatın ve ardından listeden yazıcı program klasörünü seçin.
- 3 Aşağıdaki konuma gidin:
Yazıcı Ana Sayfası > yazıcınızı seçin > **Faks** > **Kişi listesini düzenle** > **Telefon Defterinden seç**
- 4 Telefon Defteri alanından bir telefon defteri seçin.
E-posta adreslerinizi tuttuğunuz herhangi bir istemci telefon defteri seçebilirsiniz.
- 5 Eklemek istediğiniz kişiyi seçin ve sonra kişiyi almak için **Listeye ekle ya da listeyi değiştir**'i tıklatın.
- 6 **Tamam** düğmesini tıklatın.

Macintosh kullanıcıları için

- 1 Finder'dan şuraya gidin:
Uygulamalar > yazıcı klasörünüzü seçin
- 2 **Yazıcı Ayarları**'nı çift tıklatın.

3 Aşağıdaki konuma gidin:

Kişiler sekmesi > **Kişiler** sekmesi



4 Adres Defteri'ni açmak için  simgesini tıklatın.

Not: Kişi eklemek için, kişileri Macintosh bilgisayarınızda bulunan Adres Defteri'nden aktarmanız gerekir. Kişi Mac Adres Defteri'nde değilse, kişiyi önce adres defterine ekleyip ondan sonra aktarın.

5 Adres Defteri'nden eklemek istediğiniz kişileri tıklatıp Kişiler listesine sürükleyin.

Daha fazla bilgi için **Yardım**'ı ya da faks yazılımı ile ilgili yardım bilgilerini görüntülemek için  düğmesini tıklatın.

E-posta gönderme

ADF	Tarayıcı camı
 <p>Çok sayfalı belgeler için ADF'yi kullanın.</p> <p>Not: ADF sadece belirli yazıcı modellerinde bulunmaktadır. ADF ünitesi olmayan bir yazıcı satın aldıysanız, özgün belgeleri ya da fotoğrafları tarayıcı camına yükleyin.</p>	 <p>Tek sayfalar, küçük öğeler (kartpostal veya fotoğraf gibi), asetatlar, fotoğraf kağıdı veya ince kağıtlar (gazete kupürleri gibi) için tarayıcı camını kullanın.</p>



E-posta gönderme konusunda ipuçları

- Bir e-posta göndermeden önce e-posta hesap bilgilerinizi girdiğinizden ve SMTP sunucusunu kurduğunuzdan emin olun.
- Bir e-posta göndermeden önce, yazıcının bir Ethernet ağına ya da kablosuz ağa bağlı olduğundan emin olun.
Gerekli olması halinde, yazıcının SMTP sunucusu ile iletişim kurabilmesi için ağın İnternet'e bağlı olduğundan emin olun. Yazıcı İnternet'e bağlanamıyorsa, sistem destek sorumlunuza başvurun.
Yazıcı aynı anda sadece bir etkin ağ bağlantısını (Ethernet ya da kablosuz) destekler.
- Adres defterinize kişiler ekleyin. Bir e-posta gönderirken, e-posta adreslerini tekrar tekrar girmek yerine, kişileri adres defterinizden seçebilirsiniz.
- Yazıcınız arkalı önlü taramayı desteklemiyorsa veya ADF özgün belge boyutunu desteklemiyorsa iki taraflı sayfaları tararken tarayıcı camını kullanın.
- ADF'yi kullanırken, kağıt kılavuzunu özgün belgenin kenarlarına dayanacak şekilde ayarlayın.

- ADF yoluyla kopyalamadan ve taramadan sonra bir belgeyi kolaylıkla almak için, ADF giriş tepsisini kaldırın.
- Tarayıcı camını kullanırken taranan görüntüde koyu kenarlardan kaçınmak için tarayıcı kapağını kapatın.
- ADF'ye kartpostal, fotoğraf, küçük öğeler, asetatlar, fotoğraf kağıdı veya gazete kupürleri gibi ince kağıtları *yüklemeyin*. Bu öğeleri tarayıcı camına yerleştirin.
- Bir e-posta göndermek için, bkz. "Yazıcı yazılımını kullanarak doğrudan e-postaya tarama", sayfa 59.

E-posta iptal etme

Aşağıdakilerden birini veya daha fazlasını uygulayın:

- Yazıcı kontrol panelinde önce  düğmesine, ardından  düğmesine basın.
- E-postayı, yazıcı yazılımını kullanarak göndermek için yazılım iletişim penceresinden iptal edin.

Faks gönderme ve alma

- ⚠ DİKKAT—YARALANMA TEHLİKESİ:** Bu ürünü kamusal anahtarlama telefon şebekesine bağlarken yangın riskini en aza indirmek için yalnızca bu ürünle birlikte sağlanan telekomünikasyon (RJ-11) kablosu veya UL listesinde yer alan 26 AWG veya daha geniş telekomünikasyon kablosu kullanın.
- ⚠ DİKKAT—ELEKTRİK ÇARPMA TEHLİKESİ:** Faks özelliğini şimşekli havalarda kullanmayın. Şimşekli havalarda, bu ürünü kurmayın veya güç kaynağı kablosu veya telefon gibi elektrik tesisatı veya kablo döşeme işlemlerini yapmayın.

Yazıcıyı faks göndermek için ayarlama

Senaryo 1: Standart telefon hattı

Kurulum 1: Yazıcı ayrı bir faks hattına bağlı

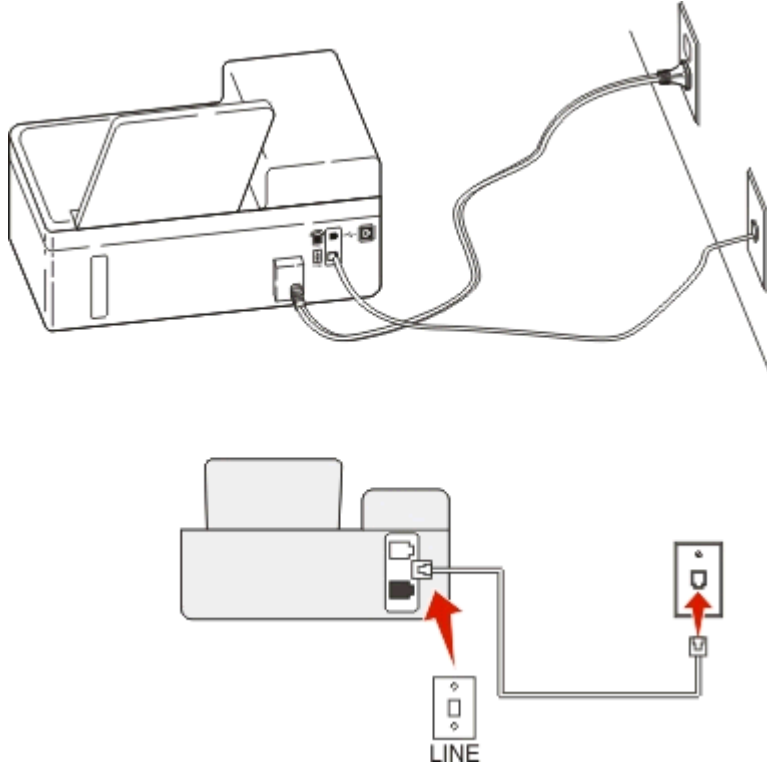

Bağlamak için:

Prizden gelen kabloyu yazıcının  bağlantı noktasına takın.

Bu kurulum için ipuçları:



- Yazıcıyı faksları otomatik olarak (Otomatik Yanıtlama Açık) ya da elle (Otomatik Yanıtlama Kapalı) alacak şekilde ayarlayabilirsiniz.
- Faksları otomatik olarak almak istiyorsanız (Otomatik Yanıtlama Açık), yazıcıyı istediğiniz sayıda zil sesini bekledikten sonra çağrıları yanıtlayacak şekilde ayarlayın.

Kurulum 2: Yazıcı hattı bir telesekreterle paylaşıyor

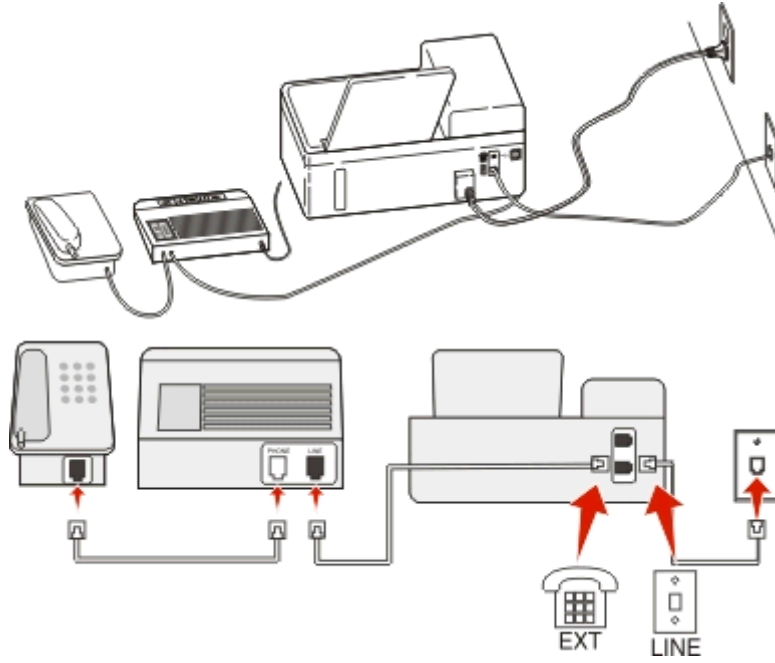
Aynı telefon prizine bağlı



Bağlamak için:

- 1 Prizden gelen kabloyu yazıcının  bağlantı noktasına takın.
- 2 Yazıcının  bağlantı noktasındaki koruyucu kapağı çıkarın ve telesekreteri bağlantı noktasına bağlayın.

Farklı prizlere bağlı

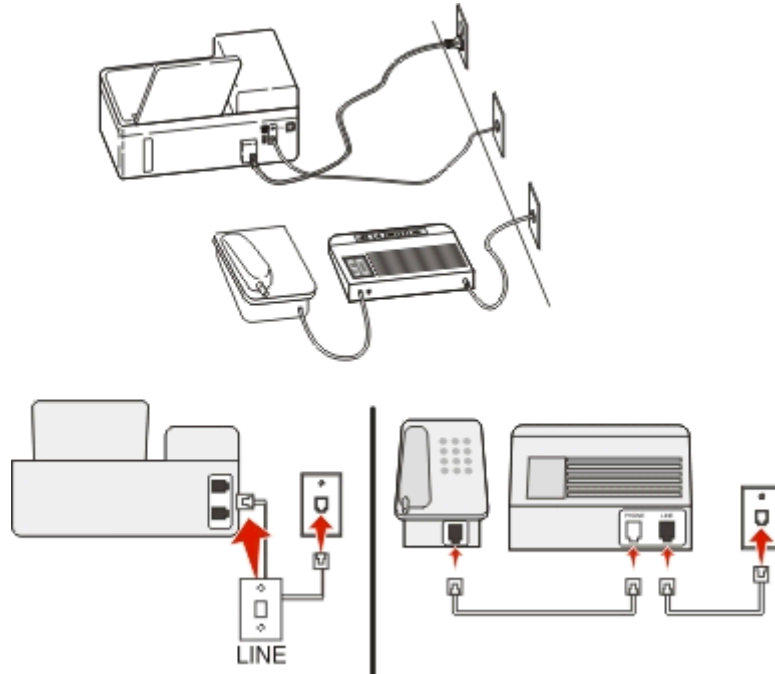



Bağlamak için:

Prizden gelen kabloyu yazıcının  bağlantı noktasına takın.

Bu kurulum için ipuçları:

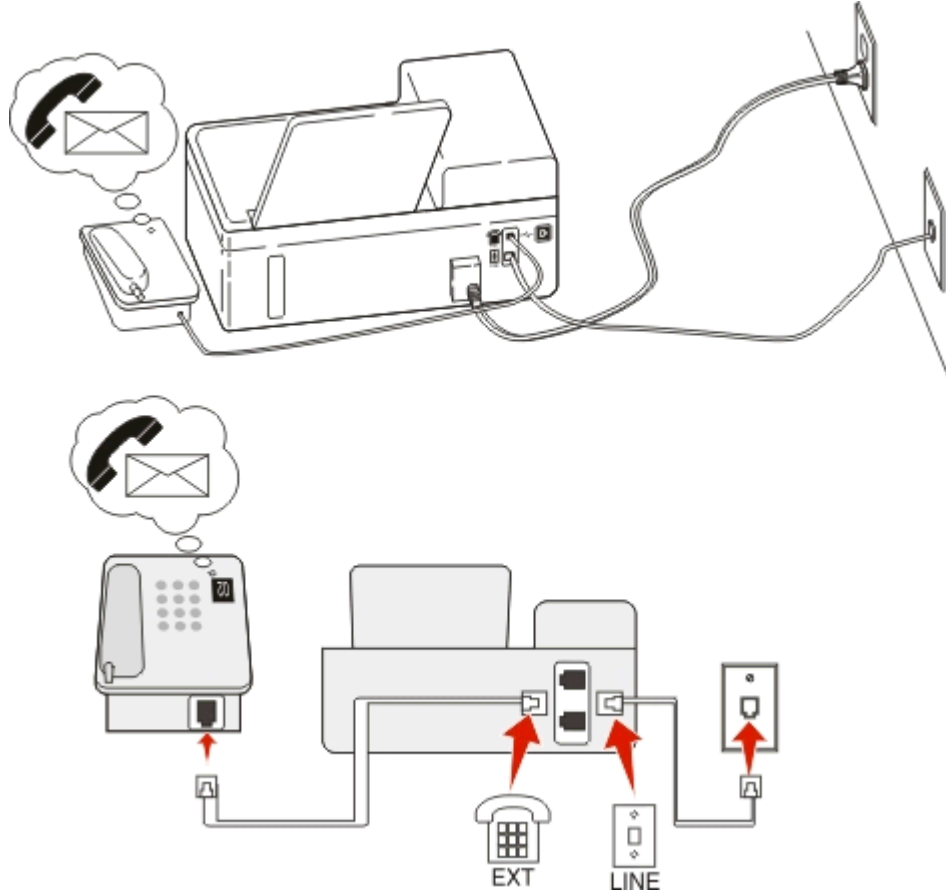
- Hattınızda sadece bir telefon numaranız varsa, yazıcınızı faksları otomatik olarak alacak şekilde ayarlamanız gerekir (Otomatik Yanıtla Açık)
- Yazıcıyı telesekreterden sonra zil iki kez çalınca çağrıları yanıtlayacak şekilde ayarlayın. Örneğin, telesekreter zil dört kez çaldıktan sonra çağrıları yanıtlıyorsa, yazıcıyı zil altı kez çaldıktan sonra çağrıları yanıtlayacak şekilde ayarlayın. Bu şekilde, çağrıları önce telesekreter alır ve sesli çağrılarınız alınmış olur. Çağrı bir fakssa, yazıcı hattaki faks sinyalini algılar ve çağrıyı devralır.
- Telefon şirketiniz tarafından verilen benzersiz zil sesi hizmeti aboneliğiniz varsa, yazıcı için doğru zil sesi düzenini ayarladığınızdan emin olun. Aksi takdirde, siz faksları otomatik olarak alacak şekilde ayarlasanız bile, yazıcı faksları alamaz.

Kurulum 3: Yazıcı, hattı sesli posta hizmeti aboneliği olan bir telefonla paylaşıyor**Bağlamak için:**

- 1 Prizden gelen kabloyu yazıcının  bağlantı noktasına takın.
- 2 Yazıcının  bağlantı noktasındaki koruyucu kapağı çıkarın ve telefonu bağlantı noktasına bağlayın.

Bu kurulum için ipuçları:

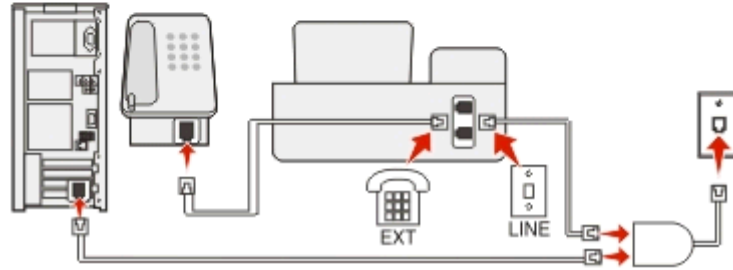
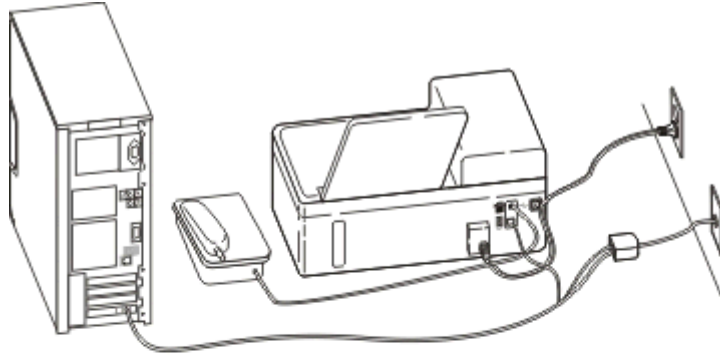

- Bu kurulum en iyi bir benzersiz zil sesi hizmeti aboneliğiniz varsa çalışır. Benzersiz zil sesi hizmeti alıyorsanız, yazıcı için doğru zil sesi düzenini ayarladığınızdan emin olun. Aksi takdirde, siz faksları otomatik olarak alacak şekilde ayarlasanız bile, yazıcı faksları alamaz.
- Hattınızda sadece bir telefon numaranız varsa, yazıcınızı faksları elle alacak şekilde ayarlamanız gerekir (Otomatik Yanıtla Kapalı)
Telefonu yanıtladığınızda faks sinyali duyuyorsanız, *9* tuşuna basın ya da faksları almak üzere telefonda elle yanıtı kodunu girin.
- Yazıcıyı faksları otomatik olarak alacak şekilde de ayarlayabilirsiniz (Otomatik Yanıtı Açık) ama faks beklerken sesli posta hizmetinizi devre dışı bırakmanız gerekir. Bu ayar sesli posta hizmetini fakstan daha çok kullanıyorsanız işe yarar.

Senaryo 2: Dijital Abone Hattı (DSL)

Dijital Abone Hattı normal telefon hattınızı iki kanala ayırır: ses ve Internet. Telefon ve faks sinyalleri ses kanalı boyunca ilerler ve Internet sinyalleri de diğer hattan geçer. Bu şekilde, aynı hattı analog sesli çağrılar (fakslar da dahil) ve dijital Internet erişimi için kullanabilirsiniz.

İki kanal arasındaki girişimi en aza indirmek ve bağlantı kalitesinin yüksek olmasını için, ağındaki analog cihazlar (faks makinesi, telefon, telesekreter) için bir DSL filtresi takmanız gerekir. Girişim telefonda gürültü ve parazite, yazıcıda hatalara ve baskı kalitesinin düşük olmasına ve bilgisayarınızda da Internet bağlantısının yavaşlamasına neden olur.



Yazıcı için bir filtre yüklemek için:

- 1 DSL filtresinin hat bağlantı noktasını prize takın.
- 2 Yazıcının arka tarafındaki  bağlantı noktasından, DSL filtresinin telefon bağlantı noktasına bir telefon kablosu bağlayın.
- 3 İnternet erişimi için bir bilgisayar kullanmaya devam etmek için, bilgisayarı DSL filtresindeki DSL HPN bağlantı noktasına takın.
- 4 Yazıcıya telefon bağlamak için, yazıcının  bağlantı noktasındaki koruyucu kapağı çıkarın ve telefonu bu bağlantı noktasına bağlayın.

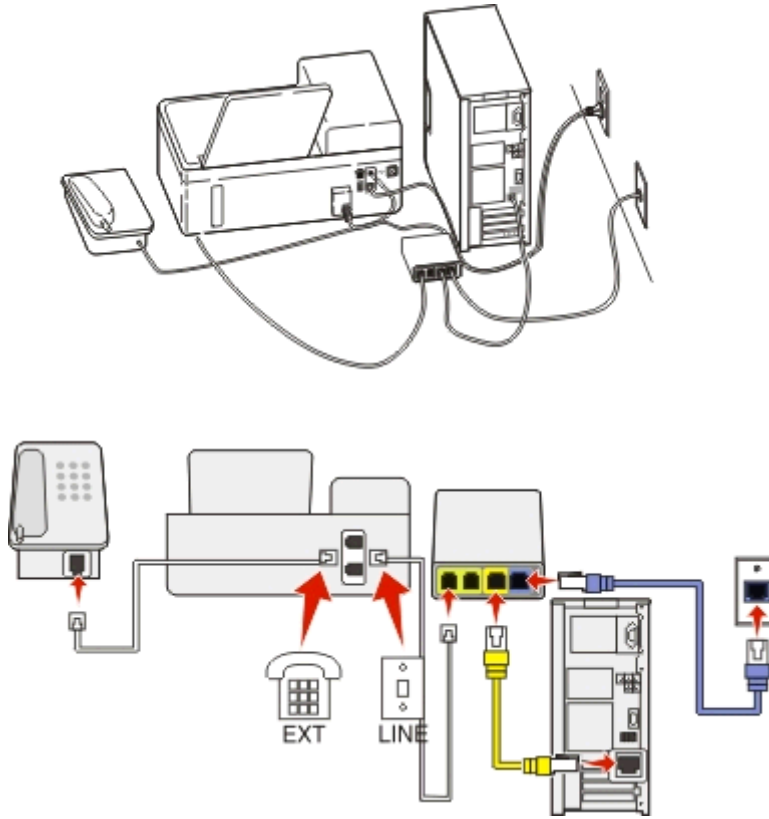
Senaryo 3: VoIP telefon hizmeti



Bağlamak için:

- 1 Telefon kablosunun bir ucunu yazıcının  bağlantı noktasına takın.
- 2 Kablonun diğer ucunu VoIP bağdaştırıcısındaki **Telefon Hattı 1** ya da **Telefon Bağlantı Noktası**'na takın. **Telefon Hattı 2** ya da **Faks Bağlantı Noktası** etiketli bağlantı noktası daima etkin değildir. İkinci telefon bağlantı noktasını etkinleştirmek istiyorsanız, VoIP hizmet sağlayıcınıza ekstra ücret ödemeniz gerekebilir.
- 3 Yazıcının  bağlantı noktasındaki koruyucu kapağı çıkarın ve telefonu bağlantı noktasına bağlayın.



Bu kurulum için ipuçları:

- VoIP bağdaştırıcısındaki telefon bağlantısının etkin olduğundan emin olmak için, telefon bağlantı noktasına analog bir telefon bağlayın ve çevir sesi olup olmadığına bakın. Çevir sesi duyarsanız, bağlantı noktası etkin demektir.
- Aygıtlarınız için iki telefon bağlantı noktasına ihtiyacınız var ama ekstra ücret ödemek istemiyorsanız, yazıcıyı ikinci telefon bağlantı noktasına bağlamayın. Bir telefon ayırıcı kullanabilirsiniz. Telefon ayırıcıyı **Telefon Hattı 1** ya da **Telefon Bağlantı Noktasına** takın ve yazıcı ile telefonu ayırıcıya bağlayın. Hat ayırıcı *değil*, bir telefon ayırıcı kullandığınızdan emin olun. Doğru ayırıcıyı kullandığınızdan emin olmak için, ayırıcıya analog bir telefon bağlayın ve çevir sesi olup olmadığına bakın.

Senaryo 4: Kablolu hizmet sağlayıcısından alınan dijital telefon hizmeti**Kurulum 1: Yazıcı doğrudan bir kablolu modeme bağlıdır**

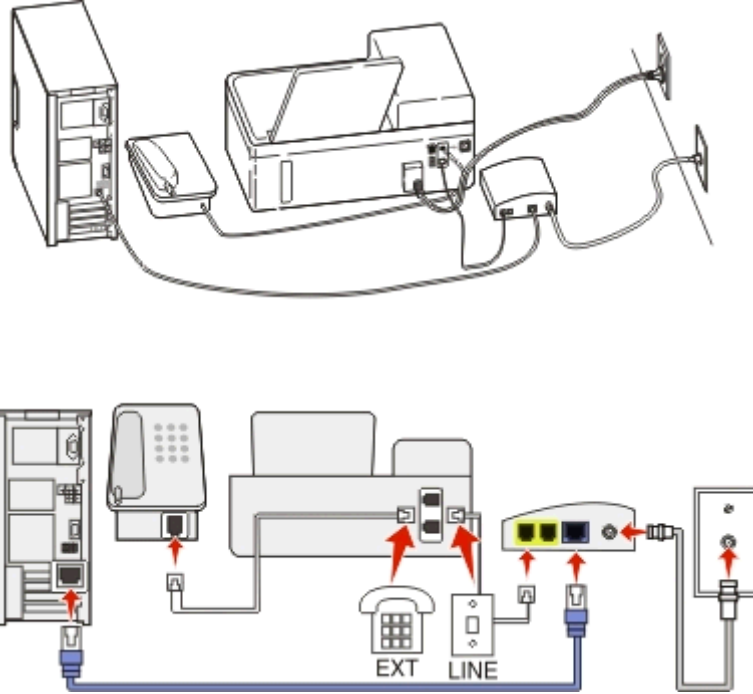
Telefonunuzu normal şartlarda bir kablolu modeme bağlıyorsanız, bu kurulumu takip edin.

**Bağlamak için:**

- 1 Telefon kablosunun bir ucunu yazıcının  bağlantı noktasına takın.
- 2 Kablonun diğer ucunu kablolu modemdeki **Telefon Hattı 1** ya da **Telefon Bağlantı Noktası**'na takın. **Telefon Hattı 2** ya da **Faks Bağlantı Noktası** etiketli bağlantı noktası daima etkin değildir. İkinci telefon bağlantı noktasını etkinleştirmek istiyorsanız, kablolu hizmet sağlayıcınıza ekstra ücret ödemeniz gerekebilir.
- 3 Yazıcının  bağlantı noktasındaki koruyucu kapağı çıkarın ve telefonu bağlantı noktasına bağlayın.



Bu kurulum için ipuçları:

- Kablolu modemdeki telefon bağlantısının etkin olduğundan emin olmak için, telefon bağlantı noktasına analog bir telefon bağlayın ve çevir sesi olup olmadığına bakın. Çevir sesi duyarsanız, bağlantı noktası etkin demektir.
- Aygıtlarınız için iki telefon bağlantı noktasına ihtiyacınız var ama ekstra ücret ödemek istemiyorsanız, yazıcıyı ikinci telefon bağlantı noktasına bağlamayın. Bir telefon ayırıcı kullanabilirsiniz. Telefon ayırıcıyı **Telefon Hattı 1** ya da **Telefon Bağlantı Noktasına** takın ve yazıcı ile telefonu ayırıcıya bağlayın. Hat ayırıcı *değil*, bir telefon ayırıcı kullandığınızdan emin olun. Doğru ayırıcıyı kullandığınızdan emin olmak için, ayırıcıya analog bir telefon bağlayın ve çevir sesi olup olmadığına bakın.

Kurulum 2: Yazıcı prize takılı; kablolu modem evde başka bir yere monte edildi

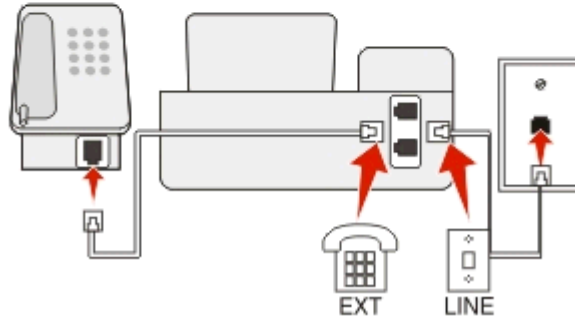
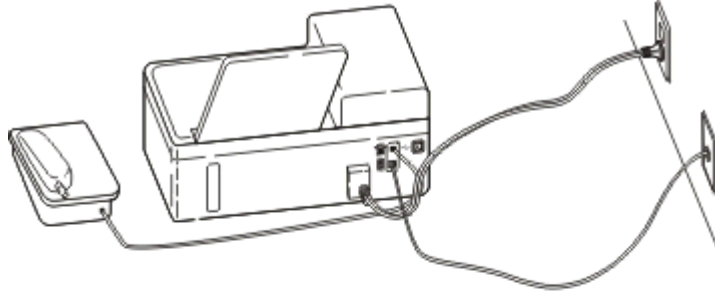
Aygıtlarınızı kablolu modeme takmak zorunda kalmamanız için kablolu hizmet sağlayıcınız evinizdeki prizleri etkinleştirdiyse, bu kurulumu izleyin. Kablolu telefon hizmetinizi prizlerden alırsınız.

**Bağlamak için:**

- 1 Prizden gelen kabloyu yazıcının  bağlantı noktasına takın.
- 2 Yazıcının  bağlantı noktasındaki koruyucu kapağı çıkarın ve telefonu bağlantı noktasına bağlayın.

Senaryo 5: Ülkeye veya bölgeye özgü kurulum

Farklı ülkelerde veya bölgelerde farklı türlerde telefon prizleri vardır. Standart duvar prizi birçok ülkenin veya bölgenin benimsediği Registered Jack-11'dir (RJ-11). Bir cihazı RJ-11 duvar prizine bağlayabilmeniz için bir RJ-11 fişine ya da RJ-11 konektörü olan bir telefon kablosuna ihtiyacınız vardır.

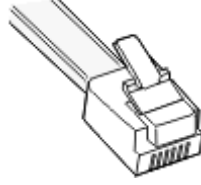

Yazıcının arka tarafındaki faks bağlantı noktaları ve yazıcı ile birlikte gelen telefon kablosunda RJ-11 konektörleri bulunur. Ülkenizde ya da bölgenizde farklı bir konektör türü kullanılıyorsa, bir RJ-11 bağdaştırıcısı kullanmanız gerekebilir.

Yazıcıyı RJ-11 duvar prizi dışında bir prize bağlama

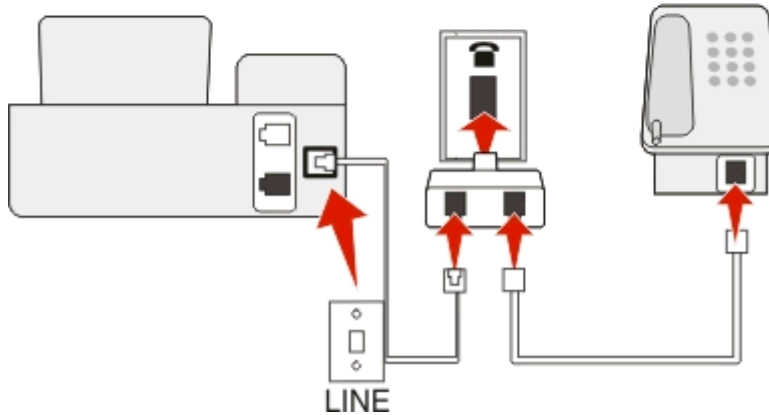
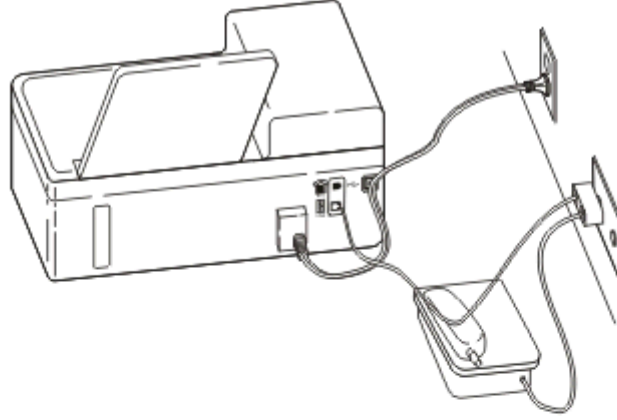

Bağlamak için:

- 1 Telefon kablosunun bir ucunu yazıcının  bağlantı noktasına takın.
- 2 Kablonun diğer ucunu RJ-11 bağdaştırıcısına ve bağdaştırıcıyı da prize takın.
- 3 Aynı prize başka bir cihaz (telefon ya da telesekreter) bağlamak istiyorsanız ve cihazın RJ-11 konektörü dışında başka bir konektörü varsa, cihazı doğrudan prize takın.

Notlar:

- Yazıcının  bağlantı noktasındaki kapağı *çıkarmayın*.
- Ülkenizde ya da bölgenizde, yazıcı ile birlikte RJ-11 bağdaştırıcısı verilmeyebilir.

Ek cihazın (telefon ya da telesekreter) bir RJ-11 konektörü varsa, kapağı çıkarabilir ve cihazı yazıcının  bağlantı noktasına takabilirsiniz.

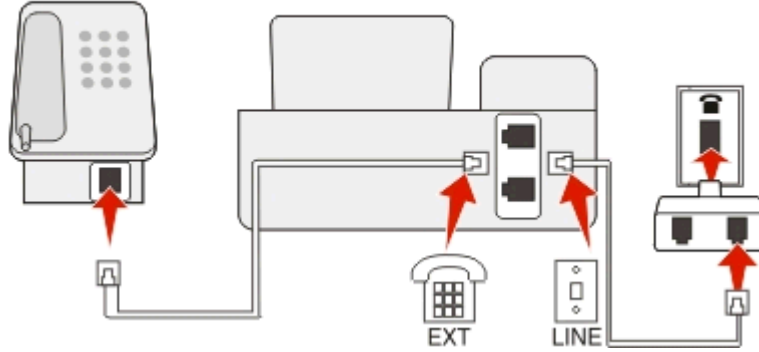
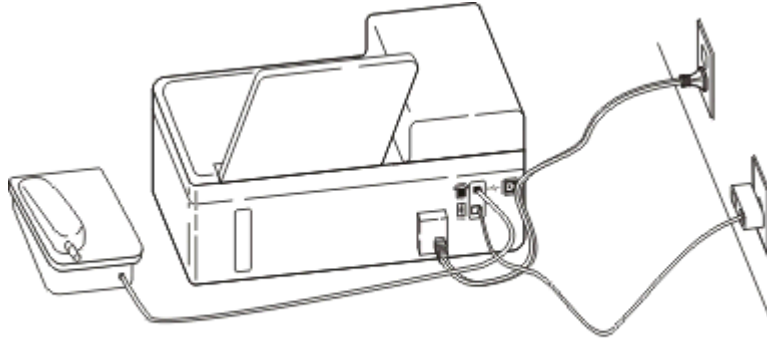
**Yazıcıyı seri bağlantı kullanan ülkelerde veya bölgelerde bağlama**

Bazı ülkelerde ya da bölgelerde, tüm cihazları prize takmanız gerekir. Telefon ya da telesekreteri yazıcının  bağlantı noktasına bağlayamazsınız. Buna *seri bağlantı* adı verilir.

Avusturya Almanya Portekiz
Belçika İrlanda İspanya
Danimarka İtalya İsveç
Fransa Hollanda İsviçre

Finlandiya Norveç İngiltere

Uyarı—Hasar Tehlikesi: Ülkeniz veya bölgeniz listede yoksa yazıcının  bağlantı noktasındaki kapağı *çıkarmayın*. Bu telefon hattındaki cihazların doğru çalışması için gereklidir.

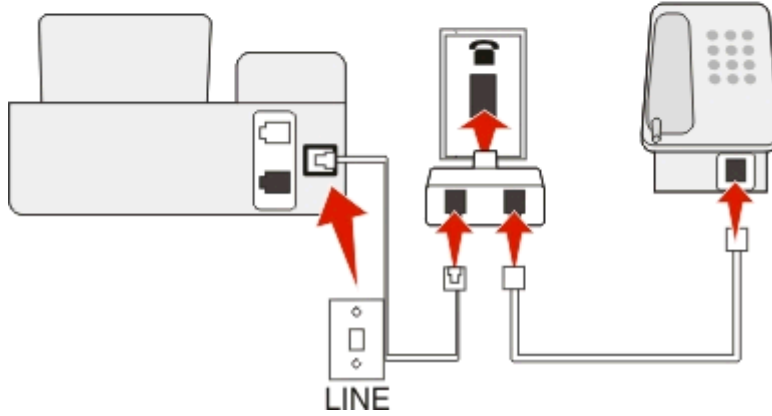
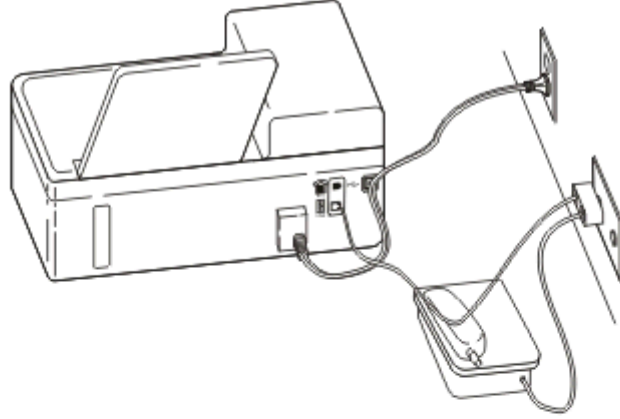

Bağlamak için:

Prizden gelen kabloyu yazıcının  bağlantı noktasına takın.

Yazıcıyı Almanya'da prize bağlama

Almanya'daki prizlerde iki tür bağlantı noktası vardır. N bağlantı noktası faks makineleri, modemler ve telesekreterler içindir. F bağlantı noktası telefonlar içindir.

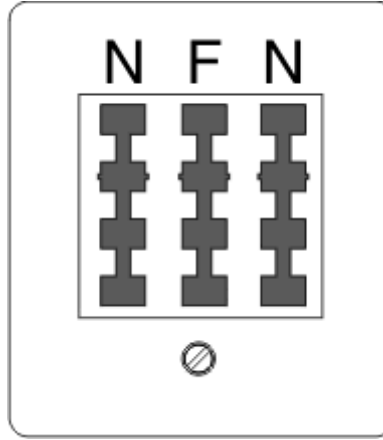

Yazıcıyı N bağlantı noktalarından birine bağlayın.

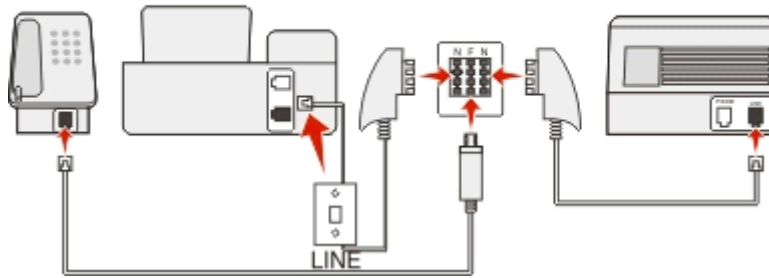
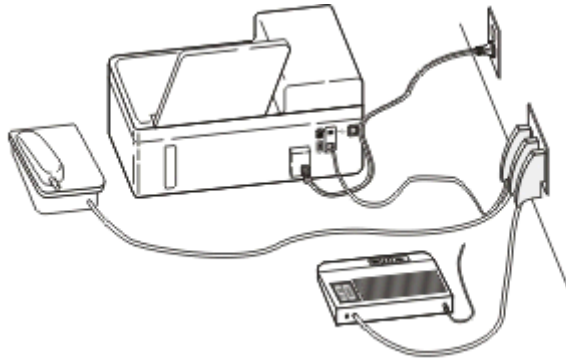

Bağlamak için:

- 1 Telefon kablosunun bir ucunu yazıcının  bağlantı noktasına takın.
- 2 Kablonun diğer ucunu RJ-11 bağdaştırıcısına ve bağdaştırıcıyı da N bağlantı noktasına takın.
- 3 Aynı prize bir telefon ve telesekreter bağlamak istiyorsanız, resimde görüldüğü gibi bağlayın.





Kullanıcı bilgilerinizi girme

Kullanıcı bilgileriniz adınızı veya şirketinizin adını, faks numaranızı (ayrı bir faks telefonu hattınız yoksa telefon numaranız) ve faks gönderildiğinde faks makinenizin saatini ve tarihini içerir. Bu bilgiler gönderdiğiniz faksın alt ve üst bilgisinde görüntülenir.

Bazı ülkelerde, bu bilgi olmadan faks gönderemezsiniz. Bazı faks makineleri gönderici bilgileri olmayan faksları engeller ve bu nedenle bu bilgileri yazıcınıza girdiğinizden emin olun.

Faks başlığını ayarlama

1 Yazıcı kontrol panelinden şuraya gidin:

 > Kurulum >  > Faks Kurulumu >  > Çevirme ve Gönderme >  > Faks Adı > 

2 Adınızı ya da şirketinizin adını girip ardından  düğmesine basın.

- Bir karakteri değiştirmek için, sol ok düğmesine basın.
- Bir boşluk eklemek için, 0 sayısına basın.

3 **Faks Numaranız** seçeneğinin üzerine gitmek için ok düğmelerine, ardından  düğmesine basın.

4 Faks numaranızı ya da telefon numaranızın girip ardından  düğmesine basın.

Faks alt bilgisini ayarlama

Yazıcı kontrol panelinden şuraya gidin:

 > Kurulum >  > Faks Kurulumu >  > Çaldırma ve Yanıtlama >  > Faks Altbilgisi >  > Açık > 

Tarih ve saati ayarlama

1 Yazıcı kontrol panelinden şuraya gidin:

 > Kurulum >  > Aygıt Kurulumu >  > Tarih/Saat > 

2 tarihi girin ve  düğmesine basın.



3 Saati girin ve  düğmesine basın.

Faks ayarlarını yapılandırma

Yazıcı kontrol paneli ya da faks yazıcısı aracılığıyla faks ayarlarını yapılandırabilirsiniz. Faks ayarlarını yazıcı kontrol panelinden yapılandırıyorsanız, faks yazılımı bu ayarları aktarır. Faks yazılımını bir sonraki başlatışınızda, değişiklikler görüntülenir. Yazıcıyı bilgisayardan yapılacak değişiklikleri engelleyecek şekilde ayarlamadıysanız, faks yazılımında seçtiğiniz ayarları da kaydedebilirsiniz.

Yazıcı kontrol panelini kullanarak faks ayarlarını yapılandırma

1 Yazıcı kontrol panelinden şuraya gidin:

 > Kurulum >  > Faks Kurulumu > 

2 Menüdeki seçenekleri kullanarak faks ayarlarını yapılandırın:

Burada	Yapabilecekleriniz
Adres Defteri	Adre Defteri'ni kurun, görüntüleyin ya da yazdırın.
Faks Raporları	<ul style="list-style-type: none"> Etkinlik kayıtlarını yazdırın. Etkinlik kayıtları yazıcınızın gönderilen ve alınan faks geçmişini görüntülemenizi sağlar. Onay sayfalarını ya da iletim raporlarını yazdırın. Bu raporlar gönderdiğiniz faksların başarıyla gönderilip gönderilmediğini bilmenizi sağlar.
Çaldırma ve Yanıtlama	<ul style="list-style-type: none"> Yazıcıyı faksları otomatik olarak ya da elle alacak şekilde ayarlayın. Otomatik Yanıtlama özelliğini Açın ya da Kapatın. Zil sesini ayarlayın. Zil sayısını ayarlayın. Faksları otomatik olarak almayı tercih ediyorsanız (Otomatik Yanıtlama Açık), bu büyük önem taşır. Benzersiz zil sesini ayarlayın. Telefon hattınızda benzersiz zil sesi özelliği aboneliğiniz varsa, bu menüde yazıcınız için doğru düzeni ayarlayın. Faks iletimini etkinleştirin. Elle yanıtlama kodunu ayarlayın. Bu faksları elle almak için gireceğiniz koddur. İstediğiniz Arayan Kimliği modelini ayarlayın. Bazı ülkelerde ya da bölgelerde birden fazla model vardır. Yazıcıyı gelen faksları yazdırırken sayfaya sığdıracak şekilde ayarlayın. Faks alt bilgisini ayarlayın.
Çift Taraflı Fakslar	<ul style="list-style-type: none"> Yazıcıyı gelen faksları kağıdın her iki yüzüne yazdıracak şekilde ayarlayın.
Çevirme ve Gönderme	<ul style="list-style-type: none"> Faks adınızı ve faks numaranızı ayarlayın. Çevirme sesini ayarlayın. Çevirme yöntemi, yeniden çevirme zamanı, yeniden arama girişimlerinin sayısı, çevirme öneki ve faks gönderim hızını ayarlayın. Gönderilen faksları alıcı faks makinelerinin tanıyabileceği modlara dönüştürün. Aksi takdirde, bu gibi fakslar gönderilemez. İletim sırasında hata düzeltme özelliğini etkinleştirin.
Faks Engelleme	İstenmeyen gelen faksları engelleyin.

Faks yazılımını kullanarak faks ayarlarını yapılandırma

Başlamadan önce, şunlardan emin olun:

- Yazıcı doğru şekilde telefon hattına bağlı.
- Yazıcı açık ve bilgisayara bağlı.
- Yazıcı Uyku modunda değil. Yazıcı Uyku modundaydı, yazıcıyı uyandırmak için  düğmesine basın.

Windows'ta Faks Kurulum Sihirbazı'nı Kullanma

-  veya **Başlat'**ı tıklatın.
- Tüm Programlar** veya **Programlar'**ı tıklatın ve ardından listeden yazıcı program klasörünü seçin.

3 Yazıcı Ana Sayfa > Faks > Yazıcıyı faks işlemleri için ayarla öğesini tıklatın.

Faks Kurulum Sihirbazı açılır.

4 Faks Kurulum Sihirbazı'nı çalıştırın. Doğru telefon hizmeti ve bağlantısını seçtiğinizden emin olun. Bağlantınıza bağlı olarak, sihirbaz en uygun faks ayarlarını yapılandırır.

Not: Gelişmiş faks ayarlarını yapılandırmak istiyorsanız, Yazıcı Ana Sayfasından **Faks > Gelişmiş faks ayarları yapılandır**'ı tıklatın. Bu Yazıcı Kurulumu Yardımcı Programı'nı başlatır.

Macintosh'ta Yazıcı Ayarları'nı Kullanma

- 1 Finder'deki Applications (Uygulamalar) klasöründen veya Finder (Ara) masaüstünden, yazıcı klasörünü çift tıklatın.
- 2 **Yazıcı Ayarları'nı** çift tıklatın.
- 3 Yazıcı yazılımını kullanarak faks ayarlarını yapılandırın.

Faks yazılımıyla ilgili yardım bilgilerini görüntülemek için, **Yardım** veya  simgesini tıklatın.

Kişi listesi yaratma

Yazıcı kontrol panelinde bulunan Adres Defteri'ni ya da faks yazılımındaki telefon defterini kullanarak kişi listesi yaratabilirsiniz. Kişi listesini yazıcı kontrol panelinde yarattıysanız, faks yazılımı otomatik olarak bu kişileri Hızlı Arama girişleri olarak kaydeder. Aynı şekilde, faks yazılımının Hızlı Arama listesine kişiler eklediğinizde, yazıcı bu kişileri otomatik olarak Adres Defteri'ne kaydeder.



Kişi listesine 89 adede kadar kişi ve 10 adede kadar faks grubu kaydedebilirsiniz.

Yazıcı kontrol panelini kullanarak kişiler listesi yaratma



1 Yazıcı kontrol panelinden şuraya gidin:



 > **Kurulum** >  > **Faks Kurulumu** >  > **Adres Defteri** > 

2 Adres Defterinize faks numarası eklemek için:

- a Ok düğmelerine basarak **Giriş Ekle** seçeneğe ilerleyin ve ardından  düğmesine basın.
- b Ad alanına kişi adını girmek için tuş takımını kullanın.
 - Bir karakteri değiştirmek için, sol ok düğmesine basın.
 - Bir boşluk eklemek için, 0 sayısına basın.
- c Yukarı veya aşağı ok düğmesine basarak imleci Numara alanı'na taşıyın.
- d Numara alanına faks numarasını girmek için tuş takımını kullanın ve girişi kaydetmek için  düğmesine basın.
- e Başka bir giriş daha eklemek istiyorsanız, a ile d arasındaki adımları tekrarlayın.

3 Faks grubu eklemek için:

- a **Grup Ekle** seçeneğinin üzerine gitmek için ok düğmelerine basın ve ardından  düğmesine basın.
- b Bir grup adı girmek için tuş takımını kullanın ve  düğmesine basın.
 - Bir karakteri değiştirmek için, sol ok düğmesine basın.
 - Bir boşluk eklemek için, 0 sayısına basın.

- c Ok düğmelerine basarak kişiyi elle eklemek mi, yoksa aktarmak mı istediğinizi seçin. Bir seçim yaptığınızda,  düğmesine basın.
- Kişiyi elle eklemek istiyorsanız, faks numarasını girmek için tuş takımını kullanın ve  düğmesine basın.
 - Kişiyi aktarmak istiyorsanız, Adres Defterinden bir kişi seçmek için ok düğmelerine basın. Bir seçim yaptığınızda,  düğmesine basın.
- d Gruba eklemek istediğiniz kişiler bitince, **Bitti** düğmesine basın.

Faks yazılımını kullanarak kişi listesi oluşturma

Windows kullanıcıları için



- 1  veya **Başlat'**ı tıklatın.
- 2 **Tüm Programlar** veya **Programlar'**ı tıklatın ve ardından listeden yazıcı program klasörünü seçin.
- 3 **Yazıcı Ana Sayfası > Faks > Kişi listesini düzenle'**yi tıklatın.
Faks Ayarları Yardımcı Programı'nın Kişiler sekmesi açılır.
- 4 **Telefon defterinden seç'i** tıklatın.
- 5 Telefon Defteri alanından bir telefon defteri seçin.
- 6 Eklemek istediğiniz kişiyi seçin ve sonra kişiyi almak için **Listeye ekle ya da listeyi değiştir'**i tıklatın.
Not: Kişi eklemek için, kişileri bilgisayarınızdaki faks yazılımının desteklediği telefon defterlerinden almanız gerekir. Yazılım Adres Defterine ek olarak bilgisayarınızda yüklü Microsoft Outlook gibi posta istemcilerinin telefon rehberlerine de sahip olabilirsiniz.
- 7 **Tamam** düğmesini tıklatın.

Macintosh kullanıcıları için

- 1 Finder'deki Applications (Uygulamalar) klasöründen veya Finder (Ara) masaüstünden, yazıcı klasörünü çift tıklatın.
- 2 **Yazıcı Ayarları'**nı çift tıklatın.
- 3 **Kişiler** sekmesini tıklatın.
 - Kişi eklemek için **Kişiler** sekmesini tıklatın.
 - Faks grupları eklemek için, **Gruplar** sekmesini tıklatın.
- 4 Adres Defteri'ni açmak için  simgesini tıklatın.
Not: Kişi eklemek için, kişileri Macintosh bilgisayarınızda bulunan Adres Defteri'nden aktarmanız gerekir. Kişi Mac Adres Defteri'nde değilse, kişiyi önce adres defterine ekleyip ondan sonra aktarın.
- 5 Adres Defteri'nden eklemek istediğiniz kişileri tıklatıp Kişiler listesine sürükleyin.

Faks yazılımıyla ilgili daha fazla bilgi için, **Yardım** veya  simgesini tıklatın.

Faks gönderme

ADF	Tarayıcı camı
 <p>Çok sayfalı belgeler için ADF'yi kullanın.</p> <p>Not: ADF sadece belirli yazıcı modellerinde bulunmaktadır. ADF ünitesi olmayan bir yazıcı satın aldıysanız, özgün belgeleri ya da fotoğrafları tarayıcı camına yükleyin.</p>	 <p>Tek sayfalar, küçük öğeler (kartpostal veya fotoğraf gibi), asetatlar, fotoğraf kağıdı veya ince kağıtlar (gazete kupürleri gibi) için tarayıcı camını kullanın.</p>

Faks gönderme ipuçları

- Yazıcının açık olduğundan ve çalışan bir telefon, DSL ya da VoIP hattına bağlı olduğundan emin olun. Çevir sesi duyuyorsanız, hat çalışıyor demektir.
- Kağıt çıkış tepsisinin tam olarak uzatıldığından ve tepsi uzantısının dışarı çevrildiğinden emin olun.
- Yazıcı modelinize bağlı olarak, iki taraflı (önlü arkalı) sayfaları tararken ADF'yi kullanın.
- Kopyalamadan ve taramadan sonra bir belgeyi kolaylıkla almak için, ADF giriş tepsisini kaldırın.
- ADF'yi kullanırken, kağıt kılavuzunu özgün belgenin kenarlarına dayanacak şekilde ayarlayın.
- Tarayıcı camını kullanırken taranan görüntüde koyu kenarlardan kaçınmak için tarayıcı kapağını kapatın.
- ADF'ye kartpostal, fotoğraf, küçük öğeler, asetatlar, fotoğraf kağıdı veya gazete kupürleri gibi ince kağıtları *yüklemeyin*. Bu öğeleri tarayıcı camına yerleştirin.
- Fakslanacak bölge istediniz ayarlara sahip olduğunda, faksı göndermek için  ögesine basın.

Yazıcı kontrol panelini kullanarak faks gönderme

1 Yazıcı kontrol panelinden şuraya gidin:

 > **Faks**



2 Bir faks numarası girin veya Hızlı Arama veya Grup Arama listesinden numara seçmek için **Adres Defteri** düğmesine basın.

3 Tek bir alıcıya faks göndermek istiyorsanız,  düğmesine basın.

Faksı bir grup numaraya göndermek istiyorsanız (toplu faks), sağ veya sol ok düğmesine basarak başka bir numara girin ve  düğmesine basın. Daha fazla numara eklemek için bu işlemleri tekrarlayın.

4 Renkli veya siyah beyaz faks göndermek için **Renkli/Siyah** düğmesine basın.

5 Faks işini başlatmak için  düğmesine basın.

Uyarı—Hasar Tehlikesi: Bir faks gönderirken, kabloları ya da  ve  bağlantı noktalarına dokunmayın.

İpucu:

- En fazla 30 kişiye toplu faks gönderebilirsiniz.

Bilgisayarı kullanarak faks gönderme

Windows kullanıcıları için

- 1 Belge açıkken, **Dosya > Yazdır**'ı tıklatın.
- 2 Uygun yazıcının seçtiğinden emin olun ve sonra **Özellikler, Tercihler, Seçenekler** veya **Kurulum**'u tıklatın.
- 3 **Faks** sekmesini tıklatın ve ardından **Faksı Etkinleştir**'in seçili olduğundan emin olun.
- 4 "Faks numaraları" alanına alıcının faks numarasını veya numaralarını girin.
Faks numaraları elle veya Telefon Defteri özelliği kullanılarak girebilirsiniz.
- 5 Gerekirse, Alan Kodu iletişim kutusuna bir alan kodu girin.
- 6 Uygun kağıt boyutu ve sayfa yönlendirmesini seçin.
- 7 Faksa bir kapak sayfası eklemek istiyorsanız, **Faksa Kapak Sayfasını Dahil Et** öğesini seçin ve ilgili bilgileri girin.
- 8 **Tamam** düğmesini tıklatın.

Macintosh kullanıcıları için

- 1 Belge açıkken, **Dosya > Yazdır** öğelerini seçin.
- 2 Yazıcı açılır menüsünden, yazıcınızın faks sürümünü seçin.
Not: Yazdırma iletişim kutusunda faks seçeneklerini görmek için yazıcınızın faks sürücüsünü kullanmanız gerekir. Yazıcının faks sürümü listede değilse, önce **Yazıcı ekle** seçeneğini, ardından yazıcının faks sürümünü seçin.
- 3 Alıcının adını ve numarasını girin.
- 4 **Faks** seçeneğini tıklatın.

Faks alma

Faks alma ile ilgili ipuçları

Faks alırken:

- Yazıcının açık olduğundan ve çalışan bir telefon, DSL ya da VoIP hattına bağlı olduğundan emin olun. Çevir sesi duyuyorsanız, hat çalışıyor demektir.
- Yazıcıyı faksları elle alacak şekilde ayarladıysanız (Otomatik Yanıtlama Kapalı), zil sesi seviyesinin Kapalı olarak ayarlanmadığından emin olun.
- Yazıcıyı faksları otomatik olarak alacak şekilde ayarladıysanız (Otomatik Yanıtlama Açık), yazıcıya kağıt yükleyin.



Faksları otomatik olarak alma

1 Otomatik Yanıtla özelliğinin açık olmasına dikkat edin:



Yazıcı kontrol panelinden şuraya gidin:

 > Kur >  > Faks Ayarları >  > Çaldırma ve Yanıtlama >  > Otomatik Yanıt >  > Açık > 

2 Yazıcı gelen faksları yanıtlamadan önce zilin kaç kez çalmasını bekleyeceğini ayarlayın:

- Yanıtlama Zil Sesi Sayısı** seçeneğinin üzerine gitmek için ok düğmelerine ve ardından  düğmesine basın.
- İstediğiniz zil sesi sayısının üzerine gitmek için ok düğmelerine, ardından ayarı kaydetmek için  düğmesine basın.

Ayarladığınız zil sayısı algılandığında, yazıcı gelen faksı otomatik olarak alır.

Uyarı—Hasar Tehlikesi: Bir faks alma sırasında, kabloları ya da  ve  bağlantı noktalarına dokunmayın.

İpuçları:

- Yazıcı hattı başka analog cihazlarla (telefon, telesekreter) paylaşıyorsa, yazıcıyı telesekreterden iki zil sonra yanıtlayacak şekilde ayarlayın. Örneğin, telesekreter zil dört kez çaldıktan sonra çağrılarını yanıtlayorsa, yazıcıyı zil altı kez çaldıktan sonra çağrılarını yanıtlayacak şekilde ayarlayın. Bu şekilde, çağrılarını önce telesekreter alır ve sesli çağrılarınız alınmış olur. Çağrı bir fakssa, yazıcı hattaki faks sinyalini algılar ve çağrıyı devralır. Yazıcı özel bir faks hattı üzerindeyse, yazıcıyı herhangi bir sayıda zil sesini bekledikten sonra çağrılarını yanıtlayacak şekilde ayarlayabilirsiniz.
- Tek bir hatta birden fazla numaranız varsa ya da telefon şirketiniz tarafından sunulan benzersiz zil sesi hizmetine aboneyseniz, yazıcı için doğru zil sesi düzenini ayarladığınızdan emin olun. Aksi takdirde, siz faksları otomatik olarak alacak şekilde ayarlasanız bile, yazıcı faksları alamaz.



Faksları elle alma

1 Otomatik Yanıtlama özelliğini devre dışı bırakın:



Yazıcı kontrol panelinden şuraya gidin:

 > Kur >  > Faks Ayarları >  > Çaldırma ve Yanıtlama >  > Otomatik Yanıt >  > Kapalı > 

2 Telefon çaldığında, ahizeyi kaldırıncaya faks sinyali alıyorsanız, yazıcıda  düğmesine ya da yazıcıya takılı ahizede *9* tuşuna basın.

Uyarı—Hasar Tehlikesi: Bir faks alma sırasında, kabloları ya da  ve  bağlantı noktalarına dokunmayın.

İpuçları:

- Faksları elle yanıtlamak için varsayılan kod *9*dur, ancak daha fazla güvenlik için, sadece sizin bildiğiniz bir numarayla da değiştirebilirsiniz. Kodunuz için en fazla 7 karakter girebilirsiniz. Geçerli karakterler 0–9 arası sayılar ve # ve * karakterleridir.
- Telefonun yazıcının arka tarafındaki  bağlantı noktasına bağlı olduğundan ve yazıcının da  bağlantı noktası aracılığıyla prize takılı olduğundan emin olun.

Faks İle İlgili SSS

Başlangıçtaki faks kurulumunu atlarsam, faks ayarlarını yapmak için kurulum programını yeniden çalıştırmam gerekir mi?

Kurulum programını yeniden çalıştırmmanız gerekmez. Yazıcı yazılımı ile birlikte kurulan faks yazılımını kullanarak faks ayarlarını yapabilir ve yapılandırabilirsiniz.

- 1 Yazıcıyı telefon hattına bağlayın. Daha fazla bilgi için, bkz. “Yazıcıyı faks göndermek için ayarlama”, sayfa 65.
- 2 Faks yazılımını kullanarak faks ayarlarını yapılandırın. Faks yazılımına erişmek için:

Windows kullanıcıları için

- a  veya **Başlat**'ı tıklatın.
- b **Tüm Programlar** veya **Programlar**'ı tıklatın ve ardından listeden yazıcı program klasörünü seçin.
- c **Yazıcı Ana Sayfa > Faks > Yazıcıyı faks işlemleri için ayarla** ögesini tıklatın. Yazıcı Kurulum Sihirbazı açılır.
- d Sihirbazı çalıştırın. Doğru telefon hizmeti ve bağlantısını seçtiğinizden emin olun. Bağlantınıza bağlı olarak, sihirbaz en uygun faks ayarlarını yapılandırır.

Macintosh kullanıcıları için

- a Finder'deki Applications (Uygulamalar) klasöründen veya Finder (Ara) masaüstünden, yazıcı klasörünü çift tıklatın.
- b **Yazıcı Ayarları**'ni çift tıklatın ve ardından faks ayarlarını yapılandırın.

Ayırıcı nedir ve ne tür bir ayırıcı kullanmalıyım?

Evinizde sınırlı sayıda priz ya da bağdaştırıcınızda sınırlı sayıda bağlantı noktası varsa, bir telefon ayırıcı kullanabilirsiniz. Ayırıcı telefon sinyalini böler ve prize birden fazla cihaz bağlamanıza olanak sağlar. Cihazları bağlayabileceğiniz iki ya da daha fazla bağlantı noktası vardır. Hat ayırıcı *kullanmayın*.

Doğru ayırıcıyı kullandığınızdan emin olmak için, ayırıcıya analog bir telefon bağlayın ve çevir sesi olup olmadığına bakın.

Faks numaram nedir?

Çoğu zaman, telefon numaranız aynı zamanda faks numaranızdır. Telefon şirketlerinin Benzersiz Zil Sesi Düzeni Algılama (DRPD) hizmetine üyeyseniz, faks numaranız yazıcınıza atadığınız numaradır. Faks yazılımında veya yazıcı kontrol panelinin Faks Ayarları menüsünde o numara için doğru benzersiz zil sesi düzenini girdiğinizden emin olun.

Birden fazla telefon hattınız varsa, yazıcının bağlı bulunduğu hattın numarasını girdiğinizden emin olun.

Arama önekim nedir?

Arama öneki gerçek faks numarasını veya telefon numarasını arayabilmeniz için önceden bastığınız numaradır veya numaralar serisidir. Yazıcı ofis ayarındaysa veya PBX'teyse, bu ofisin dışına arama yapabilmeniz için basmanız gereken özel bir numara olabilir. Bu, ayrıca ülke veya alan dışına faks gönderiyorsanız girmeniz gereken ülke kodu veya alan kodu olabilir. Bu, aynı ülkeye veya alana sık sık faks gönderiyorsanız oldukça kullanışlı olabilir. Yardımcı programda arama önekinin ayarladığınızda, faks numarasını veya telefon numarasını çevirdiğinizde yazıcı otomatik olarak öneki girer.

Arama önekiniz olarak en fazla 8 karakter girebilirsiniz. Geçerli karakterler 0–9 arası sayılar, P ve W harfleri (büyük harf ve küçük harf) ve kare (#), yıldız (*) karakterleridir. Arama önekinin girmek için faks yazılımını kullanıyorsanız, ayrıca eksi ve virgül de kullanabilirsiniz.

Notlar:

- Bu karakterlerden bazıları satın aldığınız yazıcıya bağlı olarak kullanılamayabilir.
- Karakterler, yazıcı kontrol panelini veya bilgisayar klavyesini kullanıyor olmanıza bağlı olarak değişiklik gösterebilir.

Otomatik Yanıtla özelliğini ne zaman Açık olarak ayarlamam gerekir?

Varsayılan olarak Otomatik Yanıtla özelliği Açık olarak ayarlanmıştır, bu durum yazıcının faksları otomatik olarak almasını sağlar.

Yazıcı, telesekreterle aynı telefon hattına bağlıysa, hem sesli aramaları hem de faksları alabilmeniz için Otomatik Yanıtla özelliğini Açık olarak ayarlamanız gerekir. Telesekreterin yazıcıda ayarlanan zil sesinden daha azını yanıtladığından emin olun. Bu, ilk önce diğer aygıtların sesli aramaları yanıtlamasını sağlar. Gelen arama bir faks ise yazıcı hattaki faks sinyallerini algılayabilir ve aramayı alır.

Kaç zil sesi ayarlamalıyım?

Yazıcı, telesekreterle bir hattı paylaşıyorsa, yazıcıyı telesekreterden daha fazla zil sesini yanıtlamaya ayarlayın. Örneğin, telesekreter zil dört kez çaldıktan sonra çağrılarını yanıtlıyorsa, yazıcıyı zil altı kez çaldıktan sonra çağrılarını yanıtlayacak şekilde ayarlayın. Bu şekilde, çağrılarını önce telesekreter alır ve sesli çağrılarınıza alınmış olur. Çağrı bir fakssa, yazıcı hattaki faks sinyalini algılar ve çağrıyı devralır.

Yazıcı özel bir faks hattı üzerindeyse, yazıcıyı istediğiniz herhangi bir sayıda çaldırmayı alması için ayarlayabilirsiniz.

Yazıcının benzersiz zil sesini nasıl ayarlayabilirim?

Telefon şirketlerinin sunduğu Benzersiz Zil Sesi Düzeni Algılama (DRPD) özelliği aboneliğiniz varsa, doğru zil sesini ayarlamak büyük önem taşır. Bu özellik bir telefon hattında birden fazla telefon numaranızın olmasına izin verir. Her telefon numarası benzersiz zil sesi düzenine (Tüm Çalmalar, Yalnızca Tek Çalma, Yalnızca İkili Çalma, Yalnızca Üçlü Çalma, Yalnızca Tek veya İkili Çalma, Yalnızca Tek veya Üçlü Çalma, Yalnızca İkili veya Üçlü Çalma) sahiptir. Farklı zil sesi düzenleri hangi telefon numarasının arandığını ve aramaya yanıt vermek için hangi aygıtı kullanmanız gerektiğini anlamanızı sağlar.

Telefon numaralarınızdan birini yazıcıya faks numarası olarak atayın ve sonra yazıcıyı bu numara için çalma düzenine yanıt vermesi için ayarlayın. Düzen hatalı ayarlanırsa yazıcı çalar, ancak fakası hiçbir zaman alamaz.

Benzersiz Zil Sesine aynı zamanda Ident-a-Call, Smart Ring, Teen Ring, RingMaster veya IdentRing adı da verilir.

1 Yazıcı kontrol panelinden şuraya gidin:

 > Kurulum >  > Faks Kurulumu >  > Çaldırma ve Yanıtlama >  > Zil Sesi Düzeni > 

2 İsteddiğiniz zil sesi düzenine geçmek için ok tuşlarına basın ve ardından  düğmesine basın.

Çevir sesini nasıl denetleyebilirim?

Çevir sesi duyarsanız veya yazıcı düzgün olarak telefon hattına bağlıysa bu, telefon hattının çalıştığı anlamına gelir. Faks gönderme ya da alma konusunda sorunlar yaşarsanız, hatta ve yazıcı aracılığıyla bir çevir sesi duyabildiğinizden emin olun.

Telefon hattının ve prizinin çalıştığından emin olun



1 Prize analog bir telefon bağlayın.

2 Telefon ahizesinden bir çevir sesi duymaya çalışın.

Bir çevir sesi duyarsanız, telefon hattı ve priz çalışmaktadır.

Bir çevir sesi duymuyorsanız, analog telefonu ikinci bir prize takın ve çevir sesi gelip gelmediğini kontrol edin. Bir çevir sesi duyarsanız, telefon hattı çalışıyor ama ilk priz çalışmıyor demektir.

Yazıcının bir telefon hattına düzgün olarak bağlı olduğundan emin olun.

1 Yazıcı, arkasındaki  bağlantı noktasından bir telefon hattına bağlıyken, yazıcının  bağlantı noktasına bir analog telefon takın.

2 Çevir sesi bekleyin.

Çevir sesi duyarsanız, telefon hattı çalışıyor ve yazıcıya doğru bir şekilde bağlanmış demektir.

Hem prizden, hem de yazıcıdan çevir sesi alamıyorsanız, bkz: “Faks sorunlarını giderme denetim listesi”, sayfa 146.

Yazıcının hoparlör sesini nasıl ayarlayabilirim?

Telefon hattının çalışıp çalışmadığını ve kabloların ve aygıtların telefon ağınıza düzgün olarak bağlanıp bağlanmadığını kontrol etmek için çevir sesini dinleyin. Yazıcınız faksları elle alacak şekilde ayarlandıysa, zil sesinin duyabileceğiniz kadar yüksek ayarlandığından emin olun.

Çevirme sesini ayarlama

1 Yazıcı kontrol panelinden şuraya gidin:

🏠 > Kurulum > OK > Faks Kurulumu > OK > Çevirme ve Gönderme > OK > Hoparlör Sesi > OK

2 Yukarı veya aşağı ok düğmelerine basarak çevirme sesi ayarını belirleyin ve OK düğmesine basın.

Zil sesini ayarlama

1 Yazıcı kontrol panelinden şuraya gidin:

🏠 > Kurulum > OK > Faks Kurulumu > OK > Çaldırma ve Yanıtlama > OK > Zil Sesi > OK

2 Yukarı veya aşağı ok düğmelerine basarak zil sesi ayarını belirleyin ve OK düğmesine basın.

Faksın çağrılarının yazıcıya, sesli aramaların telesekretere gideceğinden nasıl emin olabilirim?

Yazıcının gelen faksları yanıtladığından emin olmak için Otomatik Yanıtlama ayarını Açık olarak yapın ve yazıcının çağrıyı yanıtlamak için bekleyeceği zil sayısını, telesekreterin bekleyeceği zil sayısından fazla olacak şekilde ayarlayın. Örneğin, telesekreter zil dört kez çaldıktan sonra çağrıları yanıtlıyorsa, yazıcıyı zil altı kez çaldıktan sonra çağrıları yanıtlayacak şekilde ayarlayın. Bu şekilde, çağrıları önce telesekreter alır ve sesli çağrılarınız alınmış olur. Çağrı bir fakssa, yazıcı hattaki faks sinyalinin algılaması ve çağrıyı devralır.

Sesli posta hizmetinde yapılacak en iyi ayarlar nelerdir?

Telefon şirketinizin sunduğu benzersiz zil sesi hizmetine üyeyseniz, sesli posta ve faks aynı telefon hattını paylaşabilir. Bu özellik bir telefon hattında birden fazla telefon numaranızın olmasına izin verir. Her telefon numarası benzersiz zil sesi düzenine (Tüm Çalmalar, Yalnızca Tek Çalma, Yalnızca İkili Çalma, Yalnızca Üçlü Çalma, Yalnızca Tek veya İkili Çalma, Yalnızca Tek veya Üçlü Çalma, Yalnızca İkili veya Üçlü Çalma) sahiptir. Farklı çalma desenleri hangi telefon numarasının çalındığını ve aramaya yanıt vermek için hangi aygıtı kullanmanız gerektiğini bilmenizi sağlar.

Benzersiz zil sesi hizmetiniz yoksa faksları el ile almak için yazıcıyı ayarlayın (Otomatik Yanıtlama Kapalı). Bu ayar, hem sesli aramaları hem de faks aramalarını almanızı sağlar, ancak sesli postayı sık sık kullanıyorsanız en iyi çalışır. Her faks beklediğinizde sesli postayı kapatmanız gerekir.

Fakslayacağım belgelerin çözünürlüğünü nasıl değiştirebilirim?

Göndereceğiniz belgelerin çözünürlüğü ya da faks kalitesi faks iletimini etkileyebilir. Alıcı faks makinesi yüksek çözünürlükleri desteklemiyor olabilir ve fakslarını alamayabilir. Otomatik Faks Dönüştürme özelliğini etkinleştirerek bu sorunu giderebilirsiniz ama özellikle özgün belge zaten bulanıksa, Otomatik Faks Dönüştürme özelliği faksların okunamaz bir hale gelmesine neden olabilir.

Faksı alacak makinenin kapasitesine ve özgün belgenin kalitesine en iyi uyan faks kalitesini seçin.

Kalite	Siyah çözünürlük	Renkli çözünürlük
Standart	200 x 100	200 x 200
Hassas	200 x 200	200 x 200
Çok hassas	300 x 300	200 x 200
Ultra hassas	300 x 300 (yarım ton)	200 x 200

Faks gönderirken, faks numarasını girdikten sonra bir faks kalitesi seçmek için önce ok düğmelerine, ardından  düğmesine basın.

Önceden programlanan bir zamanda nasıl faks gönderebilirim?

1 Yazıcı kontrol panelinden şuraya gidin:

 > **Faks**

2 Alıcının faks numarasını girin veya Hızlı Arama veya Grup Arama listesinden numara seçmek için **Adres Defteri** düğmesine basın.

3 **Faks Programla** seçeneğinin üzerine gitmek için ok düğmelerine basın.

4 Faksı göndermek istediğiniz saati girin ve sonra  düğmesine basın.

5 Belgeyi taramaya başlamak ve programlanmış faksı kaydetmek için  düğmesine basın.

Yazıcı faksı belirtilen zamanda gönderir. Programlanan zamandan önce yazıcıyı *kapatmayın* ya da telefon hattı bağlantısını kesmeyin.

Telefon arama kartı kullanarak nasıl faks gönderebilirim?

1 **Çevir Sesi** düğmesine basın.

Telefon hattının çevir sesini duyuyor olmanız gerekir.

2 Arama kartı bilgilerini girin ve telefon taşıyıcısına bağlı olduğunuzda, verilen komutlara uyun.

3 Sizden istendiğinde, alıcının faks numarasını girin ve  düğmesine basın.

Faksın başarıyla gönderilip gönderilmediğini nasıl öğrenebilirim?

Yazıcıyı her faks gönderişinizde bir onay sayfası ya da iletim raporu yazdıracak şekilde ayarlayabilirsiniz. Bu rapor faksın gönderildiği tarih ve saati de içerir. Faks işi başarısızsa, raporda hatanın nedeni de yer alır.

1 Yazıcı kontrol panelinden şuraya gidin:

 > **Kurulum** >  > **Faks Kurulumu** >  > **Faks Raporları** >  > **Aktarım Günlüğü Yazdırma** > 

2 Rapor yazdırma seçenekleri arasından seçim yapmak için ok düğmelerine basın:

- Her faks gönderişinizde bir rapor yazdırılmasını istiyorsanız, **Günlüğü Yazdır** ögesini seçin.
- Raporu yazdırma istemiyorsanız, **Günlüğü Yazdırma** ögesini seçin.
- Mürekkep tasarrufu yapmak ve sadece bir faks işi başarısız olduğunda rapor yazdırmak istiyorsanız, **Yalnızca Hata Yazdır** ögesini seçin.

3  düğmesine basın.

Yazıcının faks geçmişini nasıl yazdırabilirim?

Gönderilen veya alınan faksların ya da her ikisinin de raporlarını yazdırabilirsiniz.

1 Yazıcı kontrol panelinden şuraya gidin:

🏠 > Kurulum >  > Faks Kurulumu >  > Faks Raporları > 

2 Rapor yazdırma seçenekleri arasından seçim yapmak için ok düğmelerine basın:

- Tüm gönderilen veya alınan faks faaliyetleri günlüğünü yazdırmak istiyorsanız, **İş Günlüğünü Yazdır** ögesini seçin.
- Yazıcınıza gelen ve yazıcınızdan yapılan tüm aramaların günlüğünü yazdırmak istiyorsanız, **Arama Günlüğünü Yazdır** ögesini seçin.

Faksı nasıl kağıdın her iki tarafına yazdırabilirim?

1 Yazıcı kontrol panelinden şuraya gidin:

🏠 > Kurulum >  > Faks Kurulumu >  > 2 Taraflı Fakslar > 





2 Ayarlardan birini seçmek için ok düğmelerine basın:

- **Asla**—2 taraflı düğme ayarına bakılmaksızın, gelen fakslar hiçbir zaman kağıdın her iki yüzüne yazdırılmaz.
- **Daima**—2 taraflı düğme ayarına bakılmaksızın, gelen fakslar her zaman kağıdın her iki yüzüne yazdırılır.

3  düğmesine basın.

Faksı nasıl iletebilirim?

1 Yazıcı kontrol panelinden şuraya gidin:

🏠 > Kurulum >  > Faks Kurulumu >  > Çaldırma ve Yanıtlama >  > Faksı İlet > 

2 **İlet** ya da **Yazdır & İlet** seçeneğinin üzerine gitmek için ok düğmelerine, ardından  düğmesine basın.

3 Tuş takımını kullanarak faksı iletmek istediğiniz numarayı girin ve  düğmesine basın.

Bu seçeneği etkinleştirdiğinizde, siz devre dışı bırakana kadar aldığınız tüm fakslar otomatik olarak iletilir.

Faks iletimini devre dışı bırakmak için, Faks İletme menüsüne dönün ve **Kapalı**'yı seçin.

Faksları engelleyebilir miyim?

Belirli numaralardan gelen faksları engelleyebilirsiniz. Gereksiz faksları ve göndereni belli olmayan faksları (Arayan Kimliği olmayan göndericiler) da engelleyebilirsiniz. Bu özellik, faksları otomatik olarak almak istiyor ama aldığınız faksları filtrelemek istiyorsanız çok işinize yarar.

1 Faks engelleme özelliğini etkinleştirin.

Yazıcı kontrol panelinden şuraya gidin:

 > **Kurulum** >  > **Faks Kurulumu** >  > **Faks Engelleme** >  > **Aç/Kapat** >  > **Açık** > 

2 Engellenecek bir numara girin.

a Ekle seçeneğinin üzerine gitmek için ok düğmelerine basın ve ardından  düğmesine basın.

b Engellemek istediğiniz kişinin adını girmek için tuş takımını kullanın.

c İmleci Numara alanına geçirmek için aşağı ok düğmesine basın.

d Faks numarası girmek için tuş takımını kullanın ve  düğmesine basın.

e Engellemek istediğiniz tüm numaralar ekleninceye kadar, 2b ile 2d maddeleri arasında anlatılan işlemleri tekrarlayın. En fazla 50 numara engelleyebilirsiniz.

3 Göndereni belli olmayan faksları (Arayan Kimliği olmayan fakslar) engelleyin.

a Arayan Kimliği Olmayan Faksları Engelle seçeneğinin üzerine gitmek için ok düğmelerine, ardından  düğmesine basın.

b Açık seçeneğinin üzerine gitmek için ok düğmelerine ve ardından da ayarı kaydetmek için  düğmesine basın.

Gönderilemeyen faksları geri alabilir miyim?

Yazıcı gelen faksı yazdırmadan önce, yazıcının belleğine kaydeder. Yazıcının mürekkebi veya kağıdı biterse, faksı sorun çözüldükten sonra yazdırabilirsiniz.

Ancak, elektrik kesilmesi nedeniyle başarısız olduysa başarısız bir faksı alamazsınız. Bu durumda, yazıcı bir sonraki defa açıldığında otomatik olarak bir hata raporu yazdırır. Gelen fakslar için, hata raporu sayesinde faksı kimin gönderdiğini ve kaç sayfanın yazdırılmadığını öğrenebilirsiniz. Giden fakslar için ise, kaç sayfanın gönderilmediğini öğrenebilirsiniz.

Ağda çalışma

Yazıcıyı kablosuz ağ üzerinde kurma

Kablosuz ağ uyumluluğu

Yazıcınızda bir IEEE 802.11b, IEEE 802.11g, veya IEEE 802.11n kablosuz yazıcı sunucusu bulunabilir. Yazıcınız Wi-Fi onaylı IEEE 802.11 b/g/n yönlendiricileri ile uyumludur.

Not: Yazıcınız IEEE 802.11g kablosuz yazdırma sunucusuna sahipse ve bir n yönlendiricisi ile ilgili sorunlarınız varsa, geçerli mod ayarının g aygıtları ile uyumlu olup olmadığından emin olmak için yönlendirici üreticinize başvurun; çünkü bu ayar yönlendirici markası veya modeline göre değişir.

Desteklenen ağ güvenlik seçenekleri

Yazıcı üç farklı kablosuz güvenlik seçeneğini destekler: WPA2/WPA, WEP ve güvenlik yok.

WPA2/WPA

WPA (Wi-Fi Korunmalı Erişim) ve WPA2 (Wi-Fi Korunmalı Erişim 2) WEP'den daha güçlü kablosuz ağ güvenliği sunar. WPA2 ve WPA aynı tür güvenliklerdir. WPA ile kıyaslandığında, WPA2 daha karmaşık bir şifreleme yöntemi kullanır ve daha güvenlidir. Hem WPA2 hem de WPA kablosuz ağlara izinsiz erişimi önlemek için WPA ön paylaşım anahtar ya da parola diye bilinen bir dizi karakter kullanır.

WPA2/WPA şifresi şu şekilde olmalıdır:

- Tam olarak 64 onaltılık karakter. Onaltılık karakterler A–F, a–f ve 0–9 arasındaki karakterlerdir.
veya
- 8 ile 63 arasında ASCII karakter. ASCII karakterleri, klavyedeki harfler, rakamlar, noktalama işaretleri ve sembollerdir. Bir WPA anahtarındaki ASCII karakterler büyük küçük harf duyarlıdır.

Kablosuz ağdaki her cihaz aynı WPA parolasını kullanmalıdır. WPA güvenliği sadece WPA'yı destekleyen kablosuz erişim noktaları (kablosuz yönlendiriciler) ve ağ kartları bulunan alt yapı ağlarında bir seçenektir. Daha yeni kablosuz ağ ekipmanları, ayrıca, WPA2 güvenliğini seçenek olarak sunar.

Not: Ağınızda WPA2 ya da WPA güvenlik seçeneği kullanılıyorsa, sizden ağınızda kullanılan güvenlik türünü seçmeniz istendiğinde, **WPA Kişisel**'i seçin.

WEP

WEP (Kablolü Eş Gizlilik) en temel ve en zayıf kablosuz güvenlik türüdür. WEP güvenliği WEP anahtarı diye adlandırılan bir dizi karaktere bağlıdır.

Kablosuz ağdaki her cihaz aynı WEP anahtarını kullanmalıdır. WEP güvenliği hem özel hem de alt yapı ağlarında kullanılabilir.

Geçerli bir WEP anahtarında bulunması gerekenler:

- Tam olarak 10 veya 26 onaltılık karakter. Onaltılık karakterler A–F, a–f ve 0–9 arasındaki karakterlerdir.
veya
- Tam olarak 5 veya 13 ASCII karakter. ASCII karakterleri, klavyedeki harfler, rakamlar, noktalama işaretleri ve sembollerdir.

Güvenlik Yok

Evinizdeki kablosuz ağda güvenlik yok seçeneğini kullanmanız hiç önerilmez. Güvenlik yok seçeneğini kullanmanız, kablosuz ağ aralığınızdaki herkesin kablosuz ağınız internete bağlı ise internet girişi de dahil, ağ kaynaklarınızı kullanabileceği anlamına gelir. Kablosuz ağ aralığınız evinizin duvarlarını aşabilir ve sokaktan ya da komşularınızın evinden ağınıza girişe olanak tanıyabilir.

Ağ kurulum sayfası yazdırma

Ağ kurulum sayfasında, yazıcının IP adresi ve MAC adresi de dahil olmak üzere, yazıcının yapılandırma ayarları listelenir.

1 Düz kağıt yükleyin.

2 Yazıcı kontrol panelinden şuraya gidin:

 >Kurulum > >Ağ Kurulumu > >Ağ Kurulum Sayfası Yazdır >

Kablosuz kurulum sırasında ihtiyaç duyabileceğiniz bilgiler

Yazıcıyı kablosuz yazdıracak şekilde kurmak için şunları bilmeniz gerekir:

- *SSID* (Hizmet Seti Kimliği) olarak bilenen kablosuz ağınızın adı
- Ağı güvenlik altına almak için şifreleme kullanılıp kullanılmadığı
- Güvenlik anahtarı (bir WEP anahtarı veya WPA/WPA2 ön paylaşımli anahtarı/şifresi)

Kablosuz ağ WPA/WPA2 ön paylaşımli anahtarını/şifresini bulmak için, erişim noktasıyla (kablosuz yönlendiriciyle) birlikte gelen belgelere bakın, erişim noktasıyla ilişkilendirilmiş Web sayfasına bakın veya sistem destek sorumlunuza başvurun.

Erişim noktanız WEP güvenliği kullanıyorsa, WEP anahtarının şu şekilde olması gerekir:

- Tam olarak 10 veya 26 onaltılık karakter
veya
- Tam olarak 5 veya 13 ASCII karakteri

Erişim noktanız WPA veya WPA2 güvenliğini kullanıyorsa, WPA/WPA2 ön paylaşımli anahtarınız/şifreniz şu şekilde olmalıdır:

- Tam olarak 64 onaltılık karakter
veya
- 8 ile 63 arasında ASCII karakter

Notlar:

- Onaltılık karakterler A–F, a–f ve 0–9 arasındaki karakterlerdir.
- ASCII karakterleri, klavyedeki harfler, rakamlar ve sembollerdir. Bir WPA/WPA2 anahtarı/şifresindeki ASCII karakterler büyük küçük harf duyarlıdır.

Kablosuz ağınızda güvenlik kullanılmıyorsa, sizin de bir güvenlik şifreniz olmaz.

Not: Bilgisayarınızın bağlı olduğu ağın SSID'sini bilmiyorsanız, bilgisayarın ağ bağdaştırıcısının kablosuz yardımcı programını çalıştırın ve ağın adını bulun. Ağınızın SSID'sini veya güvenlik bilgilerini bulamıyorsanız, erişim noktanız ile birlikte gelen belgelere bakın veya sistem destek sorumlunuza başvurun.

Gelişmiş kablosuz kurulum sırasında ihtiyaç duyabileceğiniz bilgiler

Gelişmiş kablosuz kurulum sırasında, Wireless Setup Utility sizin için kablosuz ağ SSID'sini algılamaz. Kablosuz yazıcı ayarlarını el ile yapılandırmadan önce aşağıdaki bilgileri bilmeniz gerekir:

Kablosuz Modu

Kablosuz ağınızın türünü kontrol edin:

Altyapı—Kablosuz bir ağdaki tüm cihazlar bir erişim noktası (kablosuz yönlendirici) yoluyla birbiriyle iletişim kurar.

Geçici—Ağ aygıtları herhangi bir merkezi güvenlik ya da erişim noktası olmadan birbiriyle doğrudan iletişim kurar. Geçici modu, yalnızca belirli yazıcı modellerinde veya işletim sistemlerinde kullanılabilir.

Not: Daha yüksek aktarım hızı, daha iyi güvenlik seçenekleri ve kolay yapılandırması olduğundan, önerilen ağ yapılandırması seçeneği altyapıdır.

Ağ Adı (SSID)

Bu, bir ağı alandaki diğer ağlardan ayıran tanımlayıcı bir addir.

Kanal

Ağ altyapı modunda yapılandırılırsa, **Otomatik** seçeneği varsayılan olarak belirlenir ve değiştirilemez.

Notlar:

- Ağ özel modda kurulursa, ağdaki diğer aygıtların kullandığı kanalı seçin. Özel ağdaki tüm aygıtların birbiriyle iletişim kurması için aynı kanalı kullanması gerekir.
- Yazıcı aynı anda yalnızca tek bir kablosuz ağda iletişim kurabilir. Yazıcıyı özel bir kablosuz ağ için yapılandırmak onun başka kablosuz ağda (özel ya da altyapı) çalışmasını engelleyecektir.

Kimlik doğrulama

Bir altyapınız veya özel kurulumunuz olup olmadığını belirleyin ve sonra ilgili kimlik doğrulama türünüzün olup olmadığını kontrol edin.

Not: Bazı kimlik doğrulama türleri yalnızca belirli yazıcı modellerinde veya işletim sistemlerinde kullanılabilir.

Kablosuz modu	Kimlik doğrulama türü
Altyapı	<ul style="list-style-type: none"> • Açık Mod • Paylaşılan Mod • WPA Kişisel • WPA2 Kişisel • WPA2-Kurumsal • 802.1X - RADIUS
Özel	Açık Mod

Şifreleme

Ağınızda kullanılan şifreleme yöntemini kontrol edin.

Not: Bazı kimlik doğrulama türleri yalnızca belirli yazıcı modellerinde veya işletim sistemlerinde kullanılabilir.

Kimlik doğrulama türü	Şifreleme yöntemi
Açık Mod	<ul style="list-style-type: none"> • Yok • WEP
Paylaşılan Mod	WEP
WPA Kişisel	TKIP
WPA2 Kişisel	<ul style="list-style-type: none"> • TKIP • AES
WPA2-Kurumsal	<ul style="list-style-type: none"> • TKIP • AES
802.1X - RADIUS	<ul style="list-style-type: none"> • Yok • WEP-(Dinamik Anahtarlar) • WEP-Statik Anahtarlar • WPA-TKIP • WPA-AES

Yazıcıyı kablosuz ağ üzerinde kurma

Yazıcıyı kablosuz ağ üzerinde kurmadan önce şunlara dikkat edin:

- Kablosuz ağınız kurulu ve gerektiği gibi çalışıyor.
- Kullandığınız bilgisayar, yazıcıyı kuracağınız kablosuz ağa bağlı.

Windows kullanıcıları için

1 Açık tüm yazılım programlarını kapatın.

2 Yükleme yazılımı CD'sini yerleştirin.

Bir dakika içinde yükleme iletişim kutusu görüntülenmezse, CD'yi el ile başlatın:

-  düğmesini tıklatın veya **Başlat** düğmesini tıklatın ve sonra **Çalıştır** öğesini tıklatın.
- Arama Başlat ya da Çalıştır kutusunda, **D:\setup.exe** yazın (burada **D**, CD veya DVD sürücünüzün harfidir).
- Enter** tuşuna basın veya **Tamam** düğmesini tıklatın.

3 Bilgisayar ekranındaki yönergeleri izleyin.

Not: Bir bağlantı türü seçmeniz istendiğinde **Kablosuz bağlantı**'yı seçin.

Macintosh kullanıcıları için

1 Açık tüm uygulamaları kapatın.

2 Yükleme yazılımı CD'sini yerleştirin.

Yükleme iletişim kutusu bir dakika içinde görüntülenmezse, masaüstündeki CD simgesini tıklatın.

3 Yazılım yükleyici paketini çift tıklatın ve sonra bilgisayar ekranındaki yönergeleri izleyin.

Not: Bir bağlantı türü seçmeniz istendiğinde **Kablosuz bağlantı**'yı seçin.

Yazıcıyı diğer bilgisayarlara yükleme

Yazıcı kurulduktan sonra, ağ üzerindeki diğer bilgisayarlar tarafından kablosuz olarak erişilebilir. Ancak, yazıcıya erişecek her bilgisayara yazıcı sürücüsünü yüklemeniz gerekecektir. Sürücüyü yüklemek için her bilgisayarda kurulum yazılımını çalıştırmanız gerekmesine karşın, yazıcıyı yeniden yapılandırmanız gerekmez.

Windows kullanıcıları için

1 Açık tüm yazılım programlarını kapatın.

2 Yükleme yazılımı CD'sini yerleştirin.

Bir dakika içinde yükleme iletişim kutusu görüntülenmezse, CD'yi el ile başlatın:

a  düğmesini tıklatın veya **Başlat** düğmesini tıklatın ve sonra **Çalıştır** ögesini tıklatın.

b Arama Başlat ya da Çalıştır kutusunda, **D:\setup.exe** yazın (burada **D**, CD veya DVD sürücünüzün harfidir).

c **Enter** tuşuna basın veya **Tamam** düğmesini tıklatın.

3 Yapılandırılmış bir yazıcıyı yeni bir bilgisayara yüklemek için bilgisayar ekranındaki yönergelere uyun.

Macintosh kullanıcıları için

1 Açık tüm uygulamaları kapatın.

2 Yükleme yazılımı CD'sini yerleştirin.

Yükleme iletişim kutusu bir dakika içinde görüntülenmezse, masaüstündeki CD simgesini tıklatın.

3 Yazılım yükleyici paketini çift tıklatın.

4 **Yazıcım kurulmuş durumda. Yeni bir bilgisayara yüklüyorum** ögesini seçin.

5 **Devam**'ı tıklatın ve yapılandırılmış bir yazıcıyı yeni bir bilgisayara yüklemek için bilgisayar ekranındaki yönergelere uyun.

Ağ gösterge ışığını kullanarak yazıcı durumunu belirleme

Wi-Fi veya Ethernet gösterge ışığının renkleri yazıcının ağ durumunu belirtir.

Notlar:

- Ağ gösterge ışığı yazıcı kontrol panelinde bulunur. Yazıcınızda, modeline bağlı olarak, Ethernet veya kablosuz gösterge ışıkları veya her ikisi de bulunabilir. Yazıcınızda Ethernet veya kablosu özelliği olup olmadığını öğrenmek için *Hızlı Başlangıç Kılavuzu*'na başvurun veya sistem destek yetkiliniz ile bağlantı kurun.
- Yazıcı, her defasında, bir yerel (USB) bağlantısı ve bir de ağ bağlantısı (Ethernet ya da kablosuz) destekler. Hem Ethernet'i hem de kablosuzu aynı anda kullanmak mümkün değildir.

Gösterge ışığı	Yazıcı durumu
Kapalı	<ul style="list-style-type: none"> • Yazıcı kapalı ya da açılıyor. • Yazıcı Ethernet'e veya kablosuz bir ağa bağlı değildir ve Uyku modundadır. • Yazıcı, Ethernet veya kablosuz ağ için henüz yapılandırılmamış. • Yazıcı özel bir bağlantı için yapılandırılmış ancak şu anda başka bir özel aygıtla iletişim kurmuyor.
Yeşil yanıp sönüyor	<ul style="list-style-type: none"> • Yazıcı bir Ethernet bağlantısı için yapılandırıldı, ancak ağla bağlantı kuramıyor. • Yazıcı erişim noktasının (kablosuz yönlendirici) menzili dışındadır. • Yazıcı erişim noktasıyla iletişim kurmaya çalışıyor, ancak erişim noktası kapalı ya da düzgün çalışmıyor. • Erişim noktası kapatıldı ve sonra geri açıldı ve yazıcı ağla bağlantı kurmaya çalışıyor. • Yazıcının kablosuz bağlantı ayarları artık geçerli olmayabilir. SSID, WEP anahtarı veya WPA/WPA2 ön paylaşımlı anahtarı/şifresi, güvenlik türü ve yazıcının kullandığı IP adresinin hala doğru olduğunu kontrol edin.
Sürekli yeşil	<ul style="list-style-type: none"> • Yazıcı Ethernet'e veya kablosuz bir ağa bağlıdır ve kullanıma hazırdır. • Yazıcı, özel bir bağlantıyla bilgisayarınıza veya mobil cihazınıza bağlıdır.

Özel kablosuz kurulum yönergeleri

Aşağıdaki yönergeler kablosuz bir geniş bant kutusu kullanan Kuzey Amerika dışındaki müşterilere yöneliktir. Bu kutulara örnek olarak LiveBox, AliceBox, N9UF Box, Freebox ve Club Internet verilebilir.

Başlamadan önce

- Kutunuzun kablosuz özellikli olduğundan ve kablosuz ağ üzerinde çalışmak üzere etkinleştirildiğinden emin olun. Kutuyu kablosuz çalışacak şekilde yapılandırma hakkında daha fazla bilgi için, kutunuzla birlikte verilen belgelere bakın.
- Kutunuzun açık ve bilgisayarınız da açık ve kablosuz ağınıza bağlı olduğundan emin olun.

Yazıcıyı kablosuz ağınıza ekleme

1 Verilen kurulum yönergelerini kullanarak yazıcınızı kablosuz ağda kullanılmak üzere kurun.

Ağ seçmeniz istendiğinde durun.

2 Kutunuzun arkasında bir ilişkilendirme/kayıt düğmesi varsa ağı seçmeden önce bu düğmeye basın.

Not: İlişkilendirme/kayıt düğmesine bastıktan sonra, yazıcı yüklemesini beş dakika içerisinde tamamlamanız gerekir.

3 Bilgisayar ekranınıza dönün.

Görüntülenen kablosuz ağlar listesinden ağınıza seçin ve ardından **Devam** düğmesini tıkklatın.

Kablosuz ağınıza listede görünmemesi durumunda:

a Başka bir kablosuz ağa bağlanın.

Listelenmeyen Ağ seçeneğini tıkklatın.

b Kablosuz ağıyla ilgili ayrıntıları girin.

Not: WEP, WPA veya WPA2 şifrenizi kutunun altından, kutuyla birlikte verilen belgelerden veya kutunun ilgili Web sayfasından edinebilirsiniz. Kablosuz ağ şifrenizi önceden değiştirmişseniz, oluşturduğunuz bu şifreyi kullanın.

4 Kurulumu tamamlamak için bilgisayar ekranındaki yönergeleri izleyin.

Statik IP adresi atama

Birçok kablosuz ağda, yazıcıya DHCP aracılığıyla otomatik olarak bir IP adresi atanır.

1 Yazıcının ağ üzerindeki bir DHCP sunucusundan bir DHCP adresi almasını sağlayacak şekilde, kablosuz veya Ethernet kurulumunu tamamlayın.

2 Yazıcıya geçerli olarak atanan IP adresini görmek için bir ağ kurulum sayfası yazdırın.

3 Bir Web tarayıcısı açın ve adres alanına yazıcının IP adresini yazın. **Enter** tuşuna basın.

Not: Bir proxy sunucu kullanıyorsanız, yazıcı Web sayfasını doğru yüklemek için bir süreliğine devre dışı bırakın.

4 **Yapılandırma > TCP/IP > Statik IP adresini ayarla** öğesini tıklayın.

5 Adres alanında, yazıcıya atamak istediğiniz IP adresini yazın ve sonra **Gönder** öğesini tıklayın.

Doğrulamak için, statik IP adresini Web tarayıcısı adresi alanına yazın ve sonra **Enter**'a basın.

Daha fazla bilgi için, sistem destek sorumlunuzla temasa geçin.

Kurulumdan sonra kablosuz ayarlarını değiştirme

Yapılandırılmış ağ ve güvenlik anahtarı gibi yazıcıdaki kablosuz ayarları değiştirmek için, aşağıdakileri yapın:

Windows kullanıcıları için

1  veya **Başlat**'ı tıklayın.

2 **Tüm Programlar** veya **Programlar**'ı tıklayın ve ardından listeden yazıcı program klasörünü seçin.

3 Yazıcınızı seçin ve ardından şuraya gidin:

Yazıcı Ana Sayfası > Ayarlar > Kablosuz kurulum programı

4 Bilgisayar ekranındaki yönergeleri izleyin.

Macintosh kullanıcıları için

1 Finder'deki Applications (Uygulamalar) klasöründen veya Finder masaüstünden yazıcı klasörünü çift tıklayın.

2 **Wireless Setup Assistant** 'ı (Kablosuz Kurulum Yardımcısı) çift tıklayın.

3 Bilgisayar ekranındaki yönergeleri izleyin.

Gelişmiş kablosuz kurulum

Mevcut bir özel ağa yazıcı ekleme

Başlamadan önce, şunlardan emin olun:

- Kablosuz ağ adaptörünüz düzgün bir şekilde bilgisayarınıza bağlı ve çalışıyor.
- Yazıcının bağlanacağı geçici kablosuz ağ bulunuyor. Geçici bir kablosuz ağ yapılandırması oluşturma hakkında daha fazla bilgi için işletim sisteminizle birlikte verilen belgelere bakın.

Notlar:

- Kablosuz ağını kurmanın önerilen yolu, bir erişim noktası kullanmaktır. Bu ağ kurulumu altyapı ağı olarak adlandırılır.
- Bilgisayarınızda My WiFi veya Wi-Fi Direct varsa, kablosuz yazıcınıza doğrudan bağlantılar oluşturabilirsiniz. Daha fazla bilgi için, bilgisayarınız ile birlikte gelen belgelere başvurun.
- Yazıcı aynı anda yalnızca tek bir kablosuz ağda iletişim kurabilir. Yazıcıyı özel bir kablosuz ağ için yapılandırmak onu yapılandırılmış olduğu başka bir kablosuz ağdan (özel ya da altyapı) çıkarır.

Windows kullanıcıları için

- 1  veya **Başlat'**ı tıklatın.
- 2 **Tüm Programlar** veya **Programlar'**ı tıklatın ve ardından listeden yazıcı program klasörünü seçin.
- 3 Yazıcınızı seçin ve ardından şuraya gidin:
Yazıcı Ana Sayfası > Ayarlar > Kablosuz kurulum programı
- 4 Bilgisayar ekranındaki yönergeleri izleyin.

Not: Windows Vista işletim sistemini kullanan bilgisayarların yeniden başlatıldıktan sonra, özel ağa yeniden bağlanmaları gerekebilir.

Macintosh kullanıcıları için

- 1 Finder'deki Applications (Uygulamalar) klasöründen veya Finder masaüstünden yazıcı klasörünü çift tıklatın.
- 2 **Wireless Setup Assistant** 'ı (Kablosuz Kurulum Yardımcısı) çift tıklatın.
- 3 Bilgisayar ekranındaki yönergeleri izleyin.

Wi-Fi Korunmalı Kurulumu'nu el ile yapılandırma

Not: Erişim noktanızın (kablolu yönlendirici) Wi-Fi Protected Setup (WPS) sertifikalı olduğundan emin olun. Daha fazla bilgi için, *Kullanıcı Kılavuzu*'na bakın.

Yazıcınız ya da aygıtınız kablolu bağlantı için henüz yapılandırılmadıysa ve WPS ile yapılandırmak istiyorsanız, bağlantı yönlendirici üzerindeki WPS düğmesine basın. WPS yapılandırmasına başlamak için yazıcının kontrol panelinde mesajın görüntülenmesini bekleyin. Mesaj gönderilmeden önce kısa bir gecikme olur. 30 saniye sonra hiçbir şey olmazsa aşağıdakilerden birini yapın:

PUSH DÜĞMESİ YAPILANDIRMA (PBC) YÖNTEMİNİ KULLANMA

- 1 Yazıcı kontrol panelinden şuraya gidin:

🏠 >Kurulum >OK> Ağ Kurulumu >OK>Kablolu 802.11b/g/n >OK> Ağ Bağlantısı Kurulumu >OK>Kablolu >OK>Wi-Fi Protected Setup >OK>WPS PBC Modu >OK

- 2 Yazıcı ekranındaki yönergeleri izleyin.

KİŞİSEL KİMLİK NUMARASI (PIN) YÖNTEMİNİ KULLANMA

- 1 Yazıcı kontrol panelinden şuraya gidin:

🏠 >Kurulum >OK> Ağ Kurulumu >OK>Kablolu 802.11b/g/n >OK> Ağ Bağlantısı Kurulumu >OK>Kablolu >OK>Wi-Fi Protected Setup >OK>WPS PIN Modu >OK

- 2 Yazıcı ekranındaki yönergeleri izleyin.

Güvenli yapılandırma

Basit kablolu ağlar için WEP anahtarları ya da WPA/WPA2 ön paylaşım anahtarı/şifresi gerekebilir veya herhangi bir güvenlik de bulunmayabilir. Daha gelişmiş kablolu ağ güvenliği için bir ya da daha fazla sertifika ve kimlik doğrulama sunucusu gerekebilir. Ağ için bir sertifika gerekiyorsa ve sizin sertifikanız yoksa, Kablolu Kurulum Programı'nda bulunan sertifika istek formunu doldurun ve kuruluşunuzun ağ erişimi için sertifika isteğinde bulunma yordamını izleyin.

Aşağıda, desteklenen kablolu ağ güvenliği türleri ve bunların gereksinimlerinin listesi yer almaktadır.

WEP

- WEP anahtarı (en fazla dört anahtar gerekebilir)
- Varsayılan WEP Aktarım Anahtarı (birden fazla WEP anahtarı yapılandırılırsa, bu hangisinin kullanılacağını belirtir)

WPA Kişisel,WPA2-Kişisel veya WPA2-Kurumsal

- Ön-paylaşım anahtar
- Şifreleme (AES veya TKIP)

EAP-MD5, MSCHAPv2 veya LEAP

- RADIUS kullanıcı adı
- RADIUS parolası

PEAP

- RADIUS kullanıcı adı
- RADIUS parolası
- CA sertifikası

EAP-TLS

- RADIUS kullanıcı adı
- CA sertifikası
- İmzalı sertifika

EAP-TTLS

- Uygun iç kimlik doğrulaması
- RADIUS kullanıcı adı
- RADIUS parolası
- CA sertifikası

802.1x Kimlik Doğrulamasını Yapılandırma

Doldurmanız gereken bilgiler seçtiğiniz 802.1X güvenlik mekanizmasına bağlıdır. Bazıları için kullanıcı adları, parolalar ve/veya sertifikalar gerekir. Ağınızda farklı kimlik doğrulama modlarına sahip birden çok erişim noktası varsa, birden çok kimlik doğrulama mekanizması seçip yapılandırabilirsiniz.

- 1 802.1X Kimlik Doğrulamasını Yapılandır iletişim kutusundan bir kimlik doğrulama mekanizması seçin.

Şunu seçerseniz	Şunu yapın
EAP-MD5, LEAP veya MSCHAPv2	Bir sonraki adıma geçin.
PEAP veya EAP-TTLS	CA Sertifikasını Yükle düğmesini tıklatın ve ardından CA sertifikasının yolunu yazın ya da sertifika dosyasını konumlandırmak için Gözet düğmesini tıklatın.
EAP-TLS	<p>a İmzalı Sertifikayı Yükle düğmesini tıklatın ve ardından imzalı sertifikanın yolunu yazın ya da sertifika dosyasını konumlandırmak için Gözet düğmesini tıklatın.</p> <p>b CA Sertifikasını Yükle düğmesini tıklatın ve ardından CA sertifikasının yolunu yazın ya da sertifika dosyasını konumlandırmak için Gözet düğmesini tıklatın.</p>

- 2 Kimlik doğrulama sunucusu için gerekli bilgileri girin.
- 3 **Tamam**'ı tıklatıp bilgisayar ekrandaki yönergeleri izleyin.

USB, Ethernet ve kablosuz bağlantılar arasında geçiş yapma (sadece Windows)

İhtiyaçlarınıza bağlı olarak yazıcınıza erişme şeklinizi değiştirebilirsiniz. Aşağıdaki prosedürlerde yazıcınızı bir bağlantı türü için yapılandırdığınız ve yazıcı sürücülerinin bilgisayarda yüklü olduğu varsayılmaktadır. Yapılandırma sırasında sorunla karşılaşırsanız özel bağlantı türlerinin sorunlarını giderme hakkındaki ilgili konulara bakın.

Not: Yazıcı, her defasında, bir aktif yerel (USB) bağlantıyı ve bir aktif ağ bağlantısını (Ethernet ya da kablosuz) destekler. Yazıcıyı aynı anda hem Ethernet'e hem de kablosuz ağlara bağlamak mümkün değildir.

Yazıcıyı kablosuz kullanma

Yazıcınıza şu an nasıl eriştiğinizi tanımlayan bağlantı türünü seçin:

Yazıcı şu an yerel olarak kuruluysa (USB bağlantısını kullanarak)

- 1  veya **Başlat'**ı tıklatın.
- 2 **Tüm Programlar** veya **Programlar'**ı tıklatın ve ardından listeden yazıcı program klasörünü seçin.
- 3 Yazıcınızı seçin ve ardından şuraya gidin:
Yazıcı Ana Sayfası > Ayarlar > Kablosuz kurulum programı
- 4 Bilgisayar ekranındaki yönergeleri izleyin.

Not: Kablosuz yapılandırma sırasında yazıcıyı bilgisayara bağlayan USB kablosunu çıkarmaya gerek yoktur.

Yazıcı şu anda Ethernet için kurulmuş ise

- 1 Ethernet kablosunu yazıcıdan çıkarın.
- 2 Yazıcıyı kablosuz erişim için yapılandırmak üzere kullanmak istediğiniz bilgisayarın yakınına yerleştirin.
Not: Yazıcıyı bilgisayara USB kablosuyla bağlamanız gerekir. USB kablonuzun her ikisine de ulaşması için yazıcının bilgisayara yeteri kadar yakın olduğundan emin olun.
- 3  veya **Başlat'**ı tıklatın.
- 4 **Tüm Programlar** veya **Programlar'**ı tıklatın ve ardından listeden yazıcı program klasörünü seçin.
- 5 Yazıcınızı seçin ve ardından şuraya gidin:
Yazıcı Ana Sayfası > Ayarlar > Kablosuz kurulum programı
- 6 Bilgisayar ekranındaki yönergeleri izleyin.

Yazıcıyı yerel olarak kullanma (USB)

Yazıcınıza şu an nasıl eriştiğinizi tanımlayan bağlantı türünü seçin:

Yazıcı şu anda Ethernet için kurulmuş ise

- 1 Bilgisayar ve yazıcıya doğrudan bir USB kablosunu takın.
- 2 Windows'un sürücüyü bulması ve yazıcı kurulum işlemini tamamlaması için bir dakika bekleyin.
- 3 USB yazıcıyı seçin. Bkz. "Yazıcı seçme", sayfa 101.

Yazıcı şu an kablosuz için kuruluysa

- 1 Bilgisayar ve yazıcıya doğrudan bir USB kablosunu takın.
- 2 Windows'un sürücüyü bulması ve yazıcı kurulum işlemini tamamlaması için bir dakika bekleyin.
- 3 USB yazıcıyı seçin. Bkz. "Yazıcı seçme", sayfa 101.

Not: Yazıcıyı Ethernet bağlantısı ya da kablosuz bağlantı aracılığıyla kullanmaya devam edebilirsiniz.

Yazıcıyı Ethernet ağı üzerinden kullanma

Yazıcınıza şu an nasıl eriştiğinizi tanımlayan bağlantı türünü seçin:

Yazıcı şu an kablosuz için kuruluysa

- 1 Yazıcıya ve anahtarın ya da prizinin üzerindeki boş bağlantı noktasına bir Ethernet kablosu takın.
- 2 Ethernet ağ adaptörünün etkinleşmesi için bir dakika bekleyin ve ağdan bir IP adresi edinin.
- 3 Ağ yazıcısını seçin. Bkz. "Yazıcı seçme", sayfa 101.

Not: Yazıcının kablosuz adaptörü Ethernet ağına bağlandığı sırada devre dışı kalır.

Yazıcı şu an yerel olarak kuruluysa (USB bağlantısını kullanarak)

- 1 Yazıcıya ve anahtarın ya da prizinin üzerindeki boş bağlantı noktasına bir Ethernet kablosu takın.
- 2 Yazıcıyı yapılandırmada kullanmak istediğiniz *Yazılım ve Belgeler* CD'sini bilgisayara takın.
- 3 Yazıcıyı Ethernet ağı üzerinde yapılandırmak için bilgisayar ekranındaki yönergelere uyun.
- 4 Ağ yazıcısını seçin. Bkz. "Yazıcı seçme", sayfa 101.

Not: Yapılandırmayı tamamlamak için USB kablosuna ihtiyacınız olur.

Yazıcı seçme

- 1 Yazıcılar klasörünü açın.
 - a  veya **Başlat**'ı tıklatın.
 - b Arama Başlat veya Çalıştır kutusuna **control printers** yazın.
 - c **Enter** tuşuna basın veya **Tamam** düğmesini tıklatın.
- 2 Yazıcı türünden (Ağ ya da USB) hangisini kullanmak istiyorsanız sağ tıklatın.
- 3 Menüden **Varsayılan Yazıcı Olarak Ayarla**'yı seçin.
- 4 "Yazıcılar" veya "Yazıcı ve Fakslar" penceresini kapatın.

USB, Ethernet ve kablosuz bağlantılar arasında geçiş yapma (sadece Macintosh)

Gereksinimlerinize göre yazıcınıza erişme yöntemini değiştirebilirsiniz. Prosedürlerde yazıcınızı bir bağlantı türü için yapılandırdığınız ve sürücülerin bilgisayarda yüklü olduğu varsayılmaktadır. Yapılandırma sırasında sorunla karşılaşırsanız özel bağlantı türlerinin sorunlarını giderme hakkındaki ilgili konulara bakın.

Not: Yazıcı, her defasında, bir aktif yerel bağlantı (USB), bir de aktif ağ bağlantısı (Ethernet ya da kablosuz) destekler. Yazıcıyı aynı anda hem Ethernet'e hem de kablosuz ağlara bağlamak mümkün değildir.

Yazıcıyı kablosuz kullanma

Yazıcınıza şu an nasıl eriştiğinizi tanımlayan bağlantı türünü seçin:

Yazıcı şu an yerel olarak kuruluysa (USB bağlantısını kullanarak)

- 1 Açık tüm uygulamaları kapatın.
- 2 Yükleme yazılımı CD'sini yerleştirin.
Yükleme iletişim kutusu bir dakika içinde görüntülenmezse, masaüstündeki CD simgesini tıklatın.
- 3 **Dell Extras > Dell Kurulum Yardımcısı'**nı çift tıklatın.
- 4 Bilgisayar ekranındaki yönergeleri izleyin.

Not: Kablosuz yapılandırma sırasında yazıcıyı bilgisayara bağlayan USB kablosunu çıkarmaya gerek yoktur.

Yazıcı şu anda Ethernet için kurulmuş ise

- 1 Ethernet kablosunu yazıcıdan çıkarın.
- 2 Yazıcıyı kablosuz erişim için yapılandırmak üzere kullanmak istediğiniz bilgisayarın yakınına yerleştirin.
Not: Yazıcıyı bilgisayara USB kablosuyla bağlamanız gerekir. USB kablonuzun her ikisine de ulaşması için yazıcının bilgisayara yeteri kadar yakın olduğundan emin olun.
- 3 Açık tüm uygulamaları kapatın.
- 4 Yükleme yazılımı CD'sini yerleştirin.
Yükleme iletişim kutusu bir dakika içinde görüntülenmezse, masaüstündeki CD simgesini tıklatın.
- 5 **Dell Extras > Dell Kurulum Yardımcısı'**nı çift tıklatın.
- 6 Bilgisayar ekranındaki yönergeleri izleyin.
- 7 İkinci bir yazdırma kuyruğu oluşturulur. Yazıcı erişimine Ethernet bağlantısı üzerinden geri dönmek istemiyorsanız Ethernet aygıtını çıkarın.

Yazıcıyı yerel olarak kullanma (USB)

Yazıcınıza şu an nasıl eriştiğinizi tanımlayan bağlantı türünü seçin:

Yazıcı şu anda Ethernet için kurulmuş ise

- 1 USB kablosunun kare ucunu yazıcının USB bağlantı noktasına sıkıca yerleştirin.
- 2 USB kablosunun dikdörtgen ucunu bilgisayarın USB bağlantı noktasına sıkıca yerleştirin.

- 3 Yazıcıyı ekleyin. Bkz. "Yazıcıyı Ekleme", sayfa 103.
- 4 İkinci bir yazdırma kuyruğu oluşturulur. Yazıcı erişimine Ethernet bağlantısı üzerinden geri dönmek istemiyorsanız Ethernet aygıtını çıkarın.

Yazıcı şu an kablosuz için kuruluysa

- 1 Bilgisayar ve yazıcıya doğrudan bir USB kablosunu takın.
- 2 Yazıcıyı ekleyin. Bkz. "Yazıcıyı Ekleme", sayfa 103.
- 3 İkinci bir yazdırma kuyruğu oluşturulur. Kablosuz bir bağlantı üzerinden yazıcıya erişmek için geri dönmek istemiyorsanız kablosuz kuyruğunu kaldırın.

Yazıcıyı Ethernet ağı üzerinden kullanma

Yazıcınıza şu an nasıl eriştiğinizi tanımlayan bağlantı türünü seçin:

Yazıcı şu an kablosuz için kuruluysa

- 1 Yazıcıya ve anahtarın ya da prizinin üzerindeki boş bağlantı noktasına bir Ethernet kablosu takın.
- 2 Ethernet ağ adaptörünün etkinleşmesi için bir dakika bekleyin ve ağdan bir IP adresi edinin.
- 3 Yazıcıyı ekleyin. Bkz. "Yazıcıyı Ekleme", sayfa 103.
- 4 İkinci bir yazdırma kuyruğu oluşturulur. Kablosuz bir ağ üzerinden yazıcıya erişmek için geri dönmek istemiyorsanız kablosuz kuyruğunu kaldırın.

Yazıcı şu an yerel olarak kuruluysa (USB bağlantısını kullanarak)

- 1 Yazıcıya ve anahtarın ya da prizinin üzerindeki boş bağlantı noktasına bir Ethernet kablosu takın.
- 2 Yazıcıyı yapılandırmak için yazılım ve yükleme yazılımı CD'sini kullanmak istediğiniz bilgisayara takın.
- 3 Bilgisayar ekranındaki yönergeleri izleyin.

Not: Yapılandırmayı tamamlamak için USB kablosuna ihtiyacınız olur.

Yazıcıyı Ekleme

Mac OS X sürüm 10.5 veya daha yeni bir sürümünde

- 1 Apple menüsünden, şunlara gidin:
System Preferences (Sistem Tercihleri) > Print & Fax (Yazdır ve Faks)
- 2 + ögesini tıklatın.
- 3 **Default (Varsayılan)** veya **Default Browser (Varsayılan Tarayıcı)** sekmesini tıklatın ve sonra yazıcınızı seçin.
- 4 **Add (Ekle)** seçeneğini tıklatın.

Mac OS X sürüm 10.4 veya öncesi için

- 1 Finder'dan, **Utilities (Yardımcı Programlar)**'i seçin.
- 2 **Printer Setup Utility** (Yazıcı Kurulumu Yardımcı Programı) veya **Print Center** (Baskı Merkezi) uygulamasını çift tıklatın.

- 3 Yazıcı Listesi iletişim kutusundan kullanmak istediğiniz yazıcıyı seçin ve sonra **Add (Ekle)**'i tıklayın.
- 4 Yazıcı Tarayıcısı'ndan, yazıcınızı seçin ve sonra **Add (Ekle)**'i tıklayın.

Yazıcıyı Windows ortamında paylaşma

- 1 Yazıcıyı paylaşmak üzere bilgisayarları hazırlayın:
 - a Dosya ve Yazıcı Paylaşımını etkinleştirerek yazıcıyı kullanan tüm bilgisayarları Ağ Komşuları üzerinden erişilebilir hale getirin. Dosya ve Yazıcı Paylaşımını etkinleştirme ile ilgili yönergeler için Windows belgelerine bakın.
 - b Yazıcıyı kullanacak tüm bilgisayarlara yazıcı yazılımını yükleyin.
- 2 Yazıcıyı tanıtır:
 - a Yazıcıya bağlı bilgisayarda, yazıcılar klasörünü açın:
 - 1  veya **Başlat** düğmesini tıklattıktan sonra **Çalıştır** ögesini tıklayın.
 - 2 Arama Başlat veya Çalıştır kutusuna **control printers** yazın.
 - 3 **Enter** tuşuna basın veya **Tamam** düğmesini tıklayın.
 - b Yazıcınızın adını sağ tıklayın.
 - c **Paylaşım** veya **Yazıcı Özellikleri** ögesini tıklayın.
 - d Paylaşım sekmesinde, **Bu yazıcıyı paylaş**'ı veya **Farklı Paylaşır**'ı seçin.
 - e Benzersiz bir ad atayın ve sonra **Tamam** ögesini tıklayın.
- 3 Yazıcıyı uzaktaki bilgisayardan bulun:

Not: Uzaktaki bilgisayar yazıcıya bağlı olmayan bilgisayardır.

 - a Yazıcılar klasörünü açın:
 - 1  veya **Başlat** düğmesini tıklattıktan sonra **Çalıştır** ögesini tıklayın.
 - 2 Arama Başlat veya Çalıştır kutusuna **control printers** yazın.
 - 3 **Enter** tuşuna basın veya **Tamam** düğmesini tıklayın.
 - b Yazıcınızın adını sağ tıklayın.
 - c **Özellikler** veya **Yazıcı özellikleri** ögesini tıklayın.
 - d **Bağlantı noktaları > Bağlantı Noktası Ekle > Yerel Bağlantı Noktası > Yeni Bağlantı Noktası** öğelerini tıklayın.
 - e adım 2, sayfa 104 içinde belirtilen sunucu adı ile benzersiz yazıcı adından oluşan Evrensel Adlandırma Kuralı (UNC) Bağlantı Noktası Adını yazın. Bu ad **\\sunucu\yazıcı** biçiminde olmalıdır.
 - f **Tamam** düğmesini tıklayın.
 - g Yazıcı Bağlantı Noktaları iletişim kutusundaki **Kapat** düğmesini tıklayın.
 - h Bağlantı Noktaları sekmesinde yeni bağlantı noktasının seçili olduğundan emin olun ve **Uygula** düğmesini tıklayın.
 - i **Tamam** düğmesini tıklayın.

Yazıcıyı Macintosh ortamında paylaşma

- 1 Finder'dan, **Yardım > Mac Yardımı'nı** tıklayın.
- 2 Ara alanına **yazıcıyı ağda paylaşma** yazıp, ardından da **return** tuşuna basın.

3 Aşağıdakilerden yalnızca *birini* seçin:

- **Yazıcınızı Mac OS X kullanıcılarıyla paylaşma**—Mac OS X sürüm 10.4 veya üstünü kullanan ağdaki diğer Macintosh bilgisayarların Macintosh bilgisayarınıza bağlı herhangi bir yazıcıyı kullanmasını sağlar.
- **Yazıcınızı Windows kullanıcıları ile paylaşma**—Ağınızdaki Windows bilgisayarların Macintosh bilgisayarınıza bağlı herhangi bir yazıcıyı kullanmasını sağlayın.

4 Bilgisayar ekranındaki yönergeleri izleyin.

Not: Windows kullanıcıları bir Macintosh bilgisayara bağlı bir ağ yazıcısını eklemek hakkında bilgi için Windows belgelerine bakmalıdır.

Ağ Bağlantısı İle İlgili SSS

Wi-Fi Protected Setup nedir?

Wi-Fi Protected Setup (WPS), kablosuz bir ev ağı kurmanızı sağlayan ve Wi-Fi teknolojisi bilgisi gerektirmeden ağ güvenliğini etkinleştiren basit ve güvenli bir yapılandırma yöntemidir. Artık, ağ cihazları için ağ adını (SSID) ve WEP anahtarını veya WPA şifresini yapılandırmaya gerek yoktur.

Not: WPS, yalnızca erişim noktaları (kablosuz yönlendiriciler) yoluyla iletişim kuran ağları destekler.

Yazıcı, kablosuz bir ağa bağlanırken şu yöntemleri destekler:

- **Kişisel Kimlik Numarası (PIN)**—Yazıcıdaki PIN erişim noktasının kablosuz ayarlarına girilir.
- **Düğme Yapılandırması (PBC)**—Hem yazıcıdaki hem de erişim noktasındaki düğmelere verilen bir süre içinde basılır.

Erişim noktanızın WPS sertifikalı olup olmadığını kontrol etmek için bu tanımlayıcı işaretlerden birini arayın:



Bu WPS logolarını erişim noktanızın yanında, arkasında veya üstünde bulabilirsiniz.

Kablosuz ayarlara erişme ve erişim noktanızın WPS özelliğini belirleme hakkında daha fazla bilgi için, erişim noktasıyla gelen dokümantasyona bakın veya sistem destek uzmanınıza başvurun.

Kendi WEP anahtarımı veya WPA/WPA2 ön paylaşımli anahtarımı/şifremi nerede bulurum?

- Sistem destek personelinizle görüşün.
 - Ağınızı kuran kişi genellikle WEP anahtarını veya WPA/WPA2 ön paylaşımli anahtarını/şifresini saklar.
 - Kablosuz ağınız *Internet Servis Sağlayıcınız* (ISP) tarafından kurulduysa, sağladıkları belgede bilgi bulabilirsiniz.
- Erişim noktanızla (kablosuz yönlendirici) birlikte gelen belgelere bakın. Erişim noktanız varsayılan ayarları kullanıyorsa bilgiyi belgelere bulabilirsiniz.

- Erişim noktasındaki güvenlik ayarlarını görüntüleyin.
 - 1 Bir Web tarayıcısı açın ve sonra adres alanına, erişim noktasının IP adresini yazın. **Enter** tuşuna basın.

Notlar:

- Erişim noktasının IP adresini edinmek için, birlikte gelen belgelere bakın veya sistem destek sorumlunuza başvurun.
- Bir proxy sunucu kullanıyorsanız, Web sayfasını doğru yüklemek için bir süreliğine devre dışı bırakın.

- 2 İstendiğinde erişim noktası için kullanıcı adını ve parolayı girin.

Not: WEP anahtarı veya WPA/WPA2 ön paylaşımli anahtarı/şifresi, erişim noktası parolasıyla aynı değildir. Parola, erişim noktası ayarlarına erişebilmenizi sağlar. WEP anahtarı veya WPA/WPA2 ön paylaşımli anahtarı/şifresi, yazıcıların ve bilgisayarların kablosuz ağınıza bağlanmasını sağlar.

- 3 WEP anahtarı veya WPA/WPA2 ön paylaşımli anahtarı/şifresini arayın.

SSID nedir?

Hizmet Seti Kimliği (SSID), bir kablosuz ağı tanımlayan addır. Ağ üzerindeki tüm aygıtlar kablosuz ağ SSID'sini bilmelidir, aksi takdirde birbirleriyle iletişim kuramazlar. Genellikle kablosuz ağ, bölgedeki kablosuz aygıtların bağlanabilmesi için bir SSID yayınlamalıdır. Bazen SSID güvenlik nedenleriyle yayınlanmaz.

Kablosuz ağınıza SSID'si gönderilmiyorsa, SSID otomatik olarak algılanamaz ve mevcut kablosuz ağ listesinde görünmez. Bu durumda ağ bilgilerinizi el ile girmeniz gerekir.

Bir SSID'de en fazla 32 alfasayısal karakter bulunabilir. Alfasayısal karakterler alfabetik (A - Z arası harfler) ve sayısal (0 - 9 arası sayılar) karakterlerin bir birleşimidir.

SSID'mi nerede bulabilirim?

- Erişim noktasındaki ayarlarını görüntüleyin (kablosuz yönlendirici).

Birçok erişim noktasında, bir Web tarayıcısı kullanılarak erişilebilen tümleşik bir Web sunucusu vardır.
- Programın kablosuz ağ adaptörünüzle birlikte yüklenip yüklenmediğini görmek için bilgisayarınızı kontrol edin.

Birçok ağ adaptörü, SSID ile birlikte, bilgisayarınızın kablosuz ayarlarını görüntülemenize olanak veren bir yazılım uygulaması sağlar.

SSID'nizi bu yöntemlerden herhangi birini kullanarak bulamadıysanız, sistem destek sorumlunuza başvurun.

Ağ nedir?

Bilgisayarlar, yazıcılar, Ethernet hub'ları, erişim noktaları ve yönlendiriciler gibi iletişim kurmak üzere kablolu veya kablosuz bir bağlantı aracılığıyla birbirine bağlı olan aygıtlara ağ adı verilir. Bir ağ kablolu, kablosuz olabilir veya hem kablolu hem kablosuz aygıtları içerecek şekilde tasarlanabilir.

Ağımın kullandığı güvenlik türünü nasıl öğrenebilirim?

- Sistem destek personelinizle görüşün.

Ağınızı kuran kişi genellikle kablosuz bilgilerinizi saklar.
- Erişim noktanızla (kablosuz yönlendirici) birlikte gelen belgelere bakın.

- Kablosuz ağınıza erişmek için kullandığınız parolanın karakterlerini kontrol edin. Bir parola kullanmıyorsanız **Hiçbiri** veya **Güvenlik Yok** ögesini seçin.

Karakterler	Güvenlik türü
Tam olarak 10 veya 26 onaltılık karakter veya Tam olarak 5 veya 13 ASCII karakter	WEP
Tam olarak 64 onaltılık karakter veya 8 ile 63 arasında ASCII karakter	WPA veya WPA2

Notlar:

- Onaltılık karakterler A–F, a–f ve 0–9 arasındaki karakterlerdir.
 - ASCII karakterleri, klavyedeki harfler, rakamlar ve sembollerdir. Bir WPA/WPA2 anahtarı/şifresindeki ASCII karakterler büyük küçük harf duyarlıdır.
- Erişim noktasındaki güvenlik ayarlarını görüntüleyin.
 - 1 Bir Web tarayıcısını açın. Adres alanına erişim noktasının IP adresini yazın ve ardından **Enter** ögesine basın.

Notlar:

- Erişim noktasının IP adresini edinmek için, birlikte gelen belgelere bakın veya sistem destek sorumlunuza başvurun.
- Bir proxy sunucu kullanıyorsanız, Web sayfasını doğru yüklemek için bir süreliğine devre dışı bırakın.

- 2 İstendiğinde erişim noktası için kullanıcı adını ve parolayı girin.

Not: WEP anahtarı veya WPA/WPA2 ön paylaşımli anahtarı/şifresi, erişim noktası parolasıyla aynı değildir. Parola, erişim noktası ayarlarına erişebilmenizi sağlar. WEP anahtarı veya WPA/WPA2 ön paylaşımli anahtarı/şifresi, yazıcıların ve bilgisayarların kablosuz ağınıza bağlanmasını sağlar.

- 3 WEP anahtarı veya WPA/WPA2 ön paylaşımli anahtarı/şifresini arayın.

Ev ağları nasıl yapılandırılır?

Masaüstü bilgisayarlar, dizüstü bilgisayarlar ve yazıcıların bir ağ üzerinden iletişim kurabilmeleri için, dahili veya takılı kabloları ve/veya kablosuz ağ bağdaştırıcıları ile bağlanmalıdır.

Bir ağ kurmanın pek çok farklı yolu vardır. Dört yaygın örnek aşağıda verilmiştir.

Not: Aşağıdaki şekilde görülen yazıcılar, bir ağ üzerinden iletişim kurabilmeleri için dahili yazıcı sunucularına sahip yazıcıları temsil etmektedir.

Kablosuz ağ örnekleri

Senaryo 1: İnternet erişimi olan bir ağda kablolu ve kablosuz bağlantılar karışımı

- Tüm bilgisayar ve yazıcılar ağa Ethernet ve kablosuz özellikleri olan bir yönlendirici üzerinden bağlanır.
- Bazı bilgisayar ve yazıcılar yönlendiriciye kablosuz olarak bağlanırken diğerleri kablolu bir bağlantı üzerinden bağlanır.

- Bir DSL veya kablolu modem aracılığıyla, ağ Internet'e bağlanır.

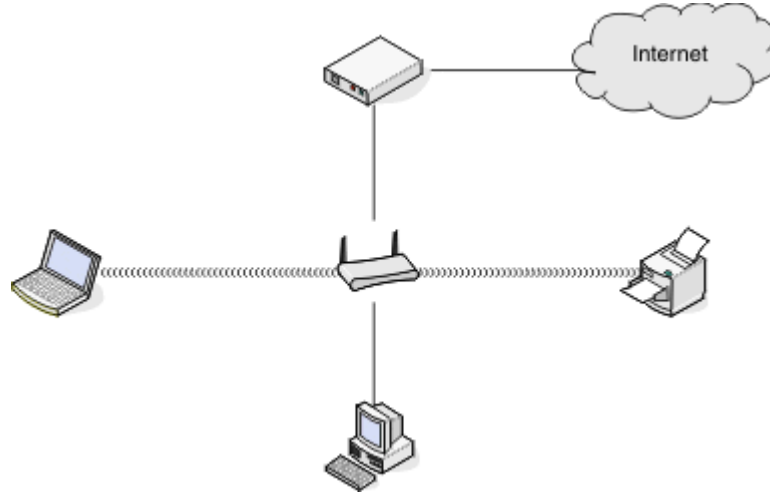

Senaryo 2: Internet erişimi olan kablosuz ağ

- Tüm bilgisayar ve yazıcılar ağa bir kablosuz erişim noktası ya da kablosuz yönlendirici kullanarak bağlanır.
- Kablosuz erişim noktası bir DSL veya kablolu modem aracılığıyla ağı Internet'e bağlar.

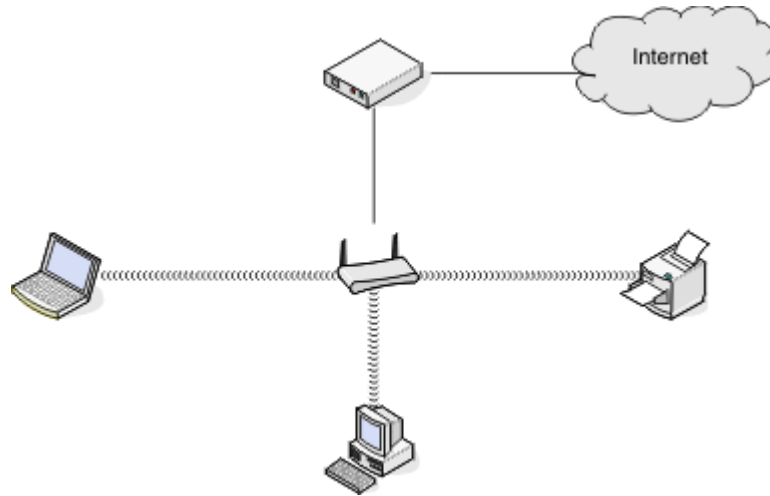

Senaryo 3: Internet erişimi olmayan kablosuz ağ

- Bilgisayar ve yazıcılar ağa bir kablosuz erişim noktası kullanarak bağlanır.
- Ağ Internet'e bağlanamaz.

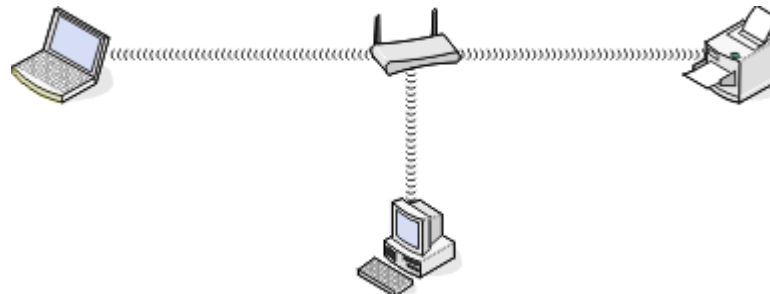

Senaryo 4: İnternet erişimi olmayan, yazıcıya kablosuz olarak bağlanan bilgisayar

- Bir bilgisayar, kablosuz yönlendiriciden geçmeden, doğrudan bir yazıcıya bağlanır.
- Bu yapılandırmaya *özel ağ* adı verilir.
- Ağ İnternet'e bağlanamaz.

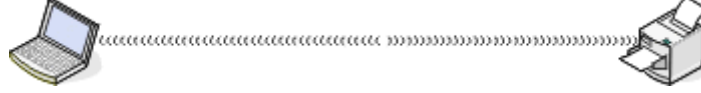

Not: Çoğu bilgisayar aynı anda yalnızca tek bir kablosuz ağa bağlanabilir. İnternet'e kablosuz bir ağ üzerinden erişiyorsanız, özel bir ağa bağlandığınızda İnternet erişimini kaybedersiniz.

USB kablosu nedir?

Evrensel Seri Veri Yolu (USB) kablosu öncelikle bir USB aygıtını bir ana bilgisayara bağlamak için kullanılır. Genel olarak ana bilgisayarlar bilgisayarları ve video oyun konsollarını kapsar. USB bağlantı noktası ve kablosuyla, fare aygıtları, klavyeler, dijital kameralar, yazıcılar, kişisel ortam yürütücüleri, flash sürücüler ve harici sabit sürücüler gibi bilgisayar çevre aygıtlarını bağlamak mümkündür. Bu aygıtların çoğu için USB, standart bağlantı yöntemi haline gelmiştir.

Neden bir USB kablosuna ihtiyacım var?

Yazıcıyı kablosuz ağınıza kurarken, yazıcının bir USB kablosu kullanarak, geçici olarak bir bilgisayara bağlanması gerekir. Bu geçici bağlantı yazıcının kablosuz ayarlarını kurmak için kullanılabilir.

Not: Kablosuz ağa Wi-Fi Protected Setup (WPS) yöntemi kullanılarak bağlanıldığında USB kablosu gerekmez.

USB kablosunu nasıl takabilirim?

USB kablosu bilgisayardaki USB bağlantı noktasına ve yazıcının arka tarafındaki kare konektöre takılır. Bu bağlantı, yazıcıyı bir ağ veya yerel (USB) kurulum için yapılandırmanıza olanak sağlar.

Bilgisayar ve yazıcıdaki USB bağlantı noktalarının her biri  ile işaretlidir.

Not: USB kablosunu istenmeden bağlamayın.

- 1 Yazıcının arka kısmındaki USB bağlantı noktası bir etiketle kaplanmışsa, bu etiketi çıkardığınızdan emin olun.



2 USB kablosunun kare ucunu yazıcının USB bağlantı noktasına sıkıca yerleştirin.

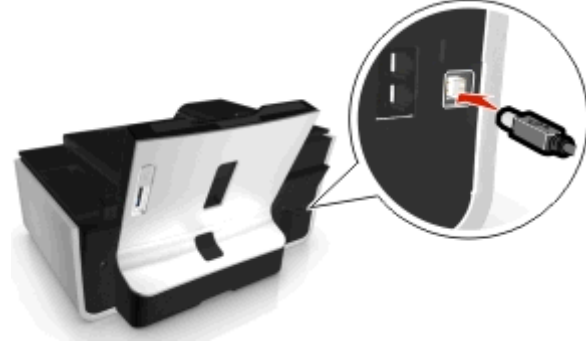

3 USB kablosunun dikdörtgen ucunu bilgisayarın USB bağlantı noktasına sıkıca yerleştirin.

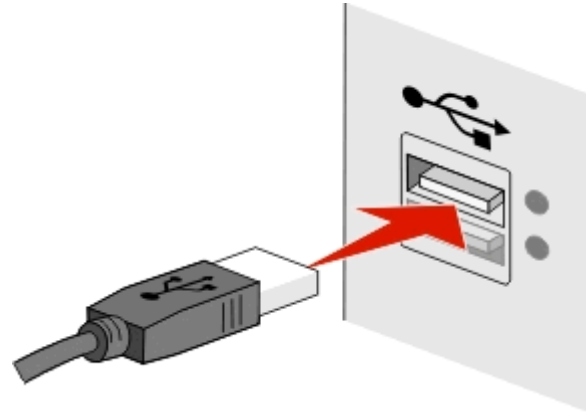

4 Bilgisayar ekranındaki yönergeleri izleyin.

Altyapı ve özel ağlar nasıl birbirinden ayrılır?

Kablosuz ağlar iki farklı moddan birinde çalışabilirler: altyapı veya özel.

Altyapı modunda, kablosuz bir ağdaki tüm cihazlar bir erişim noktası (kablosuz yönlendirici) yoluyla birbiriyle iletişim kurar.

Özel modda, kablosuz ağ bağdaştırıcısı olan bir bilgisayar kablosuz yazdırma sunucusuyla donatılmış bir yazıcıyla doğrudan iletişim kurar.

	Altyapı	Özel
Özellikler		
İletişim	Bir erişim noktası aracılığıyla	Doğrudan aygıtlar arasında
Güvenlik	Diğer güvenlik seçenekleri	WEP veya güvenlik yok
Erişim menzili	Erişim noktalarının erişim menzili ve sayısı tarafından belirlenir	Ağ üzerindeki aygıtların erişim menzili ile sınırlıdır
Hız	Genellikle daha hızlı	Genellikle daha yavaş
Tüm aygıtlar için gereksinimler		
Her aygıt için benzersiz IP adresi	Evet	Evet

	Altyapı	Özel
Ayarlanan mod	Altyapı modu	Özel mod
Aynı SSID	Evet, erişim noktası dahil	Evet
Aynı kanal	Evet, erişim noktası dahil	Evet

Kurulum yazılım CD'sini kullanarak ağı altyapı modunda kurmanızı öneririz. Altyapı modu şunları sağlar:

- Daha yüksek ağ güvenliği
- Daha fazla dayanıklılık
- Daha yüksek performans
- Daha kolay kurulum

Sinyal gücünü bulma

Sinyal gücü, bilgisayar veya yazıcının kablosuz ağdan kablosuz sinyali ne kadar güçlü aldığını bildirir. Zayıf sinyal kalitesi yapılandırma sırasında bağlanılabilirliği etkileyebilir.

Bilgisayar bağlanabilirliğini kontrol etme

- 1 Bilgisayar sistem tepsinizden, kablosuz ağ adaptörünüzün yazılımını yönetmeyle ilgili kablosuz simgesini tıklatın.
- 2 Sinyal kalitesini kontrol edin.

Yazıcı bağlanabilirliğini kontrol etme

- Yazıcıdan ağ ayarları sayfasını yazdırın.
Kablosuz bölümünde, **Kalite** seçeneğini arayın.
- Yazıcı kontrol panelinden sinyal gücünü görüntüleyin.

Aşağıdaki konuma gidin:

 > Kurulum >  > Ağ Kurulumu >  > Kablosuz 802.11 b/g/n >  > Ağ Bağlantısı Kurulumu >  > Kablosuz >  > Sinyal Kalitesini Göster > 

Sinyal kalitesini arttırmak için, etkileşime neden olan kaynakları kaldırın veya kablosuz aygıtları erişim noktasına (kablosuz yönlendirici) yakın bir yere taşıyın.

Kablosuz sinyal gücünü nasıl artırabilirim?

Kablosuz yazıcıların bir ağ üzerinden iletişim kuramamasının nedenlerinden biri de, kablosuz sinyal kalitesinin düşük olmasıdır. Sinyal çok zayıf, çok bozuk veya bir nesne tarafından engelleniyorsa, erişim noktası (kablosuz yönlendirici) ile yazıcı arasında bilgi taşıyamaz.

Yazıcı ile erişim noktanız arasında sinyal gücü sorunu olduğunu düşünüyorsanız, aşağıdakilerden birini veya birkaçını deneyin:

Notlar:

- Aşağıdaki çözümler altyapı ağları içindir. Özel bir ağ kullanıyorsanız çözüm erişim noktasını ayarlamayı önerdiğinde bilgisayarı ayarlayın.
- Özel ağlar altyapı ağlarına göre daha kısa bir aralığa sahiptir. Yazıcı ve bilgisayar iletişim kurma konusunda sorun yaşıyor gibi görünüyorsa, yazıcıyı bilgisayara daha yakın bir yere taşıyın.

KABLOSUZ SİNYAL KALİTESİNİ KONTROL EDİN

Yazıcının erişim noktasından güçlü bir sinyal alıp almadığını belirlemek için, bir ağ kurulum sayfası yazdırın. Kalite alanında, yazıcının aldığı kablosuz sinyalin gücü gösterilir. Bununla birlikte, sinyal gücünde arada sırada düşüşler olabilir ve sinyal gücü yüksek gibi görünse de, bazı durumlarda düşebilir. Sinyal kalitesi iyi veya mükemmel olarak listelenirse, soruna başka bir faktör neden olmaktadır.

Bir ağ kurulum sayfasında yazdırma konusunda daha fazla bilgi için, *Kullanıcı Kılavuzu*'na bakın.

YAZICIYI ERİŞİM NOKTASININ YAKININA TAŞIYIN

Yazıcı erişim noktasından çok uzaktaysa, ağ üzerindeki diğer cihazlarla iletişim kuramaz. Kapalı ortamlardaki birçok kablosuz ağda, erişim noktası ile yazıcı arasındaki maksimum mesafe yaklaşık 100 adımdır (30 metre). Ağın düzeni ve erişim noktası sınırlandırmalarına bağlı olarak, bu mesafe daha uzun veya daha kısa olabilir.

ERİŞİM NOKTASI İLE YAZICI ARASINDAKİ ENGELLERİ KALDIRIN

Erişim noktasından gelen kablosuz sinyal birçok nesnenin içerisinden geçecektir. Birçok duvar, zemin ve diğer nesnelere kablosuz sinyali engellemez. Ancak, metal ve beton içeren nesnelere gibi sinyalin içinden geçemeyeceği kadar yoğun bazı maddeler vardır. Yazıcı ve erişim noktanızı, bu tür nesnelere sinyali engellemeyecek şekilde konumlandırın.

ETKİLEŞİM KAYNAKLARINI ORTADAN KALDIRIN

Diğer radyo frekansı türleri, ağınızdaki kablosuz sinyal ile ilgili sorunlara neden olabilir; bu da süregelen yazdırma sorunlarıyla sonuçlanabilir.

- Mümkün olması halinde, olası etkileşim kaynaklarını kapatın.
- Mikrodalga fırınlar, Telsiz telefonlar (cep telefonları değil), bebek monitörleri, neredeyse tüm mutfak aletleri, kablosuz güvenlik ekipmanları veya içerisinde bir motor bulunan tüm gereçleri kablosuz ağınızdan yazdırırken kullanmaktan kaçının.
- Yakın bir yerde başka bir kablosuz ağ varsa, erişim noktasındaki kablosuz kanalı değiştirin.
- Erişim noktanızı yazıcının ya da başka bir elektronik cihazın üzerine yerleştirmeyin. Bu gibi cihazlar da kablosuz sinyalde parazite neden olabilir.

AĞI, SINYAL EMİLİMİNİ AZALTACAK ŞEKİLDE DÜZENLEYİN

Kablosuz sinyalin bir nesnenin içinden geçebildiği durumlarda bile, sinyal az da olsa zayıflar. Sinyal çok sayıda nesnenin içerisinden geçerse, büyük ölçüde zayıflar. Tüm nesnelere içlerinden geçen kablosuz sinyalin bir bölümünü emer ve bazı nesnelere, iletişim sorunlarına neden olacak kadar çok sinyali emer. Sinyal emiliminin olmaması için, erişim noktanızı oda içerisinde olabildiğince yüksek bir yere yerleştirin.

Bilgisayarım ve yazıcımın aynı kablosuz ağa bağlı olduğundan nasıl emin olabilirim?

Yazıcı bilgisayar ile aynı kablosuz ağ üzerinde değilse, kablosuz olarak yazdıramazsınız. Bilgisayar kablosuz ağa bağlıysa, yazıcının SSID'si ile bilgisayarın SSID'si aynı olmalıdır.

Windows kullanıcıları için

1 Bilgisayarın bağlı olduğu ağın SSID'sini öğrenin:

a Web tarayıcınızın adres alanına erişim noktanızın (kablosuz yönlendirici) IP adresini girin.

Erişim noktasının IP adresini bilmiyorsanız:

1  düğmesini tıklatın veya **Başlat** düğmesini tıklatın ve sonra **Çalıştır** ögesini tıklatın.

2 Arama Başlat veya Çalıştır kutusuna **cmd** yazın.

3 **Enter** tuşuna basın veya **Tamam** düğmesini tıklatın.

4 **ipconfig** yazın ve sonra **Enter**'a basın. Kablosuz Ağ Bağlantısı bölümünü kontrol edin:

- "Varsayılan Ağ Geçidi" girişi genellikle erişim noktasıdır.
- IP adresleri, 192.168.2.134 gibi nokta işareti ile ayrılan dört rakam dizisinden oluşur.

b İstendiğinde, yönlendiricinin kullanıcı adı ve parolasını girin.

c **Tamam** düğmesini tıklatın.

d Kablosuz ayarlar bölümünde, SSID'yi bulun.

e SSID'yi not alın.

Not: Büyük harfler de dahil olmak üzere, güvenlik kodunu olduğu gibi not aldığınızdan emin olun.

2 Yazıcının bağlı olduğu ağın SSID'sini öğrenin:

a Yazıcıdan ağ ayarları sayfasını yazdırın.

b Kablosuz bölümünde, **SSID**'ye bakın.

3 Bilgisayarın SSID'si ile yazıcının SSID'sini karşılaştırın.

SSID'ler aynı ise, yazıcı ve bilgisayar aynı kablosuz ağa bağlı demektir.

SSID'ler aynı değilse, yardımcı programı çalıştırarak yazıcıyı bilgisayar tarafından kullanılan kablosuz ağ üzerine kurun.

AirPort baz istasyonuna sahip Macintosh için

Mac OS X 10.5 veya daha yeni bir sürümünde

1 Apple menüsünde, şunlara gidin:

Sistem Tercihleri > Ağ > AirPort

Bilgisayarın bağlı olduğu ağın SSID'si, Ağ Adı menüsünde görüntülenir.

2 SSID'yi not alın.

Mac OS X sürüm 10.4 veya öncesi için

1 Finder'dan şuraya gidin:

Uygulamalar > İnternet Bağlantısı > AirPort

Bilgisayarın bağlı olduğu ağın SSID'si, Ağ menüsünde görüntülenir.

2 SSID'yi not alın.

Erişim noktası olan Macintosh kullanıcıları için

1 Web tarayıcınızın adres alanına, erişim noktasının IP adresini girin ve 2. adım ile devam edin.

Erişim noktasının IP adresini bilmiyorsanız, şunları yapın:

a Apple menüsünde, şunlara gidin:

Sistem Tercihleri > Ağ > AirPort

b **Gelişmiş** veya **Yapılandır**'i tıklatın.

c **TCP/IP**'yi tıklatın.

Yönlendirici girişi genellikle erişim noktasıdır.

2 İstendiğinde kullanıcı adı ve parolanızı girin ve sonra **Tamam**'i tıklatın.

3 Kablosuz ayarlar bölümünde, SSID'yi bulun.

4 SSID, güvenlik türü ve güvenlik anahtarlarını (görüntülenirse) not alın.

Notlar:

- Büyük harfler de dahil olmak üzere, ağ bilgilerini olduğu gibi not aldığınızdan emin olun.
- Gelecekte başvurmak için SSID ve WEP anahtarı veya WPA parolasını güvenli bir yerde saklayın.

Yazıcıyı aynı anda USB bağlantısı ve ağ bağlantısı üzerinde kullanabilir miyim?

Evet, yazıcı aynı anda bir USB ve ağ bağlantısını desteklemektedir. Yazıcı farklı biçimlerde yapılandırılabilir:

- Yerel olarak bağlı (USB kablosuyla bilgisayara bağlı)
- Kablosuz ağ
- Aynı anda kablosuz ağ ve yerel olarak bağlı

MAC adresi nedir?

Ortam Erişim Kontrolü (MAC - Media Access Control) adresi, ağ ekipmanının donanımıyla ilişkilendirilen bir 48-bitlik tanımlayıcıdır. MAC adresine fiziksel adres adı da verilebilir; çünkü cihazın yazılımı yerine donanımına bağlıdır. MAC adresi şu formatta onaltılık bir rakam olarak görüntülenir: 01-23-45-67-89-AB.

Bir ağ cihazının MAC adresinin değiştirilmesinin mümkün olmasına karşın, bu sık yapılan bir uygulama değildir. Bu nedenle, MAC adresleri kalıcı olarak değerlendirilirler. IP adresleri kolaylıkla değiştirilebilir; bu nedenle bir ağ üzerinde belirli bir aygıtı belirlenmek için MAC adresleri daha güvenilir bir yöntemdir.

Güvenlik özelliklerine sahip yönlendiriciler, ağ üzerindeki MAC adreslerinin filtrelenmelerine olanak sağlayabilir. Bu, istenmeyen aygıtlara erişimi önlemenin yanı sıra MAC adresleri ile tanımlanan cihazların, ağa erişimlerinin yönetilebilmesini sağlar. Ağınızda MAC adresi filtreleme özelliği kullanılıyorsa, yazıcının MAC adresini izin verilen cihazlar listesine eklediğinizden emin olun.

MAC adresini nasıl bulabilirim?

Ağ aygıtlarının, ağdaki diğer aygıtlarla karışmamasını sağlayan benzersiz bir donanım kimlik numarası vardır. Bu, MAC (Ortam Erişim Denetimi) adresi olarak adlandırılır. Diğer aygıtlar bazen *Evrensel Yönetilen Adres* (UAA) olarak adlandırılan bir MAC adresi türü kullanır.

Yazıcıyı bir ağa kurarken, doğru MAC adresine sahip yazıcıyı seçtiğinizden emin olun.

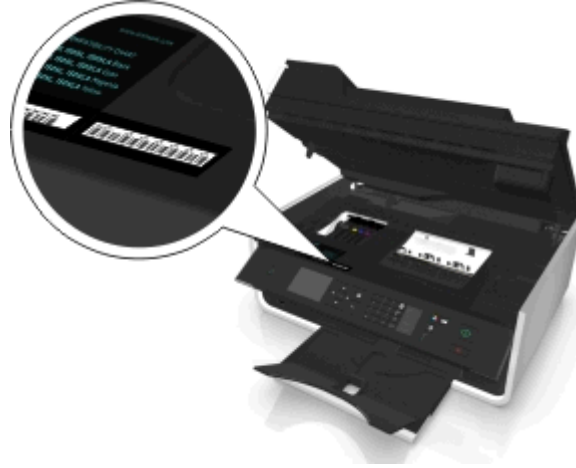

Dahili yazdırma sunucusunun MAC adresi bir dizi harf ve sayıdan oluşur.



Notlar:

- Erişim noktasında (kablosuz yönlendirici) bir MAC adresleri listesi belirlenebilir ve böylelikle ağ üzerinde sadece eşleşen MAC adreslerine sahip aygıtların işlem yapmasına izin verilir. Buna *MAC filtrelemesi* adı verilir. MAC filtrelemesi erişim noktanızda etkinleştirilmişse ve ağınıza yazıcı eklemek istiyorsanız, yazıcının MAC adresi MAC filtre listesine dahil edilmelidir.
- AirPort tabanlı bir istasyon kullanıyorsanız, MAC adresi *AirPort ID* olarak geçebilir ve MAC adresi filtresine *MAC Adresi Erişim Denetimi* üzerinden ulaşılabilir.

IP adresi nedir?

Bir IP adresi bir IP ağı üzerindeki aygıtların (kablosuz yazıcı, bilgisayar veya erişim noktası(kablosuz yönlendirici)) birbirlerini bulmak ve birbirleriyle iletişim kurmak için kullandıkları benzersiz bir rakamdır. Bir IP ağı üzerindeki aygıtlar sadece benzersiz ve geçerli IP adresleri varsa, birbirleriyle iletişim kurabilirler. Benzersiz bir IP adresi aynı ağ üzerindeki iki aygıt aynı IP adresine sahip değil demektir.

Bir IP adresi birbirlerinden nokta işareti ile ayrılan dört sayı grubudur. 123.123.123.123 bir IP adresi örneğidir.

TCP/IP nedir?

Ağlar bilgisayar, yazıcı ve diğer aygıtlar birbirine kablo üzerinden veya kablosuz sinyallerle veri gönderdiğinde çalışabilir. Veri aktarımı, *protokoller* adı verilen bir dizi veri iletim kurallarıyla mümkün olur. Protokolü etkili bir şekilde katılımcıların birbiriyle iletişim kurabildikleri kuralları olan bir dil olarak düşünebilirsiniz.

Farklı ağ türleri farklı protokoller kullanır fakat *İletim Kontrol Protokolü/İnternet Protokolü* (TCP/IP) en yaygın kullanılan protokoldür. TCP/IP çoğu şirket ve ev ağlarının yanı sıra İnternet üzerinden veri göndermek için kullanılır.

Ağdaki TCP/IP kullanan her cihazın bir IP adresi olması gerekir. IP adresleri, bir ağ dahilinde veri aktarmak için kullanılan esasen sayı biçimindeki benzersiz bilgisayar adlarıdır. IP adresleri, TCP/IP'nin ağ üzerindeki çeşitli aygıtlar tarafından yapılan veri istekleri ve veri alımını onaylamasına olanak sağlar.

IP adreslerini nasıl bulabilirim?

Windows kullanıcıları için

- 1  veya **Başlat** düğmesini tıklattıktan sonra **Çalıştır** öğesini tıklatın.
- 2 Arama Başlat veya Çalıştır kutusuna **cmd** yazın.
- 3 **Enter** tuşuna basın veya **Tamam** düğmesini tıklatın.
- 4 **ipconfig** yazın ve sonra **Enter** tuşuna basın.

IP adresi, 192.168.0.100 gibi nokta işareti ile ayrılan dört rakam dizisi olarak görünür.







Macintosh kullanıcıları için

- 1 Apple menüsünden, şunlara gidin:
Bu Mac Hakkında > Daha Fazla Bilgi
- 2 İçerik bölümünden, **Ağ** öğesini seçin.
- 3 Bir kablosuz ağ üzerinden bağlıysanız, Etkin Hizmetler listesinden **AirPort** öğesini seçin.

Yazıcı IP adresini bulma

- Yazıcıdan ağ ayarları sayfasını yazdırın.
TCP/IP bölümünde, **Adres**'i arayın.
- Yazıcı ayarlarını görüntüleyin.

Yazıcı kontrol panelinden şuraya gidin:

 > Kurulum >  > Ağ Kurulumu >  > Kablosuz 802.11 b/g/n >  > Ağ Bağlantısı Kurulumu >  > TCP/IP >  > IP Adresi > 

IP adresleri nasıl atanır?

DHCP kullanarak ağ tarafından otomatik olarak bir IP adresi atanabilir. Yazıcı bir bilgisayarda kurulduktan sonra, bilgisayar tüm yazdırma işlerini bu adresi kullanarak, ağ üzerinden gönderir.

IP adresi otomatik olarak atanmazsa, kullanılabilir yazıcılar listesinden yazıcınızı seçtikten sonra kablosuz kurulumu sırasında elle bir adres ve diğer ağ bilgilerini girmeniz gerekir.

Anahtar dizini nedir?

Bir erişim noktası (kablosuz yönlendirici) dört adede kadar WEP anahtarı ile yapılandırılabilir. Ancak, her defasında ağda sadece tek bir anahtar kullanılır. Anahtarlar numaralandırılır ve bir anahtarın numarası, anahtar dizini olarak anılır. Erişim noktasında birden fazla WEP anahtarı yapılandırıldığında, kablosuz ağ üzerindeki tüm aygıtlar aynı anahtar dizinini kullanacak şekilde yapılandırılmalıdır.

Erişim noktanızdaki yazıcıyı kullanırken yazıcınızdan aynı anahtar dizinini seçin.

Yönlendirmeli ve Gelişmiş kurulum arasındaki fark nedir?

Yönlendirmeli kurulumu şu durumlarda kullanın:

- Yazıcı ve bilgisayar aynı kablosuz ağda iletişim kuruyorsa.
- Wireless Setup Utility'nin sizin için otomatik olarak ağı algılamasını istiyorsanız.
- Yazıcınızı kablosuz ağa Wi-Fi Protected Setup (WPS) kullanarak bağlamak istiyorsanız.

Gelişmiş kurulumu şu durumlarda kullanın:

- Yazıcı ve yüklenen bilgisayar aynı kablosuz ağda değilse veya bilgisayarın kablosuz erişimi yoksa.
- Kablosuz ağ için sertifika gerekiyorsa.
- Kablosuz ağda kurumsal-düzeyde güvenlik kullanılıyorsa.
- Ağ SSID'sini ve güvenlik bilgilerini biliyor ve bilgileri tek bir ekranda girmek istiyorsanız.
- Yazıcı uzakta bir ağ için yapılandırılacaksa.
- Ağ bilgilerinizi biliyorsanız ve hızlı bir şekilde girmek istiyorsanız.
- 802.1X kimlik doğrulamasını kullanan kablosuz bir ağ için yazıcıyı yapılandırıyorsanız.

Yazıcının bakımı

Mürekkep kartuşlarının bakımını yapma

Aşağıdaki gerçekleştirebileceğiniz işlere ek olarak, yazıcınız gerektiği gibi topraklanmış ve çalışan bir elektrik prizine bağlandığında otomatik bakım döngüleri gerçekleştirir. Uyku modundan çıkar veya kapalıysa geçici olarak açılır.

Mürekkep düzeylerini denetleme

Yazıcının kontrol panelini kullanma

Yazıcı kontrol panelinden şuraya gidin:

🏠 > Kurulum >  > Bakım >  > Mürekkep Düzeylerini Denetleme > 

Yazıcı yazılımını kullanma

Windows kullanıcıları için

- 1  veya **Başlat'**ı tıklatın.
- 2 **Tüm Programlar** veya **Programlar'**ı tıklatın ve ardından listeden yazıcı program klasörünü seçin.
- 3 Aşağıdaki konuma gidin:
Yazıcı Ana Sayfası > yazıcınızı seçin > **Bakım** sekmesi > **Sarf Malzemeleri Durumu**



Macintosh kullanıcıları için

- 1 Apple menüsünden, şunlara gidin:
Sistem Tercihleri > **Yazdır ve Faks** > yazıcınızı seçin
- 2 **Seçenekler ve Sarf Malzemeleri** veya **Yazdırma Kuyruğu'**nu tıklatın.
- 3 **Sarf Malzemesi Seviyeleri'**ni tıklatın.

Yazıcı kafasını hizalama

Yazdırılan sayfada karakterler veya çizgiler kopuk veya dalgalı görünüyorsa, yazıcı kafasını hizalamanız gerekebilir.

- 1 Düz kağıt yükleyin.
- 2 Yazıcı kontrol panelinden şuraya gidin:

🏠 > Kurulum >  > Bakım >  > Yazıcıyı Ayarla > 

Bir hizalama sayfası yazdırılır.

Not: Yazdırma işlemi tamamlanana kadar hizalama sayfasını almayın.

Baskı kalitesini artırmak için kartuşları hizaladıysanız, belgenizi yeniden yazdırın. Baskı kalitesi düzelmediyse, yazıcı kafasının püskürtme uçlarını temizleyin.

Yazdırma kafalarını temizleme

Uzun süredir yazıcıyı kullanmıyorsanız, baskılarınızın kalitesini artırmak için yazıcı kafası püskürtme uçlarını temizlemeniz gerekir. Otomatik bakım döngülerini gerçekleştirebilmesi için yazıcınızı uygun şekilde topraklanmış, çalışan bir prize takın.

Notlar:

- Yazıcı kafası püskürtme uçlarının temizlenmesi sırasında mürekkep kullanılır, bu nedenle sadece gerektiğinde temizleyin.
- Ayrıntılı temizlik sırasında daha fazla mürekkep kullanılır, bu nedenle, az mürekkep harcamak için önce Yazıcı Kafasını Temizle seçeneğini deneyin.
- Mürekkep düzeyleri çok düşükse, yazıcı kafası püskürtme uçlarını temizlemeden önce mürekkep kartuşlarını değiştirmelisiniz.

1 Kağıt yükleyin.

2 Yazıcı kontrol panelinden şuraya gidin:

 > Kurulum >  > Bakım > 

3 **Yazıcı Kafasını Temizle** ya da **Yazıcı Kafasını Ayrıntılı Temizle** seçeneğinin üzerine gitmek için yukarı ya da aşağı ok düğmelerine, ardından  düğmesine basın.

Bir temizleme sayfası yazdırılır.

Yazıcının dışını temizleme

1 Yazıcının kapalı ve prizden çekilmiş olmasına dikkat edin.



DİKKAT—ELEKTRİK ÇARPMA TEHLİKESİ: Yazıcının dışını temizlerken elektrik çarpması riskine engel olmak için, elektrik kablosunu prizden çekin ve yazıcıya takılı tüm kabloları çıkarın.

2 Yazıcıdaki tüm kağıtları alın.

3 Temiz ve hav bırakmayan bir bezi suyla nemlendirin.

Uyarı—Hasar Tehlikesi: Evde kullanılan türden temizleme maddeleri ve deterjan kullanmayın; yazıcının yüzeyine zarar verebilir.

4 Yazıcının sadece dışını silin ve kağıt çıkış tepsisinde birikmiş olabilecek mürekkep artıklarını çıkarın.

Uyarı—Hasar Tehlikesi: Yazıcının içini nemli bir bezle silmek yazıcının zarar görmesine neden olabilir.

5 Yeni bir yazdırma işine başlamadan yazıcının kuru olduğundan emin olun.

Tarayıcı camını temizleme

Yazdırdığınız sayfalarda dikey çizgiler belirginde ya da bu gibi parçalarda iz veya lekeler gördüğünüzde tarayıcı camını ve diğer ilgili parçaları temizleyin.

- 1 Temiz ve hav bırakmayan bir bezi suyla nemlendirin.
- 2 Tarayıcı camını ve diğer ilgili parçaları yavaşça silerek temizleyin.

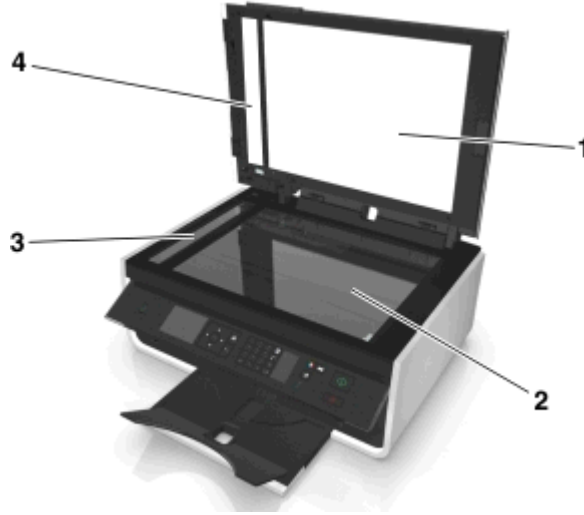

1	Destek malzemesi
2	Tarayıcı camı
3	ADF tarayıcı camı
4	ADF plakası

Not: Belgeyi tarayıcı camına yerleştirmeden önce mürekkep ve düzeltme sıvısının kurumuş olduğundan emin olun.

Yazıcıyı başka bir yere taşıma

Yazıcıyı başka bir yere taşıırken, aşağıdaki uyarıları dikkate alın:

- Yazıcının kapalı olduğundan ve tüm kabloların yazıcıdan çıkarıldığından emin olun.
- Yazıcıyı taşımak için kullanılan tekerlekli aracın taşıyıcı yüzeyi yazıcının tabanının tamamının oturabileceği genişlikte olmalıdır.
- Kağıt çıkış tepsisinin yazıcıya geri takıldığından emin olun.
- Yazıcı kontrol panelinin dikey konumda olduğundan emin olun.

Açmak için yazıcı kontrol panelinin altındaki mandala bazın ve sonra paneli nakliye konumuna geri itin.



- Mürekkep sızıntısını önlemek için yazıcıyı dik tutun.
- Ciddi sarsma hareketlerinden kaçınınız.

Sorun Giderme

Sorun gidermeden önce

Yaşayabileceğiniz birçok yazıcı sorununu çözmek için bu denetim listesini kullanın:

- Güç kablosunun yazıcıya ve düzgün topraklanmış, çalışan bir prize takılı olduğundan emin olun.
- Yazıcının açık olmasına dikkat edin.
- Yazıcının bilgisayara, yazdırma sunucusuna ya da ağ erişim noktasına bağlı olduğundan emin olun.
- Yazıcıda hata mesajı olup olmadığını kontrol edin ve hataları giderin.
- Kağıt sıkışması mesajı olup olmadığını kontrol edin ve sıkışmaları giderin.
- Mürekkep kartuşlarını kontrol edin ve gerekiyorsa yeni kartuşlar takın.
- Yazıcıyı kapatın, yaklaşık 10 saniye bekleyin ve yazıcıyı tekrar açın.

Not: Yazıcının Uyku modunda olmadığından emin olun. Yazıcıyı kapatmak için  düğmesini üç saniye basılı tutun.

Sorun giderme işlemi sonucunda sorununuzu çözemezseniz

<http://support.dell.com> adresindeki Web sitemizi ziyaret ederek şu konular hakkında bilgi alabilirsiniz:

- Canlı çevrimiçi müşteri desteği
- Telefonla müşteri desteği için iletişim numaraları
- Ürün bilgisi ve yazılım güncellemeleri

Kurulum sorunlarını giderme

- “Ekranda yanlış dil görüntüleniyor”, sayfa 123
- “Yazılım yüklenmedi”, sayfa 123
- “Yazdırma işi yazdırılmıyor ya da sayfalar eksik yazdırılıyor”, sayfa 124
- “Yazıcı boş sayfa yazdırıyor”, sayfa 125
- “Yazıcı meşgul ya da yanıt vermiyor”, sayfa 125
- “Yazdırma kuyruğundaki belgeler silinmiyor”, sayfa 126
- “USB aracılığıyla yazdırılmıyor”, sayfa 126

Ekranada yanlış dil görüntüleniyor

"Sorun gidermeden önce" denetim listesi sorunu çözmezse, aşağıdakilerden birini ya da birkaçını deneyin:

YAZICI MENÜLERİNİ KULLANARAK DİLİ DEĞİŞTİRİN

1 Yazıcı kontrol panelinden şuraya gidin:

 > Kurulum >  > Aygıt Kurulumu >  > Dil > 

2 İsteddiğiniz dile gitmek için yukarı veya aşağı ok düğmelerine basın ve sonra  düğmesine basın.

3 Ayarı onaylamak için, **Evet**'e gitmek için sol veya sağ ok düğmesine basın ve sonra  düğmesine basın.

Yazılım yüklenmedi

Yükleme sırasında sorunla karşılaşırsanız, yazıcınız yazıcılar klasöründeki listede görünmüyor ya da yazdırma işi gönderdiğinizde yazıcı seçenekleri arasında bulunmuyorsa, yazılımı kaldırıp yeniden yüklemeyi deneyin.

Yazılımı yeniden yüklemeden önce, şunları yapın:

BİLGISAYARINIZIN MİNİMUM SİSTEM GEREKSİNİMLERİNİ KARŞILADIĞINDAN EMİN OLUN

YAZILIMI YÜKLEMEDEN ÖNCE, WINDOWS'DAKİ GÜVENLİK PROGRAMLARINI GEÇİCİ OLARAK DEVRE DIŞI BIRAKIN

USB BAĞLANTISINI DENETLEYİN

1 USB kablosunun zarar görüp görmediğini kontrol edin. Kablo hasarlıysa, yeni bir kablo kullanın.

2 USB kablosunun kare ucunu yazıcının USB bağlantı noktasına sıkıca yerleştirin.

3 USB kablosunun dikdörtgen ucunu bilgisayarın USB bağlantı noktasına sıkıca yerleştirin.

USB bağlantı noktası,  simgesiyle belirtilir.

Not: Sorun yaşamaya devam ederseniz, bilgisayarınızda başka bir USB bağlantı noktasını deneyin. Hatalı bir bağlantı noktasına takmış olabilirsiniz.

YAZICININ GÜÇ KABLOSUNU YENİDEN TAKIN

1 Yazıcıyı kapatın.

Not: Yazıcının Uyku modunda olmadığından emin olun. Yazıcıyı kapatmak için  düğmesini üç saniye basılı tutun.

2 Güç kablosunu prizden ayırın ve ardından güç kaynağından güç kablosunu çekin.

3 Bir dakika sonra, güç kablosunu güç kaynağına yeniden bağlayın ve ardından güç kablosunu prize takın.

4 Yazıcıyı açın.

Yazdırma işi yazdırılmıyor ya da sayfalar eksik yazdırılıyor

"Sorun gidermeden önce" denetim listesi sorunu çözmezse, aşağıdakilerden birini ya da birkaçını deneyin:

MÜREKKEP KARTUŞLARININ DOĞRU TAKILDIĞINDAN EMİN OLUN

- 1 Yazıcıyı çalıştırın ve kapağını açın.
- 2 Kartuşların doğru takıldığından emin olun
Kartuşlar yazıcı kafasındaki eşleşen renkli yuvaya sağlamca *oturmalıdır*.
- 3 Yazıcıyı kapatın.

YAZDIRMA İŞİNİ GÖNDERMEDEN ÖNCE YAZDIR İLETİŞİM KUTUSUNDAN YAZICINIZI SEÇİN

Not: Bu çözüm sadece Macintosh kullanıcıları için geçerlidir.

- 1 Belge açıkken, **Dosya > Yazdır** öğelerini seçin.
- 2 Yazıcı açılır menüsünden yazıcınızı seçin ve **Yazdır**'ı tıklatın.
Yazıcı listesinde yazıcınız görünmezse, **Yazıcı Ekle**'yi seçin. Varsayılan sekmesindeki yazıcılar listesinden, yazıcınızı seçip **Ekle**'yi tıklatın.

Listede yazıcınız görünmezse, aşağıdakilerden birini deneyin:

- USB bağlantılı yazıcıda, USB kablosunu çıkarıp yeniden bağlayın.
- Kablosuz olarak bağlı yazıcıda, Kablosuz sorun giderme bölümüne bakın.

YAZDIRMA İŞİNİN DURAKLATILMADIĞINDAN EMİN OLUN

YAZICINIZIN VARSAYILAN YAZICI OLARAK AYARLANDIĞINDAN EMİN OLUN

YAZICININ GÜÇ KABLOSUNU YENİDEN TAKIN

- 1 Yazıcıyı kapatın.
Not: Yazıcının Uyku modunda olmadığından emin olun. Yazıcıyı kapatmak için  düğmesini üç saniye basılı tutun.
- 2 Güç kablosunu prizden ayırın ve ardından güç kaynağından güç kablosunu çekin.
- 3 Bir dakika sonra, güç kablosunu güç kaynağına yeniden bağlayın ve ardından güç kablosunu prize takın.
- 4 Yazıcıyı açın.

YAZICINIZA TAKILI OLAN USB KABLOSUNU ÇIKARIP TEKRAR TAKIN

USB BAĞLANTISINI DENETLEYİN

- 1 USB kablosunun zarar görüp görmediğini kontrol edin. Kablo hasarlıysa, yeni bir kablo kullanın.
- 2 USB kablosunun kare ucunu yazıcının USB bağlantı noktasına sıkıca yerleştirin.

- 3 USB kablosunun dikdörtgen ucunu bilgisayarın USB bağlantı noktasına sıkıca yerleştirin.
USB bağlantı noktası  ile işaretlidir.





Not: Sorun yaşamaya devam ederseniz, bilgisayarınızda başka bir USB bağlantı noktasını deneyin. Hatalı bir bağlantı noktasına takmış olabilirsiniz.

YAZICI YAZILIMINI KALDIRIP YENİDEN YÜKLEYİN

Yazıcı boş sayfa yazdırıyor

Hatalı takılmış mürekkep kartuşları boş sayfa yazdırılmasına neden olabilir.

MÜREKKEP KARTUŞLARINI YENİDEN TAKIN, PÜSKÜRTME UÇLARINI İYİCE TEMİZLEYİN VE YAZICI KAFASINI HİZALAYIN

- Mürekkep kartuşlarını yeniden takın, daha fazla bilgi için bkz. "Mürekkep kartuşlarını değiştirme", sayfa 15.
Kartuşlar yerlerine oturmuyor gibi görünüyorsa, yazıcı kafasının düzgün takıldığını kontrol edin ve kartuşları yeniden takmayı deneyin.
- Düz, kullanılmamış bir kağıt yükleyin.
- Yazıcı kontrol panelinden şuraya gidin:
 > **Kurulum** >  > **Bakım** > 
- Yazıcı Kafasını Derin Temizle** seçeneğinin üzerine gitmek için yukarı ya da aşağı ok düğmesine, ardından  düğmesine basın.
Bir temizleme sayfası yazdırılır.
- Düz, kullanılmamış bir kağıt yükleyin.
- Bakım menüsü ekranından, **Yazıcıyı Hizala** öğesine gitmek için yukarı veya aşağı ok düğmesine basın ve sonra  düğmesine basın.
Bir hizalama sayfası yazdırılır.

Not: Yazdırma işlemi tamamlanana kadar hizalama sayfasını *almayın*.

Yazıcı meşgul ya da yanıt vermiyor

"Sorun gidermeden önce" denetim listesi sorunu çözmezse, aşağıdakilerden birini ya da birkaçını deneyin:

YAZICININ UYKU MODUNDA OLMADIĞINDAN EMİN OLUN

Güç ışığı yavaşça yanıp sönüyorsa, yazıcı Uyku modunda demektir.  düğmesine basarak yazıcıyı uyandırın.

Yazıcı Uyku modundan çıkmıyorsa, gücü sıfırlayın:

- Güç kablosunu prizden çekin ve 10 saniye bekleyin.
- Güç kablosunu prize takın ve yazıcıyı açın.

Sorun devam ederse, yazıcı yazılımınız ya da belleniminiz için güncellemeler olup olmadığını kontrol etmek üzere web sitemizi ziyaret edin.

YAZICININ GÜÇ KABLOSUNU YENİDEN TAKIN

1 Yazıcıyı kapatın.

Not: Yazıcının Uyku modunda olmadığından emin olun. Yazıcıyı kapatmak için  düğmesini üç saniye basılı tutun.

2 Güç kablosunu prizden ayırın ve ardından güç kaynağından güç kablosunu çekin.

3 Bir dakika sonra, güç kablosunu güç kaynağına yeniden bağlayın ve ardından güç kablosunu prize takın.

4 Yazıcıyı açın.

Yazdırma kuyruğundaki belgeler silinmiyor

Yazdırma kuyruğunda sıkışan işleriniz var ve diğer işleri yazdırmak için bunları silemiyorsanız, bilgisayar ve yazıcı iletişim kuramıyor olabilir.

BİLGİSAYARI YENİDEN BAŞLATIN VE TEKRAR DENEYİN

YAZICINIZA TAKILI OLAN USB KABLOSUNU ÇIKARIP TEKRAR TAKIN

USB aracılığıyla yazdırılmıyor

"Sorun gidermeden önce" denetim listesi sorunu çözmezse, aşağıdakilerden birini ya da birkaçını deneyin:

USB BAĞLANTISINI DENETLEYİN

1 USB kablosunun zarar görüp görmediğini kontrol edin. Kablo hasarlıysa, yeni bir kablo kullanın.

2 USB kablosunun kare ucunu yazıcının USB bağlantı noktasına sıkıca yerleştirin.

3 USB kablosunun dikdörtgen ucunu bilgisayarın USB bağlantı noktasına sıkıca yerleştirin.

USB bağlantı noktası,  simgesiyle belirtilir.

Not: Sorun yaşamaya devam ederseniz, bilgisayarınızda başka bir USB bağlantı noktasını deneyin. Hatalı bir bağlantı noktasına takmış olabilirsiniz.

WINDOWS İŞLETİM SİSTEMİNDE USB BAĞLANTI NOKTASININ ETKİNLEŞTİRİLDİĞİNDEN EMİN OLUN

1  düğmesini tıklatın veya **Başlat** düğmesini tıklatın ve sonra **Çalıştır** ögesini tıklatın.

2 Arama Başlat veya Çalıştır kutusuna **devmgmt.msc** yazın.

3 Enter tuşuna basın veya **Tamam** düğmesini tıklatın.

Aygıt Yöneticisi açılır.

4 Evrensel Seri Yol denetleyicilerinin yanındaki artı işaretini (+) tıklatın.

Listede USB Ana Denetleyicisi ve USB Kök Hub varsa, USB bağlantı noktası etkinleştirilmiş demektir.

Daha fazla bilgi için, bilgisayar ile birlikte gelen belgelere bakın.

YAZICI YAZILIMINI KALDIRIP YENİDEN YÜKLEYİN

Yazıcı mesajlarını anlama

Hizalama Sorunu

Aşağıdakilerden birini deneyin:

- Mürekkep kartuşlarını denetleyin.
 - 1 Yazıcıyı açın ve sonra mürekkep kartuşlarını çıkarıp yeniden takın.
 - 2 Düz bir kağıt veya kullanılmamış A4 veya letter boyutta kağıt yükleyin.
Yazıcı, kullanılmış kağıdın üzerindeki işaretleri okur ve bu durum, hizalama hatası mesajının yeniden görünmesine neden olur.
 - 3 Yazıcıyı kapatın.
 - 4 Yazıcınızın modeline bağlı olarak, yeniden denemek için **Tamam** ya da **OK** düğmesine basın.
- Mesajı temizlemek için **X** düğmesine basın.

İş Harmanlanamıyor

Aşağıdakilerden birini veya daha fazlasını deneyin:

- Yazıcı belleğine kaydedilen sayfaları yazdırmaya devam etmek için **OK** ögesine basın ve sonra yazdırma işinin kalan sayfalarını harmanlayın.
- Geçerli yazdırma işini iptal etmek için, **X** düğmesine basın.

[Boyut] Kağıda Değiştirme

Aşağıdakilerden birini veya daha fazlasını deneyin:

- Kağıt desteğine doğru kağıt boyutunu yükleyin ve sonra yazdırmaya devam etmek için **OK** düğmesine basın.
- Geçerli yazdırma işini iptal etmek için **X** düğmesine basın.

[Size] [Type] Kağıda Değiştirme

Aşağıdakilerden birini veya daha fazlasını deneyin:

- Kağıt desteğine doğru kağıt boyutunu ve kağıt türünü yükleyin ve sonra yazdırmaya devam etmek için **OK** düğmesine basın.
- Geçerli yazdırma işini iptal etmek için **X** düğmesine basın.

Yazıcıyı Kapatma

Yazıcı açık. Mesajı silmek için yazıcı kapağını kapatın.



Faks Belleği Dolu

Faks çözünürlüğünü veya fakstaki sayfa sayısını azaltın. Yazıcı modelinize bağlı olarak mesajı temizlemek için **Tamam**'a dokunun veya **Tamam**'a basın.

Not: Bu, faks işini yazıcı belleğinden siler.

Mürekkep Kartuşu Hatası

Yazıcı yüklü mürekkep kartuşlarından birini veya daha fazlasını doğrulayamıyor. Aşağıdakilerden birini veya daha fazlasını deneyin:



- Geçerli yazdırma işini iptal etmek için  düğmesine basın.
- Belirtilen mürekkep kartuşlarını takın.
- Yazıcıyı kapatın, yaklaşık 10 saniye bekleyin ve yazıcıyı tekrar açın.

Not: Yazıcının Uyku modunda olmadığından emin olun. Yazıcıyı kapatmak için  düğmesini üç saniye basılı tutun.

- Daha fazla bilgi için, *Kullanıcı Kılavuzu*'na bakın.



Mürekkep Kartuşu Yok

Aşağıdakilerden birini veya daha fazlasını deneyin:

- Belirtilen eksik mürekkep kartuşunu veya kartuşlarını takın.
- Belirtilen mürekkep kartuşunu veya kartuşlarını yeniden takın.
- Mesajı temizlemek için  veya  düğmesine basın.
- Desteklenen mürekkep kartuşları listesi için *Kullanıcı Kılavuzu*'na bakın.



Desteklenmeyen Mürekkep Kartuşu

Aşağıdakilerden birini veya daha fazlasını deneyin:

- Tanınmayan mürekkep kartuşunu, yazıcınızın desteklediği bir kartuşla değiştirin.
- Mesajı temizlemek için  veya  düğmesine basın.
- Desteklenen mürekkep kartuşları listesi için *Kullanıcı Kılavuzu*'na bakın.



Mürekkep Düzeyi Düşük

Belirtilen mürekkep kartuşunu değiştirmeniz gerekebilir. Aşağıdakilerden birini veya daha fazlasını deneyin:

- Mesajı temizlemek için  veya  düğmesine basın ve yazdırmaya devam edin.
Not: Yazıcınızın ayarlarına bağlı olarak belirtilen kartuş değiştirilene kadar yazdırmaya devam edemeyebilirsiniz.
- Desteklenen mürekkep kartuşları listesi için *Kullanıcı Kılavuzu*'na bakın.



[Boyut] Kağıt Yükleme

Aşağıdakilerden birini veya daha fazlasını deneyin:

- Kağıt desteğine doğru kağıt boyutunu yükleyin ve sonra yazdırmaya devam etmek için  düğmesine basın.
- Geçerli yazdırma işini iptal etmek için  düğmesine basın.

[Boyut] [Tür] Kağıt Yükleme

Aşağıdakilerden birini veya daha fazlasını deneyin:

- Kağıt desteğine doğru kağıt boyutunu ve kağıt türünü yükleyin ve sonra yazdırmaya devam etmek için  düğmesine basın.
- Geçerli yazdırma işini iptal etmek için  düğmesine basın.

Bellek Aygıtı Hatası

Aşağıdakilerden birini veya daha fazlasını deneyin:

- Bellek aygıtını çıkarın ve sonra kart yuvasına veya USB bağlantı noktasına yeniden takın.
- **Tamam**'a dokunun veya mesajı temizlemek için  düğmesine basın.

Ağ [x] Yazılım Hatası

[x], ağ bağlantısı sayısıdır.

Aşağıdakilerden birini veya daha fazlasını deneyin:

- Mesajı temizlemek için  düğmesine basın.
- Yazıcıyı sıfırlamak için, yazıcının gücünü kapatın ve yeniden açın.

Yazıcı Belleği Dolu

Aşağıdakilerden birini veya daha fazlasını deneyin:

- Yazıcınızın modeline bağlı olarak, mesajı temizlemek için **Tamam** ya da **OK** düğmesine basın ve yazdırmayı yeniden deneyin.
- Bilgisayardan, yazıcı ayarlarını yazdırma işinin kalitesini düşürecek şekilde ayarlayın ve yazdırmayı yeniden deneyin.

Yazıcı Kafası Hareket Edemiyor

Aşağıdakilerden birini veya daha fazlasını deneyin:

- Yazıcı kafasına olan engelleri kaldırmak için yazıcıyı açın ve sonra yazıcıyı kapatın.
- Mesajı temizlemek için **OK** düğmesine basın.

Yazdırma Kafası Hatası

Yazıcı kafasını çıkarıp yeniden takın

Uyarı—Hasar Tehlikesi: Kartuşa zarar vermemek ve yazdırma kalitesi sorunlarıyla karşılaşmamak için kartuşun temas noktalarına çıplak elle dokunmayın.

- 1 Yazıcıyı açın ve sonra mandalı kaldırın.



- 2 Yazıcı kafasını çıkarın.

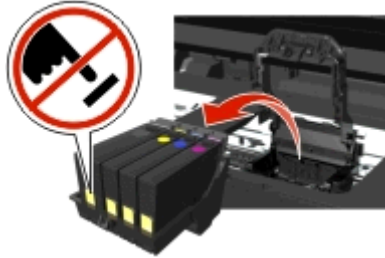

- 3 Yazıcı kafası temas noktalarını ve yazıcı kafası taşıyıcısının içindeki temas noktalarını temiz, tüy bırakmayan bir bezle silin.



- 4 Yazdırma başlığını yeniden takın ve sonra mandalı yerine *oturuncaya* kadar kapatın.

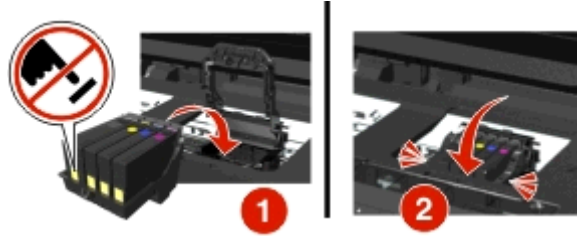

- 5 Yazıcıyı kapatın.

Not: Yazıcı kafasını çıkarıp geri takmanız sorunu çözmezse, yazıcıyı kapatın ve sonra yeniden açın. Sorun devam ederse, müşteri desteğine başvurun.

Yazdırma Kafası Eksik

Aşağıdakilerden birini veya daha fazlasını deneyin:

- Yazıcı kafasını takın.

- 1 Yazıcıyı açın ve sonra taşıyıcı mandalı kaldırın.

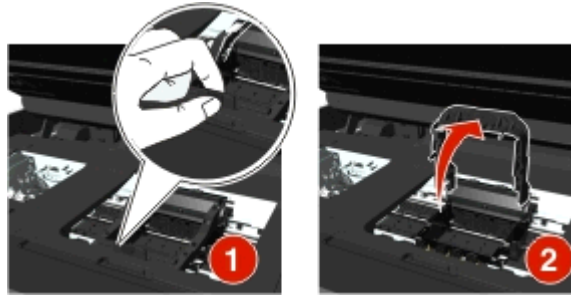

2 Yazdırma başlığını takın ve sonra mandalı yerine *oturuncaya* kadar kapatın.

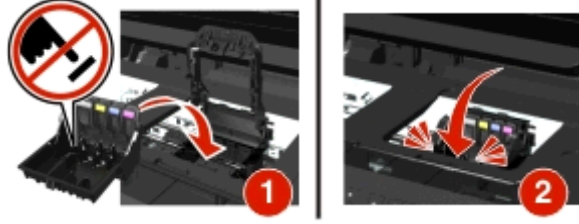

Not: Mürekkep kartuşlarını yazıcı kafasına taktığınızdan emin olun. Daha fazla bilgi için, *Kullanıcı Kılavuzu* içindeki "Mürekkep kartuşlarını değiştirme" konusuna bakın.

3 Yazıcıyı kapatın.

- Mesajı temizlemek için 🏠 düğmesine basın.
- Yazıcı kafası zaten takılmış olsa bile mesaj görünüyorsa, *Kullanıcı Kılavuzu* içindeki "Yazıcı Kafası Hatası" konusuna bakın.

Yazıcı Kafası Desteklenmiyor

Aşağıdakilerden birini veya daha fazlasını deneyin:

- Yazıcıyı kapatıp tekrar açın.
- Desteklenen bir yazdırma kafası yükleyin.
 - 1 Yazıcıyı açın.
 - 2 Kartuş çıkarma koluna basın ve kartuşları çıkarın.



3 Taşıyıcı mandalı kaldırın.

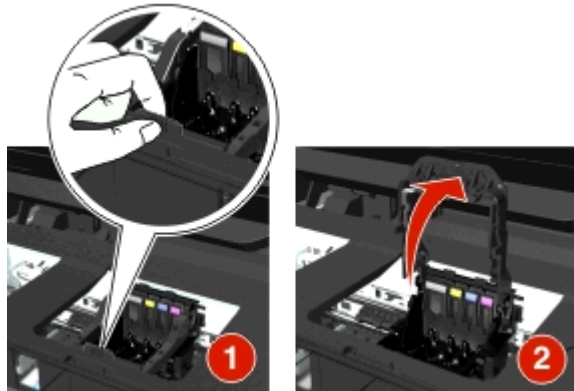

4 Desteklenmeyen yazıcı kafasını çıkarın.



5 Desteklenen yazıcı kafasını takın ve sonra mandalı yerine *oturuncaya* kadar kapatın.

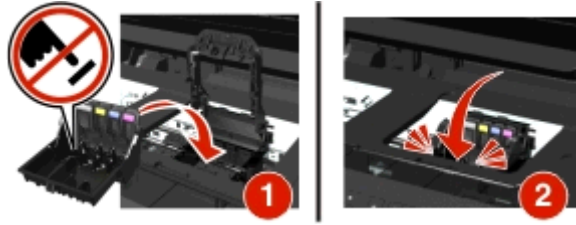

Not: Mürekkep kartuşlarını yazıcı kafasına taktığınızdan emin olun. Daha fazla bilgi için, *Kullanıcı Kılavuzu* içindeki "Mürekkep kartuşlarını değiştirme" konusuna bakın.

6 Yazıcıyı kapatın.

Yazıcı Kafası Uyarısı

Yazıcı açıldığından beri bir ya da daha fazla kartuş iki saatten uzun süredir yerinde olmayabilir.

Yazdırma kalitesini düzeltmek için yazıcı kafasını temizleyin veya ayrıntılı temizleyin.

Bir temizleme sayfası yazdırılır.

Notlar:

- Yazıcı kafası püskürtme uçlarının temizlenmesi sırasında mürekkep kullanılır, bu nedenle sadece gerektiğinde temizleyin.
- Ayrıntılı temizlik sırasında daha fazla mürekkep kullanılır, bu nedenle, az mürekkep harcamak için önce Yazıcı Kafasını Temizle seçeneğini deneyin.
- Mürekkep düzeyleri çok düşükse, yazıcı kafası püskürtme uçlarını temizlemeden önce mürekkep kartuşlarını değiştirmelisiniz.
- Yazıcı kafası püskürtme uçlarının temizlenmesi hakkında daha fazla bilgi için *Kullanıcı Kılavuzu*'na bakın.

Mürekkep Kartuşunu Değiştirme

Aşağıdakilerden birini veya daha fazlasını deneyin:

- Mürekkep kartuşunu, yazıcınızın desteklediği bir kartuşla değiştirin.
- Mesajı temizlemek için **OK** düğmesine basın.
- Desteklenen mürekkep kartuşları listesi için *Kullanıcı Kılavuzu*'na bakın.

Taranan Belge Çok Uzun

Tarama işi, maksimum sayfa sayısını aşıyor. Mesajı temizlemek ve geçerli tarama işini iptal etmek için  düğmesine dokununuz.

Tarayıcı Devre Dışı

Aşağıdakilerden birini veya daha fazlasını deneyin:

- Tarayıcıyı etkinleştirmek için yazıcı yazılımı ayarlarını veya yazıcıdan Yönetim ayarlarını kontrol edin. Daha fazla bilgi için müşteri desteğine başvurun.
- Mesajı temizlemek için  düğmesine basın.

Kısa Kağıt

Aşağıdakilerden birini veya daha fazlasını deneyin:

- Yazıcınızın modeline bağlı olarak, **Tamam** ya da  düğmesine basın.
- Kağıt boyutunun doğru ayarlandığından emin olun.
- Tepsiye veya diğer kaynağa doğru tür ve boyutta kağıt yükleyin.
- Kağıt kılavuzlarını kontrol edin ve kağıdın tepsiye veya kağıt desteğine doğru şekilde yüklendiğinden emin olun.
- Geçerli yazdırma işini iptal edin.

Standart Ağ Yazılım Hatası

Aşağıdakilerden birini veya daha fazlasını deneyin:

- Mesajı temizlemek için  düğmesine basın.
- Yazıcıyı sıfırlamak için, yazıcının gücünü kapatın ve yeniden açın.

Kurtarılamaz Tarama Hatası

Aşağıdakilerden birini veya daha fazlasını deneyin:

- Yazıcınızı yeniden başlatın.
- Yazıcınızın ürün bilgisini güncelleyin. Daha fazla bilgi için <http://support.dell.com/support> adresini ziyaret edin.

USB Aygıtı Desteklenmiyor

Tanınmayan USB aygıtını çıkarın ve yerine desteklenen bir aygıt takın.

USB Hub Desteklenmiyor

Tanınmayan USB hub'ını çıkarın.

Kağıt sıkışması ve yanlış besleme sorunlarını giderme

- “Yazıcıda kağıt sıkışması”, sayfa 135
- “Kağıt desteğinde kağıt sıkışması”, sayfa 137
- “Önlü arkalı ünitesinde kağıt sıkışması”, sayfa 138
- “ADF’de kağıt sıkışması (sadece belirli modellerde)”, sayfa 139
- “Kağıt ya da özel ortamların yanlış beslenmesi”, sayfa 141

Yazıcıda kağıt sıkışması

Not: Yazıcının içindeki parçalar hassas parçalardır. Kağıt sıkışıklıklarını giderirken, bu parçalara gerekmedikçe dokunmaktan kaçının.

Sıkışma giderme alanını denetleyin

- 1 Tarayıcı birimini kaldırın.



- 2 Sıkışma giderme kapağını çıkarın.



Notlar:

- Sıkışma giderme kapağını kaldırmak için tutucu parçayı sıkın.
- Yazıcı kafasının kenara çekildiğinden ve sıkışan kağıttan uzaklaştırıldığından emin olun.

3 Kağıdı her iki taraftan sıkıca tutun ve sonra yavaşça dışarı çekin.

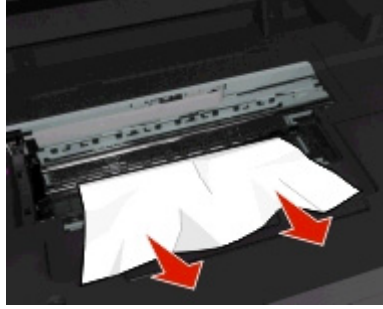

Not: Tüm kağıt parçalarının çıkarıldığından emin olun.

4 Sıkışma giderme kapağını yerine *oturuncaya* kadar yeniden takın.

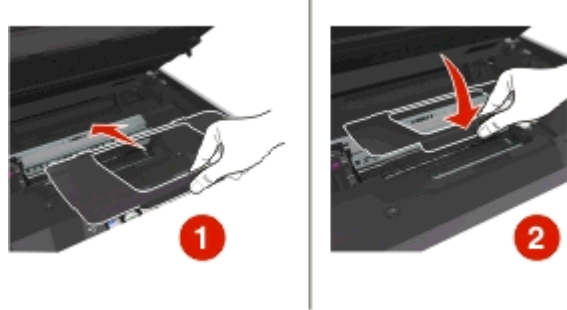

5 Yazıcıyı kapatın.

6 Yazıcınızın modeline bağlı olarak, **Tamam** ya da **OK** düğmesine basın.

Çıkış tepsisinde kağıt sıkışması

1 Kağıdı sıkıca tutup, yavaşça dışarı çekin.



Not: Tüm kağıt parçalarının çıkarıldığından emin olun.

2 Yazıcınızın modeline bağlı olarak, **Tamam** ya da **OK** düğmesine basın.

Kağıt desteğinde kağıt sıkışması

Not: Yazıcının içindeki parçalar hassas parçalardır. Kağıt sıkışıklıklarını giderirken, bu parçalara gerekmedikçe dokunmaktan kaçının.

1 Kağıt desteğini çıkarın.



2 Kağıdı sıkıca tutup, yavaşça dışarı çekin.



Not: Tüm kağıt parçalarının çıkarıldığından emin olun.

3 Kağıt desteğini yerine *oturuncaya* kadar yeniden takın.

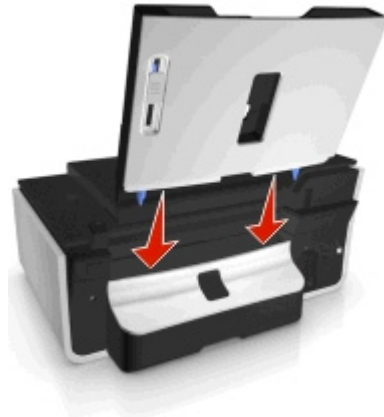

4 Yazıcınızın modeline bağlı olarak, **Tamam** ya da **OK** düğmesine basın.

Önlü arkalı ünitesinde kağıt sıkışması

Not: Yazıcının içindeki parçalar hassas parçalardır. Kağıt sıkışıklıklarını giderirken, bu parçalara gerekmedikçe dokunmaktan kaçının.

- 1 Önlü arkalı ünite mandalına basın ve sonra önlü arkalı üniteyi çıkarın.



- 2 Kağıdı sıkıca tutup, yavaşça dışarı çekin.



Not: Çıkarırken kağıdı yırtmamaya özen gösterin.

- 3 Mesajı temizlemek için önlü arkalı ünitesini yerine *oturuncaya* kadar itin.



- 4 Gerekirse, yazıcınızın modeline göre **Tamam** ögesine dokunun veya **OK** düğmesine basın.

ADF'de kağıt sıkışması (sadece belirli modellerde)

Not: Yazıcının içindeki parçalar hassas parçalardır. Kağıt sıkışıklıklarını giderirken, bu parçalara gerekmedikçe dokunmaktan kaçının.

ADF'yi denetleme

- 1 ADF düğmesine basın ve ardından ADF kapağını açın.

Senaryo 1

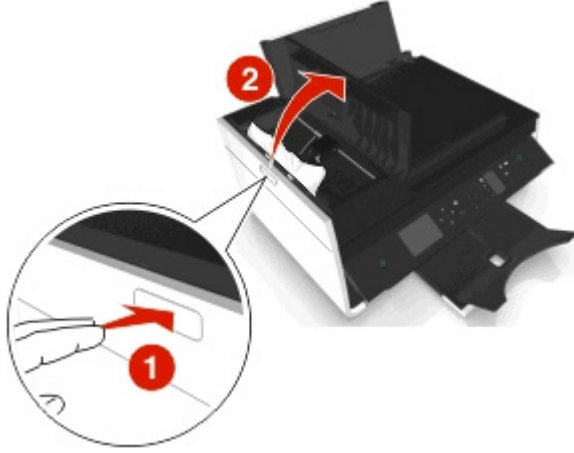

Senaryo 2

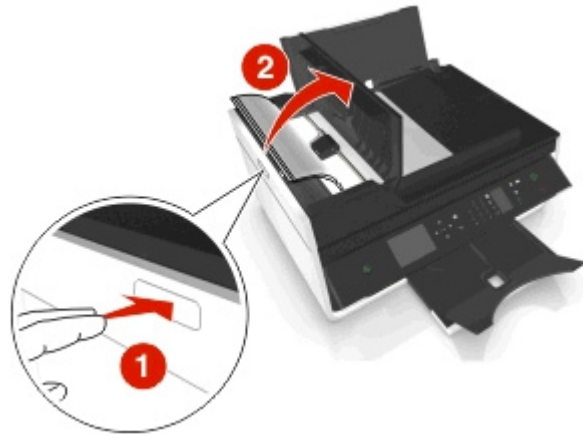

- 2 Kağıdı her iki taraftan sıkıca tutun ve sonra yavaşça dışarı çekin.

Senaryo 1

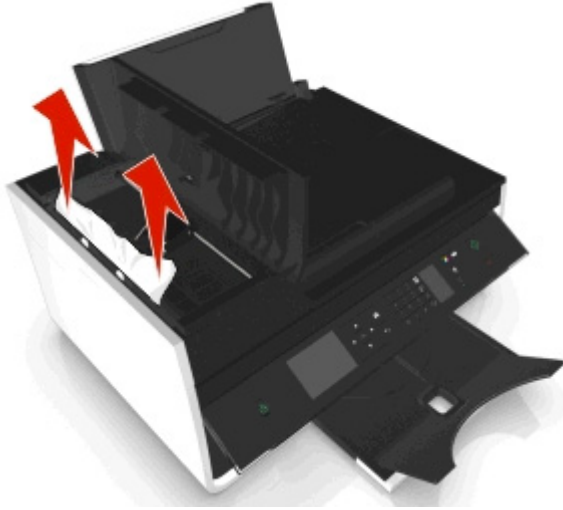

Senaryo 2



Not: Tüm kağıt parçalarının çıkarıldığından emin olun.

3 ADF kapađını kapatın.

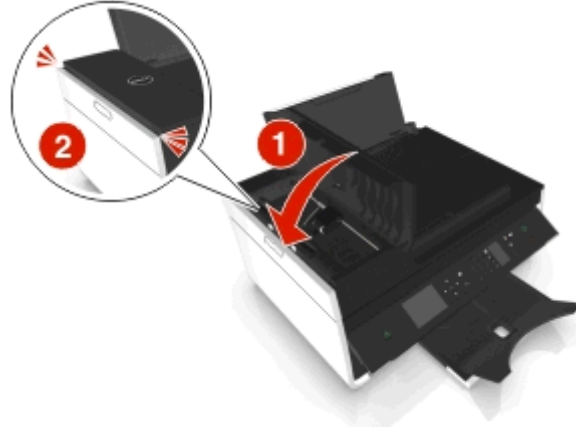

4 Yazıcınızın modeline bađlı olarak, **Tamam** ya da **OK** düđmesine basın.

ADF tepsisinin altını kontrol edin

1 ADF tepsisini çıkarın.

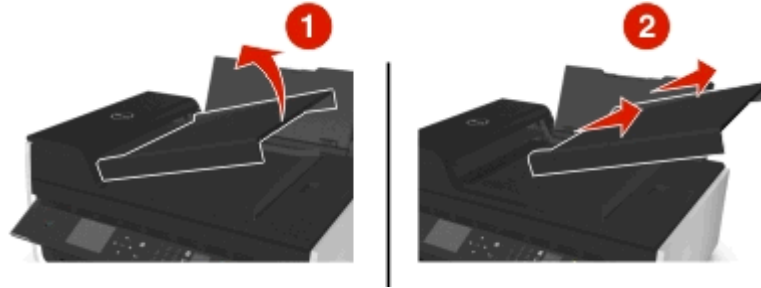

2 Kađıdı her iki taraftan sıkıca tutun ve sonra yavaşça dıřarı çekin.



Not: Tüm kađıt parçalarının çıkarıldıđından emin olun.

3 Yerine oturuncaya kadar ADF tepsisini yeniden takın.



4 Yazıcınızın modeline bağlı olarak, **Tamam** ya da **OK** düğmesine basın.

Kağıt ya da özel ortamların yanlış beslenmesi

Kağıt ya da özel ortam yanlış beslenirse ya da bükülürse, veya kağıtlar birlikte beslenir ya da birbirine yapışır, aşağıdaki çözümleri deneyin. Aşağıdakilerden birini ya da birkaçını deneyin:

KAĞITLARIN DURUMUNU DENETLEYİN

Yalnızca yeni ve kırışik olmayan kağıt kullanın.

YÜKLENEN KAĞITLARI DENETLEYİN

- Yazıcıya daha az sayıda kağıt yükleyin.
- Kağıdı baskı yüzü yukarı bakacak şekilde yükleyin. (Hangi yüze yazdırılacağı konusunda emin değilseniz, kağıt ile birlikte gelen yönergelere bakın.)
- Kağıdınızın ya da özel ortamınızın yükleme yönergelerini denetleyin.

HER KAĞIDI YAZDIRILDIKÇA ALIN

KAĞIT KILAVUZLARINI YÜKLÜ KAĞIDA UYGUN OLACAK ŞEKİLDE AYARLAYIN

Yazdırma sorunlarını giderme

- “Sayfa kenarlarında baskı kalitesi düşük”, sayfa 141
- “Yazdırılan görüntüde şeritler ya da çizgiler var”, sayfa 142
- “Baskı hızı düşük”, sayfa 143
- “Yazdırırken bilgisayar yavaşlıyor”, sayfa 143

Sayfa kenarlarında baskı kalitesi düşük

"Sorun gidermeden önce" denetim listesi sorunu çözmezse, aşağıdakilerden birini ya da birkaçını deneyin:

MINİMUM YAZDIRMA AYARLARINI DENETLEYİN

Kenarlıksız özelliğini kullanıyorsanız, aşağıda belirtilen en düşük kenar boşluğu ayarlarını kullanın:

- Sol ve sağ kenar boşlukları:
 - Letter kağıt boyutu için 6,35 mm (0,25 inç)
 - Letter haricindeki tüm kağıt boyutları için 3,37 mm (0,133 inç)
- Üst kenar boşluğu: 1,7 mm (0,067 inç)
- Alt kenar boşluğu: 12,7 mm (0,5 inç)

KENARLIKSIZ YAZDIRMA ÖZELLİĞİNİ SEÇİN

Windows kullanıcıları için

- 1 Fotoğraf açıkken, **Dosya > Yazdır** öğelerini tıklatın.
- 2 **Özellikler, Tercihler, Seçenekler** veya **Ayarlar** öğesini tıklatın.
- 3 Aşağıdaki konuma gidin:
Kağıt/Son İşlem sekmesi > kenarlıksız bir ayar seçin > **Tamam**
- 4 **Yazdır** öğesini tıklatın.

Macintosh kullanıcıları için

- 1 Fotoğraf açıkken, **Dosya > Sayfa Ayarları** öğelerini tıklatın.
- 2 "Biçim" açılan menüsünden, yazıcınızı seçin.
- 3 Kağıt Boyutu açılan menüsünden, adında "(Kenarlıksız)" ifadesi yer alan bir kağıt boyutu seçin.
Örneğin, 4 x 6 fotoğraf kartı yüklediyseniz, **US 4 x 6 (Kenarlıksız)** seçin.
- 4 **Tamam** düğmesini tıklatın.
- 5 Menü çubuğundan, **Dosya > Yazdır**'ı seçin.
- 6 Yazıcı açılan menüsünden, yazıcınızı seçin.
- 7 Yazdırma seçenekleri açılan menüsünden, **Kalite ve Ortam** öğesini seçin.
- 8 Kağıt Türü açılan menüsünden, bir kağıt türü seçin.
- 9 Baskı Kalitesi açılır menüsünden, **En İyi** veya **Fotoğraf**'ı seçin.
- 10 **Yazdır** öğesini tıklatın.

Yazdırılan görüntüde şeritler ya da çizgiler var

"Sorun gidermeden önce" denetim listesi sorunu çözmezse, aşağıdakilerden birini ya da bir kaçını deneyin:

MÜREKKEP DÜZEYLERİNİ DENETLEYİN

Seviyesi düşük ya da boş mürekkep kartuşlarını yenileri ile değiştirin.

YAZICI YAZILIMINDA DAHA YÜKSEK BİR BASKI KALİTESİ SEÇİN

MÜREKKEP KARTUŞLARININ DÜZGÜN BİR ŞEKİLDE TAKILDIĞINDAN EMİN OLUN

YAZICI KAFASINI HİZALAYIN

YAZICI KAFASI PÜSKÜRTME UÇLARINI TEMİZLEYİN YA DA KAPSAMLI TEMİZLEYİN

Not: Bu çözümler yazdırılan görüntü üzerindeki şeritler ya da çizgileri ortadan kaldırmazsa, teknik destek hattına başvurun.

Baskı hızı düşük

"Sorun gidermeden önce" denetim listesi sorunu çözmezse, aşağıdakilerden birini ya da birkaçını deneyin:

YAZICI YAZILIMINDA DAHA DÜŞÜK BİR BASKI KALİTESİ SEÇİN

ELLE KULLANMAKTA OLDUĞUNUZ KAĞIT TÜRÜNE UYGUN BİR KAĞIT TÜRÜ SEÇİN

YAZICI YAZILIMINI KALDIRIP YENİDEN YÜKLEYİN

BİLGİSAYARIN İŞLEM HIZINI ARTIRIN

- Kullanılmayan tüm uygulamaları kapatın.
- Belgedeki grafik ve görüntülerin boyutunu ve sayısını azaltın.

BELLEĞİ BİLGİSAYARA EKLEME

RAM yükseltmeyi düşünün.

Yazdırırken bilgisayar yavaşlıyor

"Sorun gidermeden önce" denetim listesi sorunu çözmezse, aşağıdakilerden birini ya da birkaçını deneyin:

YAZICI VE BİLGİSAYAR ARASINDAKİ USB BAĞLANTISINI KONTROL EDİN

Bilgisayarınız yazıcıya USB kablosuyla bağlıysa, farklı USB kablosu kullanmayı deneyin.

AĞ BAĞLANTILARINIZI YENİLEME

- 1 Bilgisayarınız Ethernet veya kablosuz ağa bağlıysa, erişim noktasını (kablosuz yönlendirici) kapatıp tekrar açın.
- 2 Yazıcının ve bilgisayarın bağlantıyı yeniden kurması için bir dakika bekleyin.

KULLANILMAYAN TÜM UYGULAMALARI KAPATMA

Kullanılmayan uygulamaları geçici olarak kapatın veya çok fazla bilgisayar belleği kullanan işlemleri sonlandırın.

BİLGİSAYAR PERFORMANSINIZI KONTROL ETME

Bilgisayarınızın kaynakları ve işlemleri yönetme şeklini değiştirmeniz gerekebilir.

Bilgisayar performansınızı iyileştirmeye ilgili daha fazla bilgi için, işletim sisteminizle birlikte gelen belgelere bakın.

Kopyalama ve tarama sorunlarını giderme

- “Fotokopi makinesi ya da tarayıcı tepki vermiyor”, sayfa 144
- “Tarayıcı birimi kapanmıyor”, sayfa 144
- “Düşük kopya ya da taranan görüntü kalitesi”, sayfa 144
- “Belgeler ya da fotoğraflar kısmen kopyalanıyor ya da taranıyor”, sayfa 145
- “Tarama başarılı değil”, sayfa 145
- “Tarama çok zaman alıyor veya bilgisayarı donduruyor”, sayfa 145
- “Ağ üzerinden bilgisayara taranamıyor”, sayfa 146

Fotokopi makinesi ya da tarayıcı tepki vermiyor

"Sorun gidermeden önce" denetim listesi sorunu çözmezse, aşağıdakilerden birini ya da birkaçını deneyin:

YAZICINIZI VARSAYILAN YAZICINIZ OLARAK AYARLAYIN

YAZICI YAZILIMINI KALDIRIP YENİDEN YÜKLEYİN

Tarayıcı birimi kapanmıyor

- 1 Tarayıcı birimini kaldırın.
- 2 Tarayıcı biriminin açık kalmasına neden olan engeli kaldırın.
- 3 Tarayıcı birimini indirin.

Düşük kopya ya da taranan görüntü kalitesi

"Sorun gidermeden önce" denetim listesi sorunu çözmezse, aşağıdakilerden birini ya da bir kaçını deneyin:

TARAYICI CAMINI TEMİZLEYİN

YAZICI YAZILIMINDAN TARAMA KALİTESİNİ AYARLAYIN

KOPYALAMA, TARAMA VE BASKI KALİTESİNİ ARTTIRMA İLE İLGİLİ İPUÇLARINI GÖZDEN GEÇİRİN

ÖZGÜN BELGENİN YA DA GÖRÜNTÜNÜN DAHA NET BİR VERSİYONUNU KULLANIN

BELGE VEYA FOTOĞRAFIN ÖN YÜZÜ AŞAĞI BAKACAK ŞEKİLDE, TARAYICI CAMININ DOĞRU KÖŞESİNE YERLEŞTİRİLDİĞİNDEN EMİN OLUN.

Belgeler ya da fotoğraflar kısmen kopyalanıyor ya da taranıyor

"Sorun gidermeden önce" denetim listesi sorunu çözmezse, aşağıdakilerden birini ya da birkaçını deneyin:

BELGE VEYA FOTOĞRAFIN ÖN YÜZÜ AŞAĞI BAKACAK ŞEKİLDE, TARAYICI CAMININ YERLEŞTİRME KÖŞESİNE YERLEŞTİRİLDİĞİNDEN EMİN OLUN

YÜKLÜ OLAN KAĞITLA EŞLEŞEN BİR KAĞIT BOYUTU SEÇİN

ÖZGÜN BELGE AYARININ TARAMAKTA OLDUĞUNUZ BELGENİN BOYUTLARIYLA EŞLEŞTİĞİNDEN EMİN OLUN

Tarama başarılı değil

"Sorun gidermeden önce" denetim listesi sorunu çözmezse, aşağıdakilerden birini ya da birkaçını deneyin:

USB BAĞLANTISINI DENETLEYİN

- 1 USB kablosunun zarar görüp görmediğini kontrol edin. Kablo hasarlıysa, yeni bir kablo kullanın.
- 2 USB kablosunun kare ucunu yazıcının USB bağlantı noktasına sıkıca yerleştirin.
- 3 USB kablosunun dikdörtgen ucunu bilgisayarın USB bağlantı noktasına sıkıca yerleştirin.
USB bağlantı noktası,  simgesiyle belirtilir.

Not: Sorun yaşamaya devam ederseniz, bilgisayarınızda başka bir USB bağlantı noktasını deneyin. Hatalı bir bağlantı noktasına takmış olabilirsiniz.

BİLGİSAYARI YENİDEN BAŞLATIN

Tarama çok zaman alıyor veya bilgisayarı donduruyor

"Sorun gidermeden önce" denetim listesi sorunu çözmezse, aşağıdakilerden birini ya da birkaçını deneyin:

KULLANILMAYAN DİĞER YAZILIM PROGRAMLARINI KAPATIN

BİLGİSAYARI YENİDEN BAŞLATIN

Ağ üzerinden bilgisayara taranamıyor

"Sorun gidermeden önce" denetim listesi sorunu çözmezse, aşağıdakilerden birini ya da bir kaçını deneyin:

YAZICIN VE HEDEF BİLGİSAYARIN AYNI AĞA BAĞLI OLDUĞUNDAN EMİN OLUN.

HEDEF BİLGİSAYARDA YAZICI YAZILIMININ YÜKLÜ OLDUĞUNDAN EMİN OLUN

Faks sorunlarını giderme

- "Faks sorunlarını giderme denetim listesi", sayfa 146
- "Faks gönderilemiyor", sayfa 147
- "Faks alınamıyor", sayfa 148
- "Faks yazılımı çalışmıyor", sayfa 149
- "Yazıcı kontrol panelindeki faks hata mesajları", sayfa 149

Ortak hükümler ve görevlerle ilgili ayrıntılı açıklamalar için, aşağıdakilere göz atın:

- "Yazıcıyı faks göndermek için ayarlama", sayfa 65
- "Faks ile ilgili SSS", sayfa 83

Faks sorunlarını giderme denetim listesi

Faks alma ve gönderme konusunda sorunlarla karşılaşırsanız, önce bağlantıyı kontrol edin:

- 1 Yazıcınızı bağladığınız telefon prizine, DSL filtresini, VoIP cihazına ve kablolu modeme analog bir telefon bağlayarak telefon hattında çevir sesi gelip gelmediğini kontrol edin. Telefonu aynı bağlantı noktasına taktığınızdan emin olun.

Bir çevir sesi almıyorsanız, hat sağlayıcınıza başvurun.

- 2 Yazıcı telefon hattına bağlıyken, yazıcının  bağlantı noktasına analog bir telefon hattı bağlayarak çevir sesi gelip gelmediğini kontrol edin.

Çevir sesi almıyorsanız, aşağıdaki denetim listesini kullanın. Her bir öğeyi kontrol ettikten sonra, çevir sesi gelip gelmediğine bakın.

Çevir sesi geliyor ama faks alma ve gönderme konusunda hala sorunlar yaşıyorsanız, bu bölümdeki diğer konu başlıklarına bakın.

Bağlantı denetim listesi

- Hattaki yazıcı ve diğer aygıtların (varsa) kurulum senaryonuza uygun olarak kurulduğundan ve yapılandırıldığından emin olun.
- Kabloların doğru bağlantı noktalarına bağlandığından emin olun.
- Kabloların sıkıca bağlandığından emin olun.

Aşağıdaki donanımlar için varsa kablo bağlantılarını kontrol edin:

Güç kaynağı	Telesekreter	Kablolu modem	Ayırıcı
Telefon	VoIP adaptörü	DSL filtresi	RJ-11 bağdaştırıcısı

- Yazıcı bir Dijital Abone Hattı'na bağlıysa, yazıcı için bir DSL filtresi kullandığınızdan emin olun.

- Yazıcı bir VoIP hattına ya da kablolu modeme bağlıysa, yazıcının ilk telefon bağlantı noktasına bağlandığından emin olun.
- Bir ayırıcı kullanıyorsanız, telefon ayırıcı kullandığınızdan emin olun. Hat ayırıcı *kullanmayın*.

Faks gönderilemiyor

"Faks sorunlarını giderme denetim listesi" sorunu çözmezse, aşağıdakilerden birini ya da birkaçını deneyin:

YAZICIDA KULLANICI BİLGİLERİNİZİ KAYIT ETTİRDİĞİNİZDEN EMİN OLUN

İlk kurulum sırasında kullanıcı bilgilerinizi girmediyseniz, faks adınızı ve faks numaranızı girin. Bazı ülkelerde, faks adınızı ya da şirket adınızı girmeden faks gönderemezsiniz. Bazı faks makineleri bilinmeyen faksları veya gönderen bilgisi olmayan faksları da engelleyebilir.

FAKS MODEMİN AKTARIM HIZINI DÜŞÜRÜN

Yazıcının modemi verileri 33.600 bps hızında iletir. Bu yazıcının faks alıp gönderebileceği maksimum hızdır. Ancak modemi en yüksek iletim hızına ayarlamak gerekli değildir. Alıcı faks makinesinin modem hızı, gönderdiğiniz faksın hızı ile aynı ya da daha yüksek olmalıdır. Aksi takdirde, faksınız alınmayacaktır.

- 1 Yazıcı kontrol panelinden şuraya gidin:

 > Kur >  > Faks Ayarları >  > Çevirme ve Gönderme >  > Maksimum Gönderme Hızı > 

- 2 Bir gönderim hızı seçin ve  düğmesine basın.

HATA DÜZELTME ÖZELLİĞİNİ ETKİNLEŞTİRİN

Hatta çok fazla gürültü varsa fakslanan belgede hatalar ve bulanıklıklar görünebilir. Bu seçenek, yazıcının verilerin kötü bölümlerini yeniden iletilmesini ve hataları düzeltmesini sağlar. Bir faksta çok fazla hata varsa, faks alıcı faks makinesi tarafından reddedilebilir.

- 1 Yazıcı kontrol panelinden şuraya gidin:

 > Kur >  > Faks Ayarları >  > Çevirme ve Gönderme >  > Hata Düzeltme > 

- 2 Hata düzeltme özelliğinin Açık olarak ayarlanıp ayarlanmadığını denetleyin.

Açık olarak ayarlanmamışsa, **Açık** seçeneğinin üzerine gitmek için ok düğmelerine, ardından da  düğmesine basın.

OTOMATİK FAKS DÖNÜŞTÜRME ÖZELLİĞİNİ ETKİNLEŞTİRİN

Alıcı faks makinesi renkli fakı desteklemiyorsa, bu seçenek otomatik olarak giden renkli fakı siyah ve beyaza dönüştürür. Ayrıca fakın çözünürlüğünü alıcı makinenin destekleyebileceği şekilde otomatik olarak azaltır.

- 1 Yazıcı kontrol panelinden şuraya gidin:

 > Kur >  > Faks Ayarları >  > Çevirme ve Gönderme >  > Otomatik Faks Dönüştürme > 

- 2 Otomatik faks dönüştürme özelliğinin Açık olarak ayarlanıp ayarlanmadığını denetleyin.

Açık olarak ayarlanmamışsa, **Açık** seçeneğinin üzerine gitmek için ok düğmelerine, ardından da  düğmesine basın.

ÇEVİRME ÖNEKİ AYARININ DOĞRU OLDUĞUNDAN EMİN OLUN

Arama öneki gerçek faks numarasını veya telefon numarasını arayabilmeniz için önceden bastığınız numaradır veya numaralar serisidir. Yazıcı ofis ayarındaysa veya PBX'teyse, bu ofisin dışına arama yapabilemeniz için basmanız gereken özel bir numara olabilir.

Yazıcıda girilen çevirme önekinin ağınız için doğru önek olduğundan emin olun.

1 Yazıcı kontrol panelinden şuraya gidin:

🏠 > Kur > OK > Faks Ayarları > OK > Çevirme ve Gönderme > OK > Alan Kodu Çevir > OK

2 Önek oluşturmak veya değiştirmek için ok düğmelerine basın.

3 Önek doğru değilse, doğru öneki girin ve OK düğmesine basın.

Faks alınamıyor

"Faks sorunlarını giderme denetim listesi" sorunu çözmezse, aşağıdakilerden birini ya da birkaçını deneyin:

KURULUMUNUZ İÇİN DOĞRU AYARLARI YAPILANDIRDIĞINIZDAN EMİN OLUN

Yazıcının kendi faks hattına bağlı olup olmadığına ya da hattı başka cihazlarla paylaşıp paylaşmadığına bağlı olarak, faks ayarları değişir.

Yazıcı telefon hattını bir telesekreter ile paylaşıyorsa, aşağıdaki ayarların yapıldığından emin olun:

- Otomatik Yanıtlama özelliği Açık.
- Yazıcı çağrıları yanıtlamak için beklediği zil sesi sayısı telesekreterinkinden yüksek.
- Yazıcı doğru benzersiz zil sesinde çağrıları yanıtlıyor (benzersiz zil sesi hizmeti aboneliğiniz varsa).

Yazıcı telefon hattını sesli posta hizmeti aboneliği olan bir telefon ile paylaşıyorsa, aşağıdaki ayarların yapıldığından emin olun:

- Otomatik Yanıtlama özelliği Kapalı (telefon hattında sadece tek bir numaranız varsa).
- Yazıcı doğru benzersiz zil sesinde çağrıları yanıtlıyor (benzersiz zil sesi hizmeti aboneliğiniz varsa).

YAZICININ ANALOG BİR BAĞLANTI NOKTASINA BAĞLI OLDUĞUNDAN EMİN OLUN

Yazıcı analog bir cihazdır. Bir PBX sistemi kullanıyorsanız, yazıcının PBX'te bulunan bir analog bağlantı noktasına bağlı olduğundan emin olun. Dijital sinyalleri analog sinyallere dönüştüren bir dijital hat dönüştürücüsüne ihtiyacınız olabilir.

YAZICI BELLEĞİNİN DOLU OLMADIĞINDAN EMİN OLUN

Yazıcı gelen faksı yazdırmadan önce, yazıcının belleğine kaydeder. Faks alınırken yazıcıda mürekkep ya da kağıt tükenirse, yazıcı daha sonra yazdırabilmeniz için faksı kaydeder. Ancak, yazıcının belleği doluyorsa, yazıcı diğer gelen faksları alamayabilir. Yazıcının belleği dolduğunda, ekranda bir hata mesajı görüntülenir. Yazıcı belleğinde boş alan açmak için hatayı giderin.

FAKS İLETME ÖZELLİĞİNİN DEVRE DIŞI OLDUĞUNDAN EMİN OLUN

1 Yazıcı kontrol panelinden şuraya gidin:

🏠 > Kur > OK > Faks Ayarları > OK > Çaldırma ve Yanıtlama > OK > Faksı İlet > OK

2 **Kapalı** seçeneğinin üzerine gitmek için ok düğmelerine, ardından OK düğmesine basın.

ZİL SESİNİ ARTTIRIN

Yazıcıyı faksları elle alacak şekilde ayarladıysanız (Otomatik Yanıtlama Kapalı), zil sesini arttırın.

DOĞRU ELLE YANITLAMA KODUNA SAHİP OLDUĞUNUZDAN EMİN OLUN

Yazıcıyı faksları elle alacak şekilde ayarladıysanız (Otomatik Yanıtlama Kapalı), bir faks geldiğinde yazıcının faksı alabilmesi için doğru kodu girmeniz gerekir.

1 Yazıcı kontrol panelinden şuraya gidin:

🏠 > Kur > OK > Faks Ayarları > OK > Çaldırma ve Yanıtlama > OK > Elle Yanıtlama Modu > OK

2 Ekranda görüntülenen elle yanıtlama kodunu kopyalayın.

Not: Güvenliği artırmak için, elle yanıtlama kodunu sadece sizin bildiğiniz bir numarayla da değiştirebilirsiniz. Kodunuz için en fazla 7 karakter girebilirsiniz. Geçerli karakterler 0–9 arası sayılar ve # ve * karakterleridir.

Faks yazılımı çalışmıyor

Faks yazılımındaki faks ayarlarını yapılandırabilmeniz için, yazıcının bir telefon, DSL, VoIP ya da kablolu hizmet hattına bağlı olması gerekir.

YAZICININ BİR TELEFON HATTINA BAĞLI OLDUĞUNDAN EMİN OLUN

Faks yazılımını açmadan ve faks ayarlarını yapılandırmadan önce, yazıcıyı telefon hattınızı bağlamanız (standart priz, DSL filtresi, VoIP bağdaştırıcısı ya da kablolu modem aracılığıyla) gerekir.

Yazıcı kontrol panelindeki faks hata mesajları

Hata Mesajı:	Ne belirtir:	Olası çözümler:
Uzak Faks Hatası	Alıcı faks makinesi faksı alamıyor. Alıcı taraftaki hata birçok etkene dayalı olabilir.	<ul style="list-style-type: none"> Faksı yeniden gönderin. Bağlantı kalitesiyle ilgili bir sorun olabilir. Faks modeminizin aktarım hızını düşürün. Kullanıcı bilgilerinizi kayıt ettirin. Bazı ülkelerde, faks adınızı ve faks numaranızı kayıt ettirmeden faks gönderemezsiniz. Bazı faks makineleri gönderici bilgileri olmayan faksları engeller.
Desteklenmeyen Faks Modu	Alıcı faks makinesi renkli faksı ya da gönderdiğiniz belgenin tarama çözünürlüğünü desteklemiyor.	<ul style="list-style-type: none"> Otomatik Faks Dönüştürme'yi etkinleştirin. Yazıcı renkli faksları otomatik olarak siyah beyaz fakslara dönüştürür ve belgenin tarama çözünürlüğünü düşürür. Faks kalitesini düşürün. Belgenin boyutunu Letter boyutu olarak değiştirin.

Hata Mesajı:	Ne belirtir:	Olası çözümler:
Desteklenmeyen Sıkıştırma	Alıcı faks makinesini faks modemi veri sıkıştırmasını desteklemiyor. Faks modemler iletim hızını arttırmak için verileri sıkıştırır ama alıcı faks modemin aynı sıkıştırma koduna sahip olması gerekir.	<ul style="list-style-type: none"> Faks modemin iletim hızını düşürün ve faksı tekrar gönderin. Otomatik Faks Dönüştürme'yi etkinleştirin.
Desteklenmeyen Çözünürlük	Alıcı faks makinesi gönderdiğiniz belgenin tarama çözünürlüğünü desteklemiyor.	<ul style="list-style-type: none"> Faks kalitesini düşürün. Otomatik Faks Dönüştürme'yi etkinleştirin.
Kurtarılamaz Faks Hatası	Faks modem önemli hatalarla karşılaştı.	Yazıcıyı kapatıp, tekrar açın ve faksı yeniden gönderin.
Faks Modem Hatası	Yazıcının faks modemi meşgul ya da iletim sırasında faks modem sorunlarla karşılaşmış olabilir.	Yazıcıyı kapatıp, tekrar açın ve faksı yeniden gönderin.
Telefon Hattı makinenin arkasında yanlış jaka takılı.	Telefon kablosu yazıcının arkasında yanlış bağlantı noktasına takılı.	Telefon kablosunu yazıcının arka tarafındaki  bağlantı noktasına takın.
Dijital hat algılandı	Yazıcı dijital bir hatta bağlı.	Yazıcı analog bir cihazdır ve analog bir hatta bağlanmalıdır. Yazıcıyı dijital bir hatta bağlamak için, bir dijital hat dönüştürücü ya da bir filtre kullanmanız gerekir. Daha fazla bilgi için, "Yazıcıyı faks gönderecek şekilde ayarlama" adlı bölüme bakın.
Bağlantı Kurulamadı Telefon Hattı Hatası Telefon Hattı Bağlı Değil	Yazıcı çevir sesi algılayamıyor.	"Faks sorunlarını giderme denetim listesi" adlı bölüme bakın.
Telefon Hattı Meşgul	Telefon hattınız ya da alıcı faks makinesinin telefon hattı meşguldür. Bu özellikle yazıcı, hattı başka cihazlarla (telefon, telesekreter) paylaşıyorsa gerçekleşir.	<ul style="list-style-type: none"> Yazıcıyı yeniden arama yapacak şekilde ayarlayın. Yeniden arama girişimleri arasında beklenecek süreyi arttırın. Düzgün çalışıp çalışmadığından emin olmak için faks göndermek istediğiniz numarayı arayın. Telefon hattı başka bir aygıt tarafından kullanılmaktaysa, faksı göndermeden önce diğer aygıtın işinin bitmesini bekleyin. Faksı ileri bir zamanda tekrar göndermek üzere programlayın. Yazıcıyı numarayı çevirmeden önce tarama yapacak şekilde ayarlayın. Taranan belge yazıcı belleğine kaydedilir. Yazıcı daha sonra belgeyi alır ve sonra otomatik olarak numarayı yeniden çevirir.

Hata Mesajı:	Ne belirtir:	Olası çözümler:
Yanıt Yok	Alıcı faks makinesinde Otomatik Yanıtlama özelliği devre dışı bırakılmış olabilir.	<ul style="list-style-type: none"> • Numarayı doğrulayın ve faksı yeniden gönderin. • Yazıcıyı yeniden arama yapacak şekilde ayarlayın. <p>Not: Ülkenize ya da bölgenize bağlı olarak, yazıcınızda yaptığınız yeniden arama ayarlarına bakılmaksızın, yeniden arama sayısında bir sınırlandırma olabilir.</p> <ul style="list-style-type: none"> • Faksı ileri bir zamanda tekrar göndermek üzere programlayın.
Arayan Kişi Kimliği Çağrı Durduruldu	Yazıcınız çağrıyı durdurdu; çünkü gelen faksın gönderici bilgileri yok. Arayan Kişi Kimliği olmayan faksları engellemeyi tercih etmiş olabilirsiniz ya da ülkenizde ya da bölgenizde Arayan Kişi Kimliği olmayan fakslara izin verilmiyordur.	Arayan Kimliği Bilinmeyen Faksları Engelleme özelliğini devre dışı bırakın.

Faks yazılımındaki hata mesajları ile ilgili sorunları gidermek için **Yardım**'ı tıklatıp, faks yazılımındaki yardım bilgilerini görüntüleyin.

Ağ sorunlarını giderme

- “Kablosuz bağlantı sorunlarını giderme denetim listesi”, sayfa 154
- “Devam düğmesi kullanılamıyor”, sayfa 151
- “Bilgisayar güvenlik duvarı yazıcıyla iletişimi engelliyor”, sayfa 153
- “Çoğu Sanal Özel Ağ'a (VPN) bağlandığınızda yazıcı iletişimi kaybolur”, sayfa 153

Devam düğmesi kullanılamıyor

Devam düğmesi etkin hale gelip kullanılabilinceye kadar aşağıdaki çözümleri sırasıyla izleyin:

USB KABLOSUNUN BİLGİSAYARIN VE YAZICININ USB BAĞLANTI NOKTALARINA SIKICA TAKILIP TAKILMADIĞINI KONTROL EDİN

USB bağlantı noktaları  ile işaretlenmiştir.

YAZICININ FİŞİNİN TAKILI VE AÇIK OLDUĞUNDAN EMİN OLUN

 düğmesinin yandığından emin olun. Yazıcıyı az önce açtıysanız, USB kablosunu çıkarıp yeniden bağlamanız gerekebilir.

BİLGİSAYARINIZDAKİ USB BAĞLANTI NOKTASININ ÇALIŞTIĞINDAN EMİN OLUN

USB bağlantı noktasına diğer aygıtları bağlayarak deneyin. Bağlantı noktasından diğer aygıtları başarıyla kullanabiliyorsanız bağlantı noktası çalışıyordur.

Notlar:

- Bağlantı noktanız iyi çalışıyor olabilir, ancak birden fazla USB aygıtıyla bazı çakışmalar olabilir. Diğer USB aygıtlarınızdan birinin bağlantısını kesmeyi deneyin.

- Bilgisayarın USB bağlantı noktası çalışmıyorsa, bilgisayardaki diğer USB bağlantı noktalarını kullanmayı deneyin.

USB KABLOSUNUN ÇALIŞTIĞINDAN EMİN OLUN.

Farklı bir USB kablosu kullanmayı deneyin. 3 metreden uzun bir kablo kullanıyorsanız daha kısa bir kablo kullanmayı deneyin.

Not: USB hub'ları, uzatma kabloları, bağlantı noktası tekrarlayıcıları ve bağlantı istasyonları bağlantı sorunlarına neden olabilir. Bu cihazların bağlantısını kesmeyi deneyin, böylece yazıcınız doğrudan bilgisayarınıza bağlanır.

YAZICINIZIN MODELİ İÇİN DOĞRU CD'Yİ KULLANDIĞINIZDAN EMİN OLUN

CD'deki yazıcı modelini yazıcınızdaki yazıcı modeliyle karşılaştırın. Numaralar tam olarak eşleşmeli veya aynı seri içinde bulunmalıdır.

Emin değilseniz, yazıcının güncel bir sürümü için Web sitemize bakın. Daha fazla bilgi için, yazıcının *Kullanıcı Kılavuzu*'na bakın.

YAZICININ GÜÇ KABLOSUNU YENİDEN TAKIN

1 Yazıcıyı kapatın.

Not: Yazıcının Uyku modunda olmadığından emin olun. Yazıcıyı kapatmak için  düğmesini üç saniye basılı tutun.

2 Güç kablosunu prizden ayırın ve ardından güç kaynağından güç kablosunu çekin.

3 Bir dakika sonra, güç kablosunu güç kaynağına yeniden bağlayın ve ardından güç kablosunu prize takın.

4 Yazıcıyı açın.

YÜKLEYİCİYİ YENİDEN ÇALIŞTIRIN.

1 Yükleyiciyi kapatın.

2 CD'yi çıkarın ve sonra bilgisayarı yeniden başlatın.

3 CD'yi takın ve sonra yükleyiciyi yeniden çalıştırın.

YAZICINIZIN USB BAĞLANTI NOKTASINDAKİ USB ETKİNLİĞİNİ ANLAYABİLDİĞİNDEN EMİN OLUN

Bir USB aygıtı USB bağlantı noktasına her bağlandığında etkinleştiğini görmek için Aygıt Yöneticisi'ni açın:

1  ögesini tıklatın veya **Başlat** ögesini tıklatın ve sonra **Çalıştır** ögesini tıklatın.

2 Arama Başlat veya Çalıştır kutusuna **devmgmt.msc** yazın.

3 **Enter** tuşuna basın veya **Tamam** düğmesini tıklatın.

- 4 USB bağlantı noktasına bir USB kablosu veya başka bir aygıt takarken Aygıt Yöneticisi penceresini izleyin. Aygıt Yöneticisi USB bağlantısını algıladığında pencere tazelenir.
- Aygıt Yöneticisinde etkinleşme olduysa ancak önceki çözümlerden hiçbiri çalışmadıysa müşteri destek'i arayın.
 - Aygıt Yöneticisinde etkinleştirme olmadıysa, bilgisayarınızda ve USB desteğinde bir sorun olabilir. Bilgisayar, yüklemenin çalışması için USB bağlantısını tanıması gerekir.

Bilgisayar güvenlik duvarı yazıcıyla iletişimi engelliyor

Güvenlik duvarı ayarları yazıcının bilgisayarınıza bağlantısını kesmiş olabilir.

Bilgisayarınızda güvenlik duvarı yüklüyse, aşağıdakilerden birini deneyin:

- Bilgisayar güvenlik duvarınızı kapatın.
- Bilgisayarınızın güvenlik duvarını en yeni sürüme güncelleyin ve yazıcı yazılımının ağ üzerinden iletişimine izin verin.

Güvenlik duvarlarını kapatma veya güncelleme hakkında daha fazla bilgi için işletim sisteminin yardım sayfalarına bakın.

Çoğu Sanal Özel Ağ'a (VPN) bağlandığınızda yazıcı iletişimi kaybolur

Çoğu *Sanal Özel Ağ'a* (VPN'ler) bağlandığınızda, yerel ağınızdaki kablosuz yazıcı bağlantınız kaybolacaktır.

Çoğu VPN, bilgisayarların yalnızca Sanal Özel Ağlar ile iletişim kurmasına izin verir; diğer ağlarla aynı anda iletişim kurmasına izin vermez. Sürücüyü bilgisayara yüklemeyen veya kablosuz kurulumunu bilgisayarınızda çalıştırmadan önce VPN bağlantısını kesin.

Bilgisayarın bir VPN'ye bağlı olup olmadığını anlamak için VPN İstemci yazılımınızı açın ve sonra VPN bağlantılarınızı denetleyin. VPN İstemci yazılımı yüklü değilse, Windows VPN İstemci'yi kullanarak bağlantıları el ile denetleyin.

Yerel ağınıza ve VPN'ye aynı anda bağlanabiliyorsanız, VPN sistem destek sorumlusundan bölünmüş tünellemeye izin vermesini isteyin. Bazı kuruluşların güvenlik veya teknik kaygılar dolayısıyla bölünmüş tünellemeye izin vermediğini unutmayın.

Yalnızca bir VPN'e bağlanma istiyorsanız, yazdırmak istediğiniz belgeler VPN oturumu sonlandırılmadan yazdırılmaz. VPN'e bağlıyken yazdırmaya devam etmek istiyorsanız, yazıcıyı bir USB kablosu ile bilgisayara bağlayın. Daha fazla bilgi için, *Kullanıcı Kılavuzu*'na bakın.

Kablosuz bağlantı sorunlarını giderme

- “Kablosuz ağ üzerinden yazdırılmıyor”, sayfa 154
- “Kablosuz yazdırma sunucusu yüklenmiyor”, sayfa 157
- “Kablosuz olarak yazdırırken, 'İletişim kurulamıyor' mesajı görüntüleniyor”, sayfa 157
- “Çoğu Sanal Özel Ağ'a (VPN) bağlandığınızda yazıcı iletişimi kaybolur”, sayfa 153
- “Aralıklarla yaşanan kablosuz iletişim sorunlarını çözme”, sayfa 159

Kablosuz bağlantı sorunlarını giderme denetim listesi

Kablosuz yazıcıdaki sorunu gidermeye başlamadan önce, aşağıdakilerden emin olun:

- Yazıcı, bilgisayar ve erişim noktası (kablosuz yönlendirici) fişe takılı ve açık.
- Kablosuz ağ düzgün çalışıyor.
Kablosuz ağındaki diğer bilgisayarlara erişmeye çalışın.
Ağıınızda Internet erişimi varsa, kablosuz bağlantı üzerinden Internet'e bağlanmaya çalışın.
- SSID'niz doğru.
Yazıcının kullandığı SSID'yi doğrulamak için bir ağ kurulum sayfası yazdırın.
SSID'nizin doğru olduğundan emin değilseniz, kablosuz kurulum programını yeniden çalıştırın.
- WEP şifreniz veya WPA parolanız doğru (ağınız güvenli bir ağ ise).
Erişim noktasında oturum açın ve güvenlik ayarlarını kontrol edin.
Güvenlik anahtarınız bir parolaya benzer. Aynı kablosuz ağ üzerindeki WEP, WPA veya WPA2 şifrelemelerini kullanan tüm aygıtlar aynı güvenlik şifresini paylaşıyor.
Güvenlik bilgilerinizin doğru olup olmadığından emin değilseniz, kablosuz kurulumu tekrar çalıştırdığınızdan.
- Yazıcı ve bilgisayar kablosuz ağın erişim menzili içinde.
Birçok ağ için yazıcının ve bilgisayarın erişim noktasının (kablosuz yönlendirici) 100 fit (30 metre) yakınında olması gerekir.
- Wi-Fi göstergesi yeşil ve bağlantı başarılı.
- Yazıcı sürücüsü, görevi yürüttüğünüz bilgisayara yüklenmiş.
- Doğru yazıcı bağlantı noktası seçildi.
- Bilgisayar ve yazıcı aynı kablosuz ağa bağlı.
- Yazıcı kablosuz sinyalde enterferansa neden olabilecek engel ya da elektronik aygıtlardan uzak bir yerde duruyor.
Yazıcı ile erişim noktası arasında, içinde metal veya beton olan direk, duvar veya kolonlar olmadığından emin olun.
Bebek monitörleri, motorlar, telsiz telefonlar, güvenlik sistemi kameraları, diğer kablosuz ağlar ve bazı Bluetooth cihazları da dahil olmak üzere, birçok cihaz kablosuz sinyali etkileyebilir.

Kablosuz ağ üzerinden yazdırılamıyor

Yükleme sırasında sorunla karşılaşırsanız, yazıcınız yazıcılar klasöründe görünmüyor ya da yazdırma işi gönderdiğinizde yazıcı seçenekleri arasında bulunmuyorsa, yazılımı kaldırıp yeniden yüklemeyi deneyin.

Yazılımı yeniden yüklemeyi yapmadan önce, sorun giderme denetim listesine göz atın ve şunları yapın:

ERİŞİM NOKTASINI (KABLOSUZ YÖNLENDİRİCİ) KAPATIN VE SONRA YENİDEN AÇIN

Yazıcının ve bilgisayarın bağlantıyı yeniden kurması için bir dakika bekleyin. Bu, bazen ağ bağlantılarını tazeleyebilir ve bağlantı sorunlarını çözebilir.

VPN OTURUMU BAĞLANTISINI KESİN

Başka bir ağa VPN bağlantısı aracılığıyla bağlandığınızda yazıcınıza kablosuz ağız üzerinden bağlanamazsınız. VPN oturumunuzu sonlandırın ve yeniden yazdırmayı deneyin.

DEMO MODUNUN KAPALI OLMASINA DİKKAT EDİN

Demo Modu açıkken, seçilen yazıcı özellikleri kullanılamaz.

Yazıcı kontrol panelinden şuraya gidin:

 > Kur >  > Demo Modu >  > Kapalı > 

WEP ANAHTARI VEYA WPA ŞİFRENİZİ KONTROL EDİN

Erişim noktanız WEP güvenliği kullanıyorsa, WEP anahtarının şu şekilde olması gerekir:

- Tam olarak 10 veya 26 onaltılık karakter. Onaltılık karakterler A–F, a–f ve 0–9 arasındaki karakterlerdir.
veya
- Tam olarak 5 veya 13 ASCII karakter. ASCII karakterleri, klavyedeki harfler, rakamlar ve sembollerdir. Bir WEP anahtarındaki ASCII karakterler büyük küçük harf duyarlıdır.

Erişim noktanız WPA veya WPA2 güvenliğini kullanıyorsa, WPA şifreniz şu şekilde olmalıdır:

- Tam olarak 64 onaltılık karakter. Onaltılık karakterler A–F, a–f ve 0–9 arasındaki karakterlerdir.
veya
- 8 ile 63 arasında ASCII karakter. ASCII karakterleri, klavyedeki harfler, rakamlar ve sembollerdir. Bir WPA anahtarındaki ASCII karakterler büyük küçük harf duyarlıdır.

Not: Bu bilgiye sahip değilseniz, erişim noktanız ile birlikte gelen belgelere bakın veya sistem destek sorumlunuza başvurun.

ERİŞİM NOKTANIZIN İLİŞKİLENDİRME/KAYIT DÜĞMESİ OLUP OLMADIĞINI KONTROL EDİN

Avrupa, Orta Doğu ve Afrika'da bulunan LiveBox, AliceBox, N9UF Box, FreeBox veya Club Internet gibi kablosuz geniş bant kutular, yazıcınızı kablosuz ağınıza eklerken ilişkilendirme/kayıt düğmesine basmanızı gerektirebilir.

Bu kutulardan birini kullanıyorsanız ve daha fazla bilgiye ihtiyacınız varsa, kutunuzla birlikte gelen belgelere bakın ya da *İnternet Servis Sağlayıcınıza* (ISS) başvurun.

ERİŞİM NOKTANIZI DİĞER ELEKTRONİK CİHAZLARDAN UZAK BİR YERE TAŞIYIN

Mikrodalga fırın veya diğer aygıtlar, telsiz telefonlar, bebek monitörleri ve güvenlik sistemi kameraları gibi elektronik aygıtlardan kaynaklanan geçici bir parazit söz konusu olabilir. Erişim noktanızın bu gibi aygıtların çok yakınında olmadığından emin olun.

BİLGİSAYAR VE/VEYA YAZICINIZI ERİŞİM NOKTASININ YAKININA TAŞIYIN

Kablosuz ağıncınızın aralığı erişim noktanızın ve ağ adaptörlerinizin özelliklerini de içeren birçok faktöre bağlıdır. Yazdırmada sorun yaşıyorsanız, bilgisayar ve yazıcının aralığı 30 metreyi geçmeyecek şekilde yerleştirin.

KABLOSUZ SİNYAL KALİTESİNİ KONTROL EDİN

Ağ kurulum sayfası yazdırın ve sinyal kalitesini kontrol edin. Sinyal kalitesi iyi veya mükemmel olarak listelenirse, soruna başka bir faktör neden olmaktadır.

GELİŞMİŞ GÜVENLİK AYARLARINIZI KONTROL EDİN

- Kablosuz ağınıza erişimi sınırlandırmak için MAC (Media Access Control) adresi filtresi kullanıyorsanız, erişim noktasına bağlanmasına izin verilen adresler listesine yazıcınızın MAC adresini eklemeniz gerekir.
- Kablosuz erişim noktasını sınırlı sayıda IP adresini kabul edecek şekilde ayarladıysanız, yazıcının eklenebilmesi için bunu değiştirmeniz gerekir.

Not: Bu değişiklikleri nasıl yapacağınızı bilmiyorsanız, erişim noktanız ile birlikte gelen belgelere bakın veya kablosuz ağınıza kuran kişiye başvurun.

BİLGİSAYARINIZIN ERİŞİM NOKTANIZA BAĞLI OLMASINA DİKKAT EDİN

- Web tarayıcınızı açıp herhangi bir siteye erişerek, Internet erişiminiz olup olmadığını kontrol edin.
- Kablosuz ağınıza başka bilgisayarlar veya kaynaklar varsa, bilgisayarınızdan bunlara erişip erişemediğinizi kontrol edin.

BİLGİSAYARINIZIN VE YAZICINIZIN AYNI KABLOSUZ AĞA BAĞLI OLDUĞUNDAN EMİN OLUN

Yazıcı bilgisayar ile aynı kablosuz ağ üzerinde değilse, kablosuz olarak yazdırılamazsınız. Bilgisayar kablosuz ağa bağlıysa, yazıcının SSID'si ile bilgisayarın SSID'si aynı olmalıdır.

1 Bilgisayarın bağlı olduğu ağın SSID'sini öğrenin.

- a** Web tarayıcınızın adres alanına erişim noktanızın IP adresini yazın.

Erişim noktasının IP adresini bilmiyorsanız:

- 1  düğmesini tıklatın veya **Başlat** düğmesini tıklatın ve sonra **Çalıştır** öğesini tıklatın.
- 2 Arama Başlat veya Çalıştır kutusuna **cmd** yazın.
- 3 **Enter** tuşuna basın veya **Tamam** düğmesini tıklatın.
- 4 **ipconfig** yazın ve sonra **Enter** tuşuna basın. Kablosuz Ağ Bağlantısı bölümünü kontrol edin:
 - "Varsayılan Ağ Geçidi" girişi genellikle erişim noktasıdır.
 - IP adresleri, 192.168.2.134 gibi nokta işareti ile ayrılan dört rakam dizisinden oluşur.

- b** İstendiğinde, erişim noktası kullanıcı adı ile parolasını girin.

- c** **Tamam** düğmesini tıklatın.

- d** Kablosuz ayarlar bölümünde, SSID'yi bulun.

- e** SSID'yi not alın.

Not: Büyük harfler de dahil olmak üzere, güvenlik kodunu olduğu gibi not aldığınızdan emin olun.

2 Yazıcının bağlı olduğu ağın SSID'sini öğrenin:

- a** Yazıcıdan ağ ayarları sayfasını yazdırın.

- b** Kablosuz bölümünde, **SSID**'ye bakın.

3 Bilgisayarın SSID'si ile yazıcının SSID'sini karşılaştırın.

SSID'ler aynı ise, yazıcı ve bilgisayar aynı kablosuz ağa bağlı demektir.

SSID'ler aynı değilse, yardımcı programı çalıştırarak yazıcıyı bilgisayar tarafından kullanılan kablosuz ağ üzerine kurun.

Kablosuz yazdırma sunucusu yüklenmiyor

Kurulum sırasında, yazıcıda kablosuz yazdırma sunucusunun yüklü olmadığını belirten bir mesaj görüntülenebilir. Yazıcıda kablosuz yazdırma özelliği olduğundan eminseniz, şunları deneyin:

GÜCÜ DENETLEYİN

 ışığının yandığından emin olun.

Kablosuz olarak yazdırırken, "İletişim kurulamıyor" mesajı görüntüleniyor

Aşağıdakilerden birini ya da birkaçını deneyin:

BİLGİSAYARINIZIN VE YAZICINIZIN AĞ İÇİN GEÇERLİ IP ADRESLERİNE SAHİP OLDUKLARINDAN EMİN OLUN

Bir dizüstü bilgisayar kullanıyorsanız ve güç tasarruf ayarlarını etkinleştirdiyse, kablosuz olarak yazdırmaya çalıştığınızda, bilgisayarınızın ekranında "İletişim kurulamıyor" mesajı görüntülenebilir. Dizüstü bilgisayarın sabit diski kapatılırsa, bu sorun oluşabilir.

Bu mesajı görüyorsanız, birkaç saniye bekleyin ve tekrar yazdırmayı deneyin. Dizüstü bilgisayar ile yazıcının yeniden açılması ve kablosuz ağa yeniden bağlanması için bir kaç saniye geçmesi gerekir.

Yazıcı ile dizüstü bilgisayarın ağa bağlanması için yeterince bekledikten sonra hala bu mesajı görüyorsanız, kablosuz ağınızda bir sorun olabilir.

Dizüstü bilgisayarın ve yazıcının IP adreslerini aldıklarından emin olun:

- 1  veya **Başlat** düğmesini tıklattıktan sonra **Çalıştır** ögesini tıklatın.
- 2 Arama Başlat veya Çalıştır kutusuna **cmd** yazın.
- 3 **Enter** tuşuna basın veya **Tamam** düğmesini tıklatın.
- 4 **ipconfig** yazın ve sonra **Enter** tuşuna basın.

IP adresi, 192.168.0.100 gibi nokta işareti ile ayrılan dört rakam dizisi olarak görünür.

Yazıcı IP adresini bulma

- Yazıcıdan ağ ayarları sayfasını yazdırın.

TCP/IP bölümünde, **Adres**'i arayın.

- Yazıcı ayarlarını görüntüleyin.

Yazıcı kontrol panelinden şuraya gidin:

 > **Kurulum** >  > **Ağ Kurulumu** >  > **Kablosuz 802.11 b/g/n** >  > **Ağ Bağlantısı Kurulumu** >  > **TCP/IP** >  > **IP Adresi** > 

Yazıcı veya dizüstü bilgisayarın bir IP adresi yok veya ikisinden birinin adresi 169.254.x.y (x ve y 0 ile 255 arasında herhangi iki rakamdır) değilse, aşağıdakileri yapın:

- 1 Geçerli IP adresi olmayan aygıtı kapatın (dizüstü bilgisayar, yazıcı veya her ikisi).
- 2 Aygıtı açın ve sonra IP adreslerini yeniden kontrol edin.

Yazıcı veya dizüstü bilgisayarın hala geçerli bir IP adresi yoksa, kablosuz ağınızda bir sorun var demektir. Aşağıdakileri deneyin:

- Erişim noktanızın (kablosuz yönlendirici) açık ve çalışır durumda olduğundan emin olun.
- Sinyali engelleyebilecek tüm nesnelere kaldırın.

- Ağınızdaki tüm gereksiz kablosuz aygıtları geçici olarak kapatın ve büyük dosya aktarımları ya da ağ oyunları gibi ağda yavaşlamaya neden olan tüm etkinlikleri duraklatın. Ağ çok yoğunsa, yazıcınız izin verilen süre içinde IP adresini alamıyor olabilir.
- DHCP sunucunuzun (DNHCP sunucunuz kablosuz yönlendiriciniz de olabilir) çalışır durumda olduğundan ve IP adresi atayacak şekilde yapılandırıldığından emin olun. Bunu nasıl yapacağınızdan emin değilseniz, kablosuz yönlendiricinizle birlikte verilen kılavuza bakın.

Yazıcı ve bilgisayar geçerli IP adreslerine sahip ve ağ düzgün çalışır durumdaysa, sorun giderme işlemlerine devam edin.

KABLOSUZ BAĞLANTI NOKTASININ SEÇİLDİĞİNDEN EMİN OLUN

- 1  veya **Başlat** düğmesini tıklattıktan sonra **Çalıştır** ögesini tıklatın.
- 2 Arama Başlat veya Çalıştır kutusuna **control printers** yazın.
- 3 **Enter** tuşuna basın veya **Tamam** düğmesini tıklatın.
- 4 Yazıcıyı sağ tıklatın ve sonra menüden **Özellikler** veya **Yazıcı özellikleri**'ni seçin.
- 5 Önce **Bağlantı Noktaları** sekmesini tıklatın, ardından da seçilen bağlantı noktasını bulun. Bağlantı noktası sütununda, seçili bağlantı noktasının yanında bir onay işareti olur.
- 6 Seçili bağlantı noktasının Açıklama sütununda, bunun bir USB bağlantı noktası olduğu belirtiliyorsa, listede ilerleyin ve Açıklama sütununda Yazıcı Bağlantı Noktası olduğu belirtilen bağlantı noktasını seçin. Doğru yazıcı bağlantı noktasını seçtiğinizden emin olmak için Yazıcı sütunundaki yazıcı modelini kontrol edin.
- 7 **Tamam** düğmesini tıklatın ve yeniden yazdırmayı deneyin.

İKİ YÖNLÜ İLETİŞİMİN ETKİNLEŞTİRİLDİĞİNDEN EMİN OLUN

- 1  veya **Başlat** düğmesini tıklattıktan sonra **Çalıştır** ögesini tıklatın.
- 2 Arama Başlat veya Çalıştır kutusuna **control printers** yazın.
- 3 **Enter** tuşuna basın veya **Tamam** düğmesini tıklatın.
- 4 Yazıcıyı sağ tıklatın ve sonra menüden **Özellikler** veya **Yazıcı özellikleri**'ni seçin.
- 5 **Bağlantı Noktaları** sekmesini tıklatın.
- 6 Önceden işaretlenmemişse, **İki yönlü iletişim desteğini etkinleştir** seçeneğinin yanındaki kutuyu işaretleyin.
- 7 **Uygula > Tamam**'ı tıklatın ve sonra yeniden yazdırmaya çalışın.

Aralıklarla yaşanan kablosuz iletişim sorunlarını çözme

Görünüşte kablosuz ağınızda hiçbir şeyin değişmemiş olmasına karşın, yazıcınızın kısa bir süre çalışıp ardından durduğunu fark edebilirsiniz.

Birçok farklı sorun ağ iletişimde kesintiye neden olabilir ve bazen aynı anda birden fazla sorun olabilir. Aşağıdakilerden birini ya da birkaçını deneyin:

KABLOSUZ AĞI KULLANMAYA ÇALIŞIRKEN, TÜM VPN BAĞLANTILARINI KESİN

Birçok *Sanal Özel Ağ* (VPN'ler) bilgisayarların yalnızca VPN ile iletişim kurmasına izin verir; diğer ağlarla aynı anda iletişim kurmasına izin vermez. Sürücüyü bilgisayara yüklemeyen veya kablosuz kurulumunu bilgisayarınızda çalıştırmadan önce VPN bağlantısını kesin.

Bilgisayarın bir VPN'ye bağlı olup olmadığını anlamak için VPN İstemci yazılımınızı açın ve VPN bağlantılarınızı denetleyin. VPN İstemci yazılımı yüklü değilse, Windows VPN İstemci'yi kullanarak bağlantıları el ile denetleyin.

Yerel ağınıza ve VPN'ye aynı anda bağlanabiliyorsanız, VPN sistem destek sorumlusundan bölünmüş tünellemeye izin vermesini isteyin. Bazı kuruluşların güvenlik veya teknik kaygılar dolayısıyla bölünmüş tünellemeye izin vermediğini unutmayın.

ERİŞİM NOKTASINI (KABLOSUZ YÖNLENDİRİCİ) KAPATIN VE AÇIN

Yazıcının ve bilgisayarın bağlantıyı yeniden kurması için bir dakika bekleyin. Bu, bazen ağ bağlantılarını tazeleyebilir ve bağlantı sorunlarını çözebilir.

AĞ TIKANMASINI ORTADAN KALDIRIN

Kablosuz ağ çok yoğunsa, bilgisayar ve yazıcı birbirleri ile iletişim kurmada zorluklar yaşayabilir. Kablosuz ağ tıkanıklığının nedenlerinden bazıları şunlar olabilir:

- Ağ üzerinde büyük dosyaların aktarılması
- Ağ bağlantılı oyunlar
- Eşler arası dosya değişim uygulamaları
- Video akışı
- Kablosuz ağda aynı anda çok fazla sayıda bilgisayar

ENTERFERANS KAYNAKLARINI ORTADAN KALDIRIN

Bazı ev gereçleri kablosuz ağ iletişimlerini bozabilir. Telsiz telefonlar (cep telefonları değil), mikrodalga fırınlar, bebek monitörleri, neredeyse tüm mutfak aletleri, kablosuz güvenlik ekipmanları, yakındaki kablosuz ağlar ve içerisinde bir motor bulunan tüm gereçler kablosuz ağ iletişimini bozabilir.

Olası tüm enterferans kaynaklarını kapatmayı deneyin ve sorunun nedeninin bu aygıt olup olmadığına bakın. Sorunun nedeni söz konusu aygıtta, kablosuz ağ ile bu aygıtı birbirlerinden ayırın.

ERİŞİM NOKTASININ KULLANDIĞI KANALI DEĞİŞTİRİN

Erişim noktanızın yayın yapmak için kullandığı kanalı değiştirerek bilinmeyen kaynakların neden olduğu enterferansı bazen önleyebilirsiniz. Bir yönlendiricide üç ayrı kanal vardır. Hangi üçünün geçerli olduğuna karar vermek için yönlendiriciniz ile birlikte gelen belgelere bakın. Diğer kanallar seçenek olarak sunulmaktadır ama bunlar çakışmaya neden olur. Yönlendirici varsayılan ayarları kullanacak şekilde yapılandırılmışsa, kanal ayarını farklı bir ayrı kanal kullanacak şekilde değiştirin. Kanalı nasıl değiştireceğinizden emin değilseniz, erişim noktanızla birlikte gelen belgelere bakın.

ERİŞİM NOKTASINI BENZERSİZ BİR SSID İLE YAPILANDIRIN

Birçok kablosuz ağ, yönlendiricinin başlangıçta üretici tarafından kullanması için yapılandığı SSID'yi kullanır. Aynı bölge içerisinde aynı SSID ile çalışan birden fazla ağ varsa, varsayılan SSID'nin kullanılması sorunlara yol açabilir. Doğru ağa bağlanmaya çalışıyor gibi görünmesine karşın, yazıcı ya da bilgisayar yanlış ağa bağlanmaya çalışıyor olabilir.

Bu tip enterferansları önlemek için, varsayılan SSID'yi kullanan erişim noktanızın SSID'sini değiştirin. SSID'nin nasıl değiştireceğinizden emin değilseniz, erişim noktanızla birlikte gelen belgelere bakın.

Not: Erişim noktasında SSID'yi değiştirirseniz, kablosuz ağınıza erişen diğer tüm aygırlarda da SSID'yi değiştirmeniz gerekir.

AĞDAKİ TÜM AYGITLARA STATİK IP ADRESLERİ ATAYIN

Birçok kablosuz ağ, kablosuz ağ üzerindeki istemcilere IP adresi atamak için kablosuz yönlendiricide tümleşik olan bir DHCP sunucusu (Dinamik Ana Bilgisayar Yapılandırma Protokolü) kullanır. DHCP adresleri gerekli olduğunda (kablosuz ağa yeni bir aygıt eklendiği ya da aygıt açıldığı zaman) atanır. Ağda çalışabilmeleri için kablosuz cihazların yönlendiriciye bir istek göndermeleri ve karşılık olarak bir IP adresi almaları gerekir. Kablosuz yönlendirici adres atamanın dışında diğer birçok görevi de gerçekleştirdiği için, bazen yeterince kısa süre içinde bir adres ile yanıt veremez. İstekte bulunan aygıt bazen adres almadan önce vazgeçer.

Bu sorunu çözmek için ağınızdaki aygıtlara statik IP adresleri atamayı deneyin.

Yazıcıya bir statik IP adresi atamak için:

- 1 Yazıcının ağ üzerindeki bir DHCP sunucusundan bir DHCP adresi almasını sağlayacak şekilde, kablosuz kurulumu tamamlayın.
- 2 Yazıcıya geçerli olarak hangi IP adresinin atandığını görmek için bir ağ kurulum sayfası yazdırın.
- 3 Bir Web tarayıcısı açın ve adres alanına yazıcının IP adresini yazın. **Enter** tuşuna basın.
- 4 **Yapılandırma > TCP/IP > Statik IP adresini ayarla** ögesini tıklatın.
- 5 Adres alanında, yazıcıya atamak istediğiniz IP adresini yazın ve sonra **Gönder** ögesini tıklatın.

Statik IP adresini tarayıcının adres alanına girerek ve yazıcının Web sayfasının yeniden yüklenip yüklenmediğini kontrol ederek IP adresinin güncellendiğini onaylayın. Statik IP adresleri atama hakkında daha fazla bilgi için, yönlendiricinizle ve işletim sisteminizle birlikte gelen belgelere bakın.

ERİŞİM NOKTASIYLA İLGİLİ BİLİNER SORUNLARA GÖZ ATIN

Bazı kablosuz yönlendiricilerle birlikte gelen belgelerde, üreticiler tarafından saptanan ve çözülen sorunlar yer alır. Yönlendiriciyi üreten şirketin Web sitesini ziyaret edin. Üretici tarafından yayınlanan belenim güncellemelerine ve diğer önerilere göz atın. Üretici şirketin Web sitesine nasıl erişeceğinizden emin değilseniz, kablosuz yönlendiricinizle birlikte gelen belgelere bakın.

KABLOSUZ AĞ BAĞDAŞTIRICISI GÜNCELLEMELERİ OLUP OLMADIĞINI KONTROL EDİN

Belirli bir bilgisayardan yazdırma konusunda sorunlar yaşıyorsanız, o bilgisayarda bulunan kablosuz ağ bağdaştırıcısı kartı üreten şirketin Web sitesine göz atın. Sorunu çözebilecek güncellenmiş bir sürücü olabilir.

TÜM AĞ AYGITLARINI AYNI TÜR AYGITLARLA DEĞİŞTİRİN

802.11b, 802.11g ve 802.11n aygıtlarının aynı kablosuz ağ üzerinde başarıyla bir arada kullanılabilmesinin mümkün olmasına karşın, daha hızlı olan aygıtlar bazen daha yavaş olan aygıtların iletişim kurmasını önler.

Sadece aynı türdeki ağ aygıtlarını açmayı deneyin ve ağ iletişimlerinin hızlanıp hızlanmadığına bakın. Bu sorunu çözerse, eski cihazlarınızı daha yeni kablosuz ağ bağdaştırıcılar ile yükseltmek isteyebilirsiniz.

YENİ BİR YÖNLENDİRİCİ SATIN ALIN

Yönlendiriciniz çok eskiyse, ağınızdaki daha yeni kablosuz aygıtlarla tam uyumlu olmayabilir. 802.11 IEEE teknik özelliklerine tam uyumlu daha yeni bir yönlendirici satın almayı düşünün.

Bildirimler

Ürün bilgileri

Ürün adı:

Dell V525w

Makine türü:

4448

Modeller:

4d1, 4dE

Sürüm bildirimi

Ocak 2012

Aşağıdaki paragraf bu tür şartların yasalara aykırı olduğu ülkeler için geçersizdir. BU YAYIN, "OLDUĞU GİBİ", TİCARİ YA DA BELİRLİ BİR AMACA UYGUNLUK GİBİ HERHANGİ BİR KONUDA DOLAYLI VEYA DOĞRUDAN GARANTİ VERMEKSİZİN SAĞLANMAKTADIR. Bazı ülkelerde, belirli konularda dolaylı ya da doğrudan garantilerin reddedilmesine izin verilmez; bu nedenle, bu bildirim sizin için geçerli olmayabilir.

Bu yayın, teknik yanlışlıklar ya da yazım hataları içerebilir. Bu yayında açıklanan bilgilerde düzenli olarak değişiklik yapılmaktadır; bu değişiklikler sonraki basımlara yansıtılacaktır. Hakkında bilgi verilen ürünler ya da programlar üzerinde herhangi bir zamanda geliştirme çalışmaları ya da değişiklikler yapılabilir.

Modüler bileşen bildirimi

Bu ürün aşağıdaki modüler bileşenleri içerebilir:

Lexmark düzenleme tipi/model LEX-M03-002; FCC ID: US:2G2CN00BM03002; Industry Canada IC:2376A-M03002

Lexmark düzenleme tipi/model LEX-M01-004; FCC ID: IYLM01004; Industry Canada IC:2376A-M01004

Lisans uyarıları

Bu ürünle bağlantılı tüm lisans uyarıları, kurulum CD'sinin CD:\LEGAL dizininden görüntülenebilir.

Ses emisyon seviyeleri

Aşağıdaki ölçümler ISO 7779'a uygun olarak yapılmış ve ISO 9296'ya uygun oldukları bildirilmiştir.

Not: Bazı modlar ürününüzde bulunmuyor olabilir.

1 metredeki ortalama ses basıncı, dBA	
Yazdırma	50 dBA
Tarama	47 dBA
Kopyalama	47 dBA
Hazır	duyulamaz

Waste from Electrical and Electronic Equipment (WEEE) directive



The WEEE logo signifies specific recycling programs and procedures for electronic products in countries of the European Union. We encourage the recycling of our products.

Ürünü elden çıkarma

Yazıcı veya sarf malzemelerini normal ev atıklarıyla aynı şekilde elden çıkarmayın. Elden çıkarma ve geri dönüşüm seçenekleriyle ilgili olarak yerel yetkililerinize danışın.

Pil bildirimi

Bu ürün Perklorat malzeme içerir. Özel kullanım gerekebilir. Daha fazla bilgi için, <http://www.dtsc.ca.gov/hazardouswaste/perchlorate/> adresini ziyaret edin.

Statik elektriğe duyarlılık uyarısı



Bu simge statik elektriğe duyarlı parçaları belirtir. Bu simgelerin yakınındaki bölgelere daha önce yazıcının metal gövdesine dokunmadan elinizi değdirmeyin.

Sıcaklık bilgileri

Ortam sıcaklığı	15 ile 32C (60 ile 90F) arası
Sevkiyat ve saklama sıcaklığı	-40 ile 60C (-40 ile 140F) arası, 1 ile 60C (34 ile 140F) arası

Güç tüketimi

Ürünün güç tüketimi

Aşağıdaki tabloda ürünün güç tüketim özellikleri açıklanmaktadır.

Not: Bazı modlar ürününüzde bulunmuyor olabilir.

Mod	Açıklama	Güç Tüketimi (Watt)
Yazdırılıyor	Ürün, elektronik girişlerden basılı kopya çıktılarını oluşturuyor.	16.1
Kopyalama	Ürün özgün basılı belgelerden basılı kopya çıktısı oluşturuyor.	14.8
Scan (Tarama)	Ürün basılı kopya belgelerini tarıyor.	11.4
Hazır	Ürün yazdırma işi bekliyor.	6.44
Uyku Modu	Ürün yüksek seviyede enerji tasarrufu modunda.	3.06
Kapalı	Ürün prize takılı ama güç düğmesi kapalı.	0.36

Önceki tablodaki güç tüketim seviyeleri zaman göre ortalama değerleri göstermektedir. Anlık güç tüketimi ortalama değerlerin oldukça üzerinde olabilir.

Uyku Modu

Bu ürün bir enerji tasarrufu modu olan *Uyku Modu* ile tasarlanmıştır. *Uyku Modu* yazıcının uzun süre kullanılmadığı zamanlarda güç tüketimini azaltarak enerji tasarrufu sağlar. *Uyku Modu*, bu ürün *Uyku Modu Zaman Aşımı* adı verilen belirli sürede kullanılmadığında otomatik olarak devreye girer.

Bu ürünün <i>Uyku Modu Zaman Aşımı</i> fabrika ayarı (dakika olarak):	60
---	----

Yapılandırma menüleri kullanılarak, *Uyku Modu Zaman Aşımı* 1 dakika ile 240 dakika arasında değiştirilebilir. *Uyku Modu Zaman Aşımı*'nin düşük bir değere ayarlanması enerji tüketimini azaltabilir, ama ürünün yanıt süresini uzatabilir. *Uyku Modu Zaman Aşımı*'nin yüksek bir değere ayarlanması daha hızlı yanıt almanızı sağlar, ama daha fazla enerji kullanılmasına neden olabilir.

Kapalı modu

Bu üründe, ürünün tamamen kapalıyken harcadığı güçle kıyasla az miktarda güç tüketen kapalı modu varsa, güç kaynağı kablосunu prizden çekin.

Toplam enerji kullanımı

Ürünün toplam enerji kullanımının hesaplanması bazen yararlı olabilir. Güç tüketimi değerlerinin Watt ölçü birimine göre sağlanmış olması nedeniyle, enerji kullanımını hesaplarken, güç tüketimi ürünün tüm modlarda geçirdiği süre ile çarpılmalıdır. Ürünün toplam enerji kullanımı, tüm modların enerji kullanımının toplamıdır.

Avrupa Birliği (AB) yönergelerine uygunluk

Bu ürün Üye Ülkelerin radyo ekipmanları ile telekomünikasyon terminal ekipmanlarında, belirli voltaj sınırları içinde kullanılmak üzere tasarlanan elektrikli aygıtların elektromanyetik uyumluluğu, güvenliği ve enerji tüketen ürünlerin tasarımına ilişkin yasaların birbiriyle benzer ve uyumlu olanlarının sağlanmasına ilişkin 2004/108/EC, 2006/95/EC, 1999/5/EC ve 2005/32/EC numaralı AB Konseyi yönergelerine uygundur.

Bu ürünün imalatçısı: Lexmark International, Inc., 740 West New Circle Road, Lexington, KY, 40550 ABD. Yetkili temsilcisi: Lexmark International Technology Hungária Kft., 8 Lechner Ödön fasor, Millennium Tower III, 1095 Budapeşte MACARİSTAN, Direktiflerin şartlarına uygunluk beyanı talep üzerine Yetkili Temsilciden edinilebilir.

Bu ürün, B Sınıfı EN 55022 ve EN 60950 sayılı güvenlik şartlarına uygundur.

Avrupa Birliği'ndeki Kullanıcılar için Bildirim

CE işaretini taşıyan ürünler Üye Ülkelerin radyo ekipmanları ile telekomünikasyon terminal ekipmanlarında, belirli voltaj sınırları içinde kullanılmak üzere tasarlanan elektrikli aygıtların elektromanyetik uyumluluğu ve güvenliğine ilişkin yasaların birbiriyle benzer ve uyumlu olanlarının sağlanmasına ilişkin 2004/108/EC, 2006/95/EC ve 1999/5/EC numaralı AB Konseyi yönergelerine uygundur.

Uygunluk CE işareti ile belirtilir.



Bu ürün Üye Ülkelerin belirli voltaj sınırları içinde kullanılmak üzere tasarlanan elektrikli aygıtların elektromanyetik uyumluluğu ve güvenliğine ilişkin yasaların birbiriyle benzer ve uyumlu olanlarının sağlanmasına ilişkin 2004/108/EC ve 2006/95/EC numaralı AB Konseyi yönergelerine uygundur. Lexmark International, Inc., 740 West New Circle Road, Lexington, KY, 40550 ABD Yetkili temsilci: Lexmark International Technology Hungária Kft., 8 Lechner Ödön fasor, Millennium Tower III, 1095 Budapest HUNGARY, Direktiflerin koşullarıyla uyumluluğu gösteren belge, Yetkili Temsilci'den edinilebilir.

Daha fazla uyumluluk bilgileri için Bildirimler bölümünün sonundaki tabloya bakın.

Kablosuz cihazlar için düzenleyici bildirimler

Bu bölüm transmitter, kablosuz ağ kartları veya yakınlık kart okuyucuları gibi kablosuz ürünlere ve bunlarla sınırlı kalmaksızın benzer ürünlere ilişkin düzenleyici bilgiler içerir.

Radyo frekans radyasyonuna maruz kalma

Bu aygıtın ışın yayma gücü, FCC ve diğer düzenleyici organların radyo frekansına maruz kalma sınırlarının çok altındadır. FCC'nin ve diğer düzenleyici bildirimlerin radyo frekansına maruz kalma gereksinimlerini karşılayabilmek için, anten ile bu aygıtı kullanacak kişiler arasında en az 20 cm (8 inç) aralık bırakılmalıdır.

Avrupa Birliği'ndeki Kullanıcılar için Bildirim

Bu ürün Üye Ülkelerin radyo ekipmanları ile telekomünikasyon terminal ekipmanlarında, belirli voltaj sınırları içinde kullanılmak üzere tasarlanan elektrikli aygıtların elektromanyetik uyumluluğu, güvenliği ve enerji tüketen ürünlerin tasarımına ilişkin yasaların birbiriyle benzer ve uyumlu olanlarının sağlanmasına ilişkin 2004/108/EC, 2006/95/EC, 1999/5/EC ve 2005/32/EC numaralı AB Konseyi yönergelerine uygundur.

Uygunluk CE işareti ile belirtilir.



Bu ürünün üreticisi: Lexmark International, Inc., 740 West New Circle Road, Lexington, KY, 40550 ABD Yetkili temsilci: Lexmark International Technology Hungária Kft., 8 Lechner Ödön fasor, Millennium Tower III, 1095 Budapest HUNGARY, Direktiflerin koşullarıyla uyumluluğu gösteren belge, Yetkili Temsilci'den edinilebilir.

Bu ürün, B Sınıfı EN 55022 ve EN 60950 sayılı güvenlik gereksinimlerini karşılar.

2,4 GHz Kablosuz LAN seçeneğiyle donatılmış ürünler Üye Ülkelerin radyo ekipmanları ile telekomünikasyon terminal ekipmanlarında, belirli voltaj sınırları içinde kullanılmak üzere tasarlanan elektrikli aygıtların elektromanyetik uyumluluğu ve güvenliğine ilişkin yasaların birbiriyle benzer ve uyumlu olanlarının sağlanmasına ilişkin 2004/108/EC, 2006/95/EC, 1999/5/EC ve 2005/32/EC numaralı AB Konseyi yönergelerine uygundur.

Uygunluk CE işareti ile belirtilir.



AB ve EFTA ülkelerinde çalıştırmaya izin verilir, ancak yalnızca kapalı ortamlarda kullanılabilir.

Bu ürün Üye Ülkelerin belirli voltaj sınırları içinde kullanılmak üzere tasarlanan elektrikli aygıtların elektromanyetik uyumluluğu ve güvenliğine ilişkin yasaların birbiriyle benzer ve uyumlu olanlarının sağlanmasına ilişkin 2004/108/EC ve 2006/95/EC numaralı AB Konseyi yönergelerine uygundur. Lexmark International, Inc., 740 West New Circle Road, Lexington, KY, 40550 ABD Yetkili temsilci: Lexmark International Technology Hungária Kft., 8 Lechner Ödön fasor, Millennium Tower III, 1095 Budapest HUNGARY, Direktiflerin koşullarıyla uyumluluğu gösteren belge, Yetkili Temsilci'den edinilebilir.

Bu ürün, aşağıdaki tabloda yer alan ülkelerde kullanılabilir.

/	BE	BG	CH	CY	CZ	DE	DK	EE
EL	ES	FI	FR	HR	HU	IE	IS	IT
LI	LT	LU	LV	MT	NL	NO	PL	PT
RO	SE	SI	SK	TR	UK			

Česky	Společnost Lexmark International, Inc. tímto prohlašuje, že výrobek tento výrobek je ve shodě se základními požadavky a dalšími příslušnými ustanoveními směrnice 1999/5/ES.
Dansk	Lexmark International, Inc. erklærer herved, at dette produkt overholder de væsentlige krav og øvrige relevante krav i direktiv 1999/5/EF.
Deutsch	Hiermit erklärt Lexmark International, Inc., dass sich das Gerät dieses Gerät in Übereinstimmung mit den grundlegenden Anforderungen und den übrigen einschlägigen Bestimmungen der Richtlinie 1999/5/EG befindet.
Ελληνική	ΜΕ ΤΗΝ ΠΑΡΟΥΣΑ Η LEXMARK INTERNATIONAL, INC. ΔΗΛΩΝΕΙ ΟΤΙ ΑΥΤΟ ΤΟ ΠΡΟΪΟΝ ΣΥΜΜΟΡΦΩΝΕΤΑΙ ΠΡΟΣ ΤΙΣ ΟΥΣΙΩΔΕΙΣ ΑΠΑΙΤΗΣΕΙΣ ΚΑΙ ΤΙΣ ΛΟΙΠΕΣ ΣΧΕΤΙΚΕΣ ΔΙΑΤΑΞΕΙΣ ΤΗΣ ΟΔΗΓΙΑΣ 1999/5/EK.
English	Hereby, Lexmark International, Inc., declares that this type of equipment is in compliance with the essential requirements and other relevant provisions of Directive 1999/5/EC.
Español	Por medio de la presente, Lexmark International, Inc. declara que este producto cumple con los requisitos esenciales y cualesquiera otras disposiciones aplicables o exigibles de la Directiva 1999/5/CE.
Eesti	Käesolevaga kinnitab Lexmark International, Inc., et seade see toode vastab direktiivi 1999/5/EÜ põhinõuetele ja nimetatud direktiivist tulenevatele muudele asjakohastele sätetele.
Suomi	Lexmark International, Inc. vakuuttaa täten, että tämä tuote on direktiivin 1999/5/EY oleellisten vaatimusten ja muiden sitä koskevien direktiivin ehtojen mukainen.
Français	Par la présente, Lexmark International, Inc. déclare que l'appareil ce produit est conforme aux exigences fondamentales et autres dispositions pertinentes de la directive 1999/5/CE.
Magyar	Alulírott, Lexmark International, Inc. nyilatkozom, hogy a termék megfelel a vonatkozó alapvető követelményeknek és az 1999/5/EC irányelv egyéb előírásainak.
Íslenska	Hér með lýsir Lexmark International, Inc. yfir því að þessi vara er í samræmi við grunnkröfur og aðrar kröfur, sem gerðar eru í tilskipun 1999/5/EC.
Italiano	Con la presente Lexmark International, Inc. dichiara che questo prodotto è conforme ai requisiti essenziali ed alle altre disposizioni pertinenti stabilite dalla direttiva 1999/5/CE.
Latviski	Ar šo Lexmark International, Inc. deklarē, ka šis izstrādājums atbilst Direktīvas 1999/5/EK būtiskajām prasībām un citiem ar to saistītajiem noteikumiem.
Lietuvių	Šiuo Lexmark International, Inc. deklaruoja, kad šis produktas atitinka esminius reikalavimus ir kitas 1999/5/EB direktyvos nuostatas.
Malti	Bil-preżenti, Lexmark International, Inc., jiddikjara li dan il-prodott huwa konformi mal-ħtiġijiet essenzjali u ma dispożizzjonijiet oħrajn relevanti li jinsabu fid-Direttiva 1999/5/KE.
Nederlands	Hierbij verklaart Lexmark International, Inc. dat het toestel dit product in overeenstemming is met de essentiële eisen en de andere relevante bepalingen van richtlijn 1999/5/EG.
Norsk	Lexmark International, Inc. erklærer herved at dette produktet er i samsvar med de grunnleggende krav og øvrige relevante krav i direktiv 1999/5/EF.
Polski	Niniejszym Lexmark International, Inc. oświadcza, że niniejszy produkt jest zgodny z zasadniczymi wymogami oraz pozostałymi stosownymi postanowieniami Dyrektywy 1999/5/EC.
Português	A Lexmark International Inc. declara que este produto está conforme com os requisitos essenciais e outras disposições da Diretiva 1999/5/CE.
Slovensky	Lexmark International, Inc. týmto vyhlasuje, že tento produkt spĺňa základné požiadavky a všetky príslušné ustanovenia smernice 1999/5/ES.
Slovensko	Lexmark International, Inc. izjavlja, da je ta izdelek v skladu z bistvenimi zahtevami in ostalimi relevantnimi določili direktive 1999/5/ES.

Svenska	Härmed intygar Lexmark International, Inc. att denna produkt står i överensstämmelse med de väsentliga egenskapskrav och övriga relevanta bestämmelser som framgår av direktiv 1999/5/EG.
---------	---

Dizin

Sayılar

802.1X kimlik doğrulama 99

[

[Boyut] [Tür] Kağıt Yükleme 129

[Boyut] Kağıda Değiştirme 127

[Boyut] Kağıt Yükleme 129

[Size] [Type] Kağıda
Değiştirme 127

A

ADF plakası

temizleme 120

ADF tarayıcı camı

temizleme 120

ADF'de kağıt sıkışması 139

Adres Defteri

kurma 78, 79

Adres Defteri, faks

ayar 76

Ağ [x] Yazılım Hatası 129

ağ bağlantısı

USB ile 114

ağ gösterge ışığı 94

ağ güvenliği 106

ağ kurulum sayfası

yazdırma 91

ağ üzerinden bilgisayara

tarayamıyor 146

ağ yazıcısı

kurma 117

ağa genel bakış 106

ağda çalışma

yazıcıyı bir Macintosh

bilgisayarla paylaşma 104

yazıcıyı bir Windows

bilgisayarla paylaşma 104

ağır mat kağıt 30

aktarım anahtarı

WEP 98

aktarım raporu, faks 87

alınan faks geçmişi raporu 88

AliceBox 95

altyapı ağı 110

anahtar dizini 117

Arayan Kimliği 76

Arayan Kimliği düzeni, faks

ayar 76

arka plan, kaldırma 53

asetatlar 32

ayar

Arayan Kimliği 76

faks kalitesi 86

faks üst ve alt bilgisi 76

gönderici bilgileri 76

maksimum gönderme hızı 76

Otomatik Yanıtlama 84

Terminal Kimliğini İlet (TTI) 76

ayırıcı seçme, faks alıp

gönderme 84

ayırıcı, seçme 84

B

bağlantı

yapılandırmalar 114

basılan görüntüde çizgi 142

baskı hızı düşük 143

baskı kafası erişim alanı 12

başarısız fakslar

geri alma 89

başarısız faksları alma 89

belge

bilgisayarı kullanarak faks

gönderme ve alma 81

dokunmatik ekranı kullanarak

tarama 55

düzenleme için tarama 58

kontrol panelini kullanarak faks

gönderme 80

Otomatik Belge Besleyici'ye

(ADF) yükleme 33

tarayıcı camına yerleştirme 32

yazdırma 34

yazıcı kontrol panelini

kullanarak tarama 56

Bellek Aygıtı Erişim Hatası 129

bellek kartı

tarama hedefi 56

benzersiz zil sesi düzeni 85

bildirimler 162, 163, 164, 165,

166

bilgi

bulma 9

bilgisayarda güvenlik duvarı 153

bilgisayarın IP adresi

bulma 116

birden fazla WEP anahtarı 117

BK

özel kablosuz kurulum

yönergeleri 95

bulma

bilgi 9

MAC adresi 115

SSID 106

Web sitesi 9

WEP anahtarı 105

WPA/WPA2 ön paylaşımli

anahtarı/şifresi 105

yayınlar 9

yazdırma sırası 44

C

cihazlar

kablosuz ağ 112

Club Internet 95

Ç

çevir sesi

kontrol etme 85

çevir sesini denetleme 85

çevirme öneki 84

çevirme ses düzeyi

ayarlama 86

çevirme ve zil sesini

ayarlama 86

çevirme yöntemi, faks

ayar 76

çıkış tepsisinde kağıt

sıkışması 136

çift taraflı yazdırma 42

D

denetim listesi

faks sorunlarını giderme 146

sorunu gidermeyi denemeden

önce 122

denetleme

mürekkep düzeyleri 118

destek malzemesi

temizleme 120

desteklenen dosya türleri 39

desteklenen işletim sistemleri 24
Desteklenmeyen Kartuş 129
Desteklenmeyen yazıcı kafası 132
Devam düğmesi kullanılamıyor 151
Dijital Abone Hattı (DSL) faks ayarları 68
dijital telefon hizmeti faks ayarları 70
dil
değişirme 123
dil sayfası
değişirme 18
dil sayfasını değiştirme 18
dizin kartları 31
dosya türleri
desteklenen 39
DSL filtresi 68
duraklatma
yazdırma işi 46
Düğme Yapılandırması yöntemi kullanma 98
düğmeler, yazıcı kontrol paneli
Adres Defteri 21
Başlat 21
Çevir Sesi 21
Duraklat 21
Eko Modu 22
Geri 20
Giriş Sayfası 20
Güç 20
İptal 21
ok düğmeleri 20
Renkli 21
Seçim 20
Siyah 21
tuş takımı 20
Yeniden Ara 21
düz kağıt 30

E

e-posta gönderme
Adres Defteri 62
e-posta fonksiyonunu ayarlama 62
ipuçları 63
taranan belgeler 59
e-posta
iptal etme 64
e-posta fonksiyonu kurma 62

EAP 98
EAP-MD5 99
EAP-TLS 99
EAP-TTLS 99
ek bilgisayarlar
kablolu yazıcı yükleme 94
ek yazılım yükleme 27
ekranda yanlış dil görüntüleniyor 123
emisyon bildirimini 162, 165, 166
enerji
tasarruf 8
enerji tasarrufu 22
enerji tasarrufu yapma 22
enerji, mürekkep ve kağıt tasarrufu yapma 8
Ethernet 114
ağ gösterge ışığı 94
Ethernet'ten geçiş
kabloluza, Windows kullanarak 100
USB'ye, Windows kullanarak 100
etiketler 31
yazdırma 38
etkileşim
kablolu ağ 112
Evrensel Yazdırma Sürücüsü
karşıdan yükleme 27
Evrensel Yazdırma Sürücüsü'nü indirme 27
EXT bağlantı noktası 12

F

fabrika varsayılanlarına getirme 22
faks
iletim raporu 87
onay sayfası 87
yazıcı belleği 89
faks alınamıyor 148
faks alma
elle 83
ipuçları 82, 83
otomatik olarak 82
Otomatik Yanıt ayarı 82, 83
faks alt bilgisi ayarlar 76
faks ayarları
dijital telefon hizmeti 70
DSL bağlantısı 68
sesli posta için 86

standart telefon hattı bağlantısı 65
telesekreter için 86
ülkeye veya bölgeye özgü 72
VoIP 69
yapılandırma 76, 77
faks ayarlarını yapma
dijital telefon hizmeti 70
DSL bağlantısı 68
standart telefon hattı bağlantısı 65
ülkeye veya bölgeye özgü 72
VoIP bağlantısı 69
faks başlığı
ayar 76
Faks Belleği Dolu 128
faks çözünürlüğü
ayar 86
faks engelleme ayarlar 76
faks etkinliği raporu 88
faks gönderilemiyor 147
faks gönderme hızı ayarlar 76
faks gönderme ve alma
Adres Defteri 78, 79
arama kartı, kullanma 87
benzersiz zil sesi düzeni 85
bilgisayarı kullanma 81
çevirme öneki 84
çift taraflı 88
el ile alma 83
engelleme 89
faks geçmişi 88
ipuçları, alma 82
ipuçları, gönderme 80
kontrol panelini kullanarak 80
kontrol panelini kullanarak gönderme 80
kurulum 83
otomatik olarak alma 82
önlü arkalı 88
programlama 87
toplulu faksı hemen gönderme 80
yanıtlama zil sesi 85
zil sesleri 85
faks gönderme, ipuçları 80
faks hata mesajları
Arayan Kişi Kimliği 151
Bağlantı Kurulamadı 150

Desteklenmeyen
 Çözünürlük 150
 Desteklenmeyen Faks
 Modu 149
 Desteklenmeyen
 Sıkıştırma 150
 Dijital Hat Algılandı 150
 Faks Modem Hatası 150
 Kurtarılamaz Faks Hatası 150
 Telefon Hattı Bağlı Değil 150
 Telefon Hattı Hatası 150
 Telefon Hattı makinenin
 arkasında yanlış jaka
 takılı 150
 Telefon Hattı Meşgul 150
 Uzak Faks Hatası 149
 Yanıt Yok 151
 faks ile ilgili ipuçları
 faksları otomatik olarak
 alma 82
 faks iletme 88
 faks kalitesi
 ayar 86
 Faks Kurulum Sihirbazı 77
 faks numarası 84
 faks sorunlarını giderme
 faks alınamıyor 148
 faks gönderilemiyor 147
 faks yazılımı çalışmıyor 149
 hata mesajları, yazıcı kontrol
 paneli 149
 faks sorunlarını giderme denetim
 listesi 146
 faks üst ve alt bilgisi
 ayar 76
 faks yazılımı çalışmıyor 149
 faksları engelleme 89
 faksları iletme 88
 FCC bildirim 166
 flash sürücü
 takma 39
 tarama hedefi 56
 flash sürücü takma 39
 fotoğraf kartları 31
 fotoğraf makinesi
 bağlama 41
 fotoğraf/parlak kağıt 32
 fotoğraflar
 bir flash sürücüdün
 yazdırma 40
 düzenleme için tarama 57
 kenarlıksız kopya yapma 50

fotokopi makinesi ya da tarayıcı
 tepki vermiyor 144
 Fransa
 özel kablosuz kurulum
 yönergeleri 95
 Freebox 95

G

geçici kablosuz ağ
 yazıcı ekleme 97
 gelişmiş kablosuz kurulum 92
 geri dönüşüm 8
 Dell ürünleri 16
 WEEE bildirim 163
 girme
 faks kullanıcı bilgileri 76
 gönderici bilgileri
 kayıt 76
 gönderilen faks geçmişi
 raporu 88
 görüntü büyütme 50
 görüntü küçültme 50
 Grup Arama
 kurma 78, 79
 güç kaynağı bağlantı noktası 12
 güvenlik
 kablosuz ağ 90
 yapılandırma 98
 güvenlik anahtarı 106
 güvenlik ayarlarını
 yapılandırma 98
 güvenlik bilgileri 7, 65
 kablosuz ağ 106

H

hat filtresi 68
 hata düzeltme, faks
 ayar 76
 Hızlı Arama
 kurma 78
 Hizalama Sorunu 127
 hoparlör sesi seviyesi
 ayarlama 86
 hoparlör sesini ayarlama 86

I

IP adresi 116
 yapılandırma 96
 IP adresi atama 117
 IP adresi, atama 117

iki taraflı
 kopyalama, elle 54
 kopyalama, otomatik 53
 iki taraflı yazdırma kuruma
 süresi
 ayar 43
 iki yönlü iletişim
 etkinleştirme 157
 iletim raporu yazdırma 87
 iptal etme
 e-posta 64
 kopyalama işi 54
 tarama işi 61
 yazdırma işi 47
 ipuçları
 e-posta gönderme 63
 faks alma 82
 faks gönderme 80
 kopyalama 49
 tarama 55
 yazdırma 34
 istenmeyen fakslar
 engelleme 89

İ

İki taraflı, faks
 ayar 76
 İletişim kurulamıyor
 mesajı 157
 İş Harmanlanamıyor 127

K

kablo
 USB 109
 yükleme 109
 kablosuz 114
 ağ gösterge ışığı 94
 Macintosh 102
 kablosuz ağ
 etkileşim 112
 gelişmiş kurulum 92
 güvenlik 90
 güvenlik bilgileri 106
 iletişim sorunlarını çözme 159
 kablosuz ağ türleri 110
 kablosuz yazdıracak şekilde
 ağda kurmak için gerekecek
 bilgiler 91
 mevcut bir özel ağa yazıcı
 ekleme 97
 sinyal gücü 111

- sorun giderme 154
- SSID 106
- yaygın ev yapılandırmaları 107
- yazıcıyı yükleme (Macintosh) 93
- yazıcıyı yükleme (Windows) 93
- kablosuz ağ uyumluluğu 90
- kablosuz ağ üzerinden yazdırılmıyor 154
- kablosuz ayarları
 - yüklemeyen sonra değiştirme (Macintosh) 96
 - yüklemeyen sonra değiştirme (Windows) 96
- kablosuz bağlantı noktasını seçme 157
- kablosuz bağlantı sorunlarını giderme
 - kablosuz ağ üzerinden yazdırılmıyor 154
 - yazıcı bağlantısı kayboldu 153
 - yazıcı kablosuz ağda kesintili çalışıyor 159
 - yazıcı ve bilgisayar farklı ağlarda 113
 - yüklemeyen sonra kablosuz ayarlarını değiştirme (Macintosh) 96
 - yüklemeyen sonra kablosuz ayarlarını değiştirme (Windows) 96
- kablosuz kurulum gelişmiş 92, 117
- gereken bilgiler 91
- yönlendirmeli 117
- kablosuz kurulum sırasında ihtiyaç duyabileceğiniz bilgiler 91
- kablosuz sinyal gücü 111
- kablosuz sinyal emilimi 112
- kablosuz sinyal kalitesi 112
- kablosuz yazdırma sunucusu yüklü değil 157
- kablosuz yazıcı yükleme ek bilgisayarlar 94
- kablosuzdan geçiş Ethernet'e, Windows kullanarak 100
- USB'ye, Mac OS X kullanarak 102
- USB'ye, Windows kullanarak 100
- kağıt tasarruf 8
- kağıt besleme koruyucusu 11
- kağıt çıkış tepsi 11
- kağıt desteği 11
- kağıt desteğinde kağıt sıkışması 137
- kağıt kılavuzları 11
- kağıt kılavuzu ayar kolu 11
- kağıt sıkışması ve yanlış besleme sorunlarını giderme ADF'de kağıt sıkışması 139
- çıkış tepsisinde kağıt sıkışması 136
- kağıt desteğinde kağıt sıkışması 137
- kağıt ya da özel ortamlar 141
- önlü arkalı ünitesinde kağıt sıkışması 138
- yazıcıda kağıt sıkışması 135
- kağıt tasarrufu 22
- kağıt tasarrufu yapma 22
- kağıt ve ortam
 - ağır mat kağıt 30
 - asetatlar 32
 - izin kartları 31
 - düz kağıt 30
 - fotoğraf kartları 31
 - fotoğraf/parlak kağıt 32
 - kartpostallar 31
 - mulaj kağıdı 32
 - zarflar 31
- kağıt ya da özel ortamların yanlış beslenmesi 141
- kağıt yükleme 29
- kartpostallar 31
- kayıt
 - faks kullanıcı bilgileri 76
 - Terminal Kimliğini İlet (TTI) 76
- Kısa Kağıt 134
- kısmi belge veya fotoğraf tarama 145
- kimlik doğrulama 802.1X 99
- Kimlik kartları
 - kopyalama 50
- kişi listesi
 - kurma 78, 79
- kişi listesi, e-posta kurma 62
- oluşturma 62
- Kişisel Kimlik Numarası yöntemini kullanma kullanma 98
- kopya sayısı yapma 49
- kopyalama 49
 - arka plan kaldırma 53
 - bir kaplama mesajı ekleme 52
 - bir sayfada birden fazla sayfa görüntüsü 52
 - görüntü büyütme 50
 - görüntü küçültme 50
 - ipuçları 49
 - kağıdın her iki tarafına 53, 54
 - kaliteyi ayarlama 51
 - Kimlik kartları 50
 - kopyalar arasına ayırma sayfaları yerleştirme 52
 - kopyaları harmanlama 51
 - kopyanın rengini açma veya koyulaştırma 51
 - Sayfa/Taraf 52
- kopyalama işi iptal etme 54
- kopyalama kalitesi, düzenleme 51
- kopyalama sorunlarını giderme tarayıcı birimi kapanmıyor 144
- kopyalama ve tarama sorunlarını giderme
 - ağ üzerinden bilgisayara tarayamıyor 146
 - fotokopi makinesi ya da tarayıcı tepki vermiyor 144
 - kısmi belge veya fotoğraf tarama 145
 - tarama başarılı değil 145
 - tarama işlemi çok uzun sürüyor ya da bilgisayarı donduruyor 145
 - taranmış görüntüde kötü kalite 144
- kopyaları harmanlama 51
- kullanıcı bilgileri, faks ayar 76
- kurma
 - ağ yazıcısı 117
- Kurtarılamaz Tarama Hatası 134

kurulum sorunlarını giderme
 ekranda yanlış dil
 görüntüleniyor 123
 sayfa yazdırılmıyor 124
 USB aracılığıyla
 yazdırılmıyor 126
 yazıcı boş sayfa yazdırıyor 125
 yazıcı kafası hatası 130
 yazıcı yanıt vermiyor 125
 yazılım yüklenmedi 123

L

LEAP 98, 99
 LINE bağlantı noktası 12
 LiveBox 95

M

MAC adresi 115
 bulma 115
 MAC adresi filtreleme 115
 Macintosh
 kablosuz 102
 USB 102
 yazıcıyı kablosuz ağa
 yükleme 93
 Macintosh yazıcı yazılımı
 kullanma 26
 minimum sistem
 gereksinimleri 24
 MSCHAPv2 99
 mulaj kağıdı 32
 mürekkep
 tasarruf 8
 Mürekkep Düzeyi Düşük 129
 mürekkep düzeyleri
 kontrol etme 118
 mürekkep kartuşları
 değiştirme 15
 kaldırma 15
 kurma 15
 sipariş etme 14
 mürekkep kartuşlarını
 değiştirme 15
 mürekkep kartuşu erişim
 alanı 13
 Mürekkep Kartuşu Hatası 128
 Mürekkep Kartuşu Yok 128
 Mürekkep Kartuşunu
 Değiştirme 133
 müşteri desteği 122

N

N9UF Box 95

O

onay sayfası yazdırma 87
 onay sayfası, faks 87
 Otomatik Belge Besleyicisi
 (ADF) 11
 belge yükleme 33
 çıkış tepsisi 11
 çıkış tepsisi uzatması 11
 kağıt kapasitesi 33
 kağıt kılavuzu 12
 kağıt sıkışmasını giderme 139
 tepsi 11
 otomatik faks dönüşümü
 ayar 76
 Otomatik Yanıtlama
 açılma zamanı 84

Ö

önlü arkalı
 faks gönderme ve alma 88
 kopyalama, elle 54
 kopyalama, otomatik 53
 yazdırma, otomatik 42
 önlü arkalı ünite 12
 önlü arkalı ünitesinde kağıt
 sıkışması 138
 önlü arkalı yazdırma kuruma
 süresi
 ayar 43
 önlü arkalı yazdırma kuruma
 süresini ayarlama 43
 önlü arkalı yazdırma kuruma
 süresini uzatma 43
 özel ağ 110
 özel boyutlu kağıt
 yazdırma 38

P

parçalar
 şema 11
 parola 106
 paylaşılan yazdırma işi 104
 PCL sürücülerini indirme 27
 PDF
 taramadan yaratma 59
 PEAP 98, 99
 PictBridge bağlantı noktası 12

PictBridge etkin dijital fotoğraf
 makinesi, bağlama 41
 programlanmış faks
 gönderme 87
 programlanmış faks
 gönderme 87
 protokol 116
 PS sürücülerini indirme 27

R

raporlar
 faks geçmişi 88
 raporlar, faks
 ayar 76
 RJ-11 bağdaştırıcısı 72

S

Sanal Özel Ağ 153
 sayfa kenarlarında baskı kalitesi
 düşük 141
 sayfa sırası
 değiştirme 35
 sayfa sırasını değiştirme 35
 sayfa yazdırılmıyor 124
 sertifika talepleri 99
 ses emisyon düzeyleri 162
 ses, ayarlama
 hoparlör 86
 zil ve çevirme sesi 86
 sesli posta
 kurma 65
 sesli posta, faks ayarları 86
 sık sorulan sorular
 USB kablosu 109
 sıkışma giderme kapağı 13
 sinyal gücü
 bulma 111
 siyah beyaz tarama 60
 sorun giderme
 Devam düğmesi
 kullanılmıyor 151
 faks denetim listesi 146
 kablosuz ağ 154
 müşteri destek merkezine
 başvurma 122
 temel yazıcı sorunlarını
 giderme 122
 yanıt vermeyen bir yazıcıyı
 denetleme 122
 sorun giderme, faks
 faks alınmıyor 148

faks gönderilemiyor 147
 faks yazılımı çalışmıyor 149
 hata mesajları, yazıcı kontrol paneli 149
 sorun giderme, kablosuz bağlantı
 iletişim sorunlarını çözme 159
 kablosuz ağ üzerinden yazdırılmıyor 154
 yüklemeye sonra kablosuz ayarlarını değiştirme (Macintosh) 96
 yüklemeye sonra kablosuz ayarlarını değiştirme (Windows) 96
 sorun giderme, kopyalama tarayıcı birimi kapanmıyor 144
 sorun giderme, kopyalama ve tarama
 ağ üzerinden bilgisayara tarayamıyor 146
 fotokopi makinesi ya da tarayıcı tepki vermiyor 144
 kısmi belge veya fotoğraf tarama 145
 tarama başarılı değil 145
 tarama işlemi çok uzun sürüyor ya da bilgisayarı donduruyor 145
 taranmış görüntüde kötü kalite 144
 sorun giderme, kurulum ekranda yanlış dil görüntüleniyor 123
 sayfa yazdırılmıyor 124
 USB aracılığıyla yazdırılmıyor 126
 yazıcı boş sayfa yazdırıyor 125
 yazıcı kafası hatası 130
 yazıcı yanıt vermiyor 125
 yazılım yüklenmedi 123
 sorun giderme, sıkışma ve yanlış besleme
 ADF'de kağıt sıkışması 139
 çıkış tepsisinde kağıt sıkışması 136
 kağıt desteğinde kağıt sıkışması 137
 kağıt ya da özel ortamlar 141
 önlü arkalı ünitesinde kağıt sıkışması 138
 yazıcıda kağıt sıkışması 135

sorun giderme, yazdırma düşük baskı hızı 143
 sayfa kenarlarında baskı kalitesi düşük 141
 yazdırılan görüntüde şeritler ya da çizgiler var 142
 yazdırırken bilgisayar yavaşlıyor 143
 yazdırma kuyruğundaki belgeler silinmiyor 126
 SSID bulma 113, 106
 kablosuz ağ 106
 Standart Ağ Yazılım Hatası 134
 sürdürme yazdırma işi 47
 sürekli faks 87
 sürücüler yükleme 27

T

tarama
 ağ bilgisayarına 56
 ağa 56
 bellek kartına 56
 dokunmatik ekranı kullanma 55
 düzenleme için belge 58
 düzenleme için fotoğraf 57
 e-posta ile göndermek için belgeler 59
 flash sürücüyü 56
 ipuçları 55
 kaliteyi arttırma 60
 PIN 60
 siyah beyaz 60
 taramadan PDF oluşturma 59
 yazıcının kontrol panelini kullanma 56
 yerel bir bilgisayara 55
 tarama başarılı değil 145
 tarama çok zaman alıyor veya bilgisayarı donduruyor 145
 tarama işi iptal etme 61
 tarama kalitesini artırma 60
 Taranan Belge Çok Uzun 134
 taranmış görüntüde kötü kalite 144
 tarayıcı birimi kapanmıyor 144
 tarayıcı camı 12 temizleme 120
 Tarayıcı Devre Dışı 134

tarayıcı kapağı 12
 tarayıcı ünitesi 13
 tarih ve saat ayar 76
 TCP/IP 116
 tebrik kartları 31
 telefon ayırıcı 69
 telefon defteri kurma 78, 79
 telefon kapağı 72
 telekomünikasyon bildirimleri 165
 telesekreter en iyi faks ayarları 86
 kurma 65
 tepsi uzatması 11
 toplu faks, gönderme hemen 80
 TX raporu, faks 87

U

USB 114
 kablo 109
 Macintosh 102
 USB aracılığıyla yazdırılmıyor 126
 USB Aygıtı Desteklenmiyor 134
 USB bağlantı noktası 12
 USB bağlantısı ağ bağlantısı ile 114
 USB Hub Desteklenmiyor 134
 USB kablosu 109
 tanım 109
 USB'den geçiş Ethernet'e, Windows kullanarak 100
 kablosuza, Mac OS X kullanarak 102
 kablosuza, Windows kullanarak 100
 Uyku zaman aşımı değiştirme 22
 Uyku zaman aşımı süresini değiştirme 22

V

varsayılan fabrika ayarları geri yükleme 22
 varsayılan kağıt ayarları kaydetme 32

varsayılan kağıt ayarlarını kaydetme 32
varsayılan yazdırma modu değiştirme 46
varsayılan yazdırma modunu değiştirme 46
varsayılan yazıcı, ayarlama 45
varsayılanlar
fabrika ayarlarını geri yükleme 22
VoIP adaptörü 69
Voice over Internet Protocol (VoIP)
faks ayarları 69
VPN
yazıcı bağlantısı kayboldu 153
yerel yazdırma 153

W

Web sitesi
bulma 9
WEP 90, 98
WEP aktarım anahtarı 98
WEP anahtarı
anahtar dizini 117
bulma 105
Wi-Fi Korunmalı Kurulumu
Yapılandırma
PBC, Düğme Yapılandırması yöntemi 98
PIN, Kişisel Kimlik Numarası yöntemi 98
Wi-Fi Protected Setup
elle yapılandırma 98
kullanma 105
Wi-Fi Protected Setup logosu tanımlama 105
Windows
yazıcıyı kablosuz ağa yükleme 93
Windows yazılımı
Abbyy Sprint OCR 24
Durum İzleme Merkezi 24
Durum Mesajı 24
Mürekkep Yönetim Sistemi 24
Office Araçları 24
Telefon Defteri 24
Wireless Setup Utility 24
Yazdırma Tercihleri 24
Yazıcı Ana Sayfası 24
Yazıcı Kurulumu Yardımcı Programı 24

WPA 90, 98
WPA/WPA2 ön paylaşım/şifresi bulma 105
WPA2 90

Y

Yan başına Sayfa sayısı 52
yanıt vermeyen bir yazıcıyı denetleme 122
yapılandırma
faks ayarları 76, 77
IP adresi 96
yaprak başına birden çok sayfa, yazdırma 36
yayınlar
bulma 9
yazdırırken bilgisayar yavaşlıyor 143
yazdırma
ağ kurulum sayfası 91
belgeler 34
bir flash sürücünden fotoğraflar 40
bir yaprağa birden fazla sayfa 36
çift taraflı 42
etiketler 38
harmanla 34
ipuçları 34
kağıdın her iki tarafına 42
önce ilk sayfa 35
özel boyutlu kağıt 38
PictBridge etkin dijital fotoğraf makinesinden 41
zarflar 37
yazdırma işi
duraklatma 46
iptal etme 47
süzdürme 47
Yazdırma Kafası Eksik 131
yazdırma kuyruğundaki belgeler silinmiyor 126
yazdırma ortamı
etiketler 31
tebrik kartları 31
yazdırma sırası
bulma 44
değiştirme 35
oluşturma 44
yazdırma sırasını değiştirme 35

yazdırma sorunlarını giderme
basılan görüntüde çizgi 142
düşük baskı hızı 143
sayfa kenarlarında baskı kalitesi düşük 141
yazdırırken bilgisayar yavaşlıyor 143
yazdırma kuyruğundaki belgeler silinmiyor 126
yazıcı
paylaştırma 104
taşıma 120
Windows ortamında paylaştırma 104
Yazıcı Ayarları 77
yazıcı belleği
faks 89
Yazıcı Belleği Dolu 130
yazıcı boş sayfa yazdırıyor 125
yazıcı durumu
belirleme 94
Yazıcı iletişim kutusu
başlatma 26
yazıcı kafası
hizalama 118
Yazıcı Kafası
Desteklenmiyor 132
Yazıcı Kafası Hareket Edemiyor 130
yazıcı kafası hatası 130
yazıcı kafası püskürtme uçları temizleme 119
yazıcı kafası püskürtme uçlarını temizleme 119
Yazıcı Kafası Uyarısı 133
yazıcı kafasını hizalama 118
yazıcı kontrol paneli 11
düzen 20
ekran 20
kullanma 20
nakliye konumuna geri yükleme 120
Wi-Fi göstergesi 21
yazıcı kurma
faks gönderme ve alma 83
kablosuz ağ üzerinde (Macintosh) 93
kablosuz ağ üzerinde (Windows) 93
yazıcı mesajları
[Boyut] [Tür] Kağıt Yükleme 129

- [Boyut] Kağıda Değişirme 127
 [Boyut] Kağıt Yükleme 129
 [Size] [Type] Kağıda Değişirme 127
 Bellek Aygıtı Erişim Hatası 129
 Desteklenmeyen Kartuş 129
 Faks Belleği Dolu 128
 Hizalama Sorunu 127
 İş Harmanlanamıyor 127
 Kısa Kağıt 134
 Kurtarılamaz Tarama Hatası 134
 Mürekkep Düzeyi Düşük 129
 Mürekkep Kartuşu Hatası 128
 Mürekkep Kartuşu Yok 128
 Mürekkep Kartuşunu Değişirme 133
 Taranan Belge Çok Uzun 134
 Tarayıcı Devre Dışı 134
 USB Aygıtı Desteklenmiyor 134
 USB Hub Desteklenmiyor 134
 Yazdırma Kafası Eksik 131
 Yazıcı Belleği Dolu 130
 Yazıcı Kafası Desteklenmiyor 132
 Yazıcı Kafası Hareket Edemiyor 130
 Yazıcı Kafası Uyarısı 133
 Yazıcıyı Kapatma 128
 yazıcı sorunları, temel çözümler 122
 yazıcı yanıt vermiyor 125
 yazıcı yazılımı kaldırma 27
 kurma 28
 yazıcı yazılımını kaldırma 27
 yazıcı yazılımını yükleme 28
 yazıcı yükleme kablosuz ağ üzerinde (Macintosh) 93
 kablosuz ağ üzerinde (Windows) 93
 yazıcı, varsayılan olarak ayarlama 45
 yazıcıda kağıt sıkışması 135
 yazıcının dışı temizleme 119
 yazıcının dışını temizleme 119
 Yazıcının IP adresi bulma 116
 Yazıcıyı Kapatma 128
 yazıcıyı taşıma 120
 yazıcıyı Windows ortamında paylaşma 104
 yazılım yüklenmedi 123
 yazılım, isteğe bağlı bulma, yükleme 27
 yeniden arama denemeleri, faks ayar 76
 yeniden arama zamanı, faks ayarlar 76
 yükleme belgeleri Otomatik Belge Besleyici'ye (ADF) 33
 belgeleri tarayıcı camına 32
 kablo 109
 zarflar 37
 yüklemeyen sonra kablosuz ayarlarını değiştirme (Macintosh) 96
 yüklemeyen sonra kablosuz ayarlarını değiştirme (Windows) 96
- Z**
 zarf 31
 yazdırma 37
 yükleme 37
 zil sesi seviyesi ayarlama 86